

# BELANGRIJKE VEILIGHEIDSINSTRUCTIES

Wanneer u een elektrisch apparaat gebruikt, dienen de fundamentele veiligheidsvoorschriften altijd te worden nageleefd, met inbegrip van de volgende punten.

Lees alle instructies goed door voordat u de machine gebruikt.

**GEVAAR** – Om het risico van elektrische schokken te verminderen:

1. Laat uw de stekker nooit in het stopcontact wanneer u geen toezicht hebt op de naaimachine. Trek de stekker van deze naaimachine altijd onmiddellijk na het gebruik en voor reinigingsbeurten uit het stopcontact.

**WAARSCHUWING** – Om het risico van brand, vuur, elektrische schokken of verwondingen van personen te verminderen:

1. Voorkom dat de naaimachine als speelgoed wordt gebruikt. Men dient zeer voorzichtig te zijn wanneer deze naaimachine wordt gebruikt door of in de buurt van kinderen.
2. Gebruik deze naaimachine alleen voor het doel waarvoor deze bestemd is zoals is beschreven in deze handleiding. Gebruik alleen hulpstukken die aanbevolen zijn door de fabrikant, zoals vermeld in deze handleiding.
3. Gebruik deze naaimachine nooit als deze een beschadigde kabel of stekker heeft, als deze niet correct functioneert, als deze op de grond is gevallen of beschadigd is of wanneer deze in het water is gevallen. Breng de naaimachine naar de dichtstbijzijnde geautoriseerde dealer of naar een servicecenter ter controle, reparatie, elektrische of mechanische afstelling.
4. Gebruik de naaimachine nooit wanneer er luchtopeningen geblokkeerd zijn. Houd ventilatie-openingen van de naaimachine en van het voetpedaal vrij van ophopingen van pluizen, stof en los textiel.
5. Gooi nooit een voorwerp in een opening en steek dit er evenmin in. Laat de machine niet vallen.
6. Gebruik de machine niet buiten.
7. Gebruik de machine niet op een plaats waar aerosol(spray)-producten worden gebruikt of waar zuurstof wordt bewaard.
8. Om de machine te ontkoppelen, zet u de Aan-/Uit-schakelaar in de Uit-positie, vervolgens trekt u de stekker uit het stopcontact.
9. Trek de stekker niet uit het stopcontact door aan de kabel te trekken. Om de stekker uit het stopcontact te trekken pakt u de stekker vast, niet de kabel.
10. Houd uw vingers uit de buurt van alle bewegende delen. Speciale aandacht is vereist rond de naald van de naaimachine.
11. Gebruik de naaimachine nooit met een beschadigde naaldplaat. Een beschadigde plaat kan ertoe leiden dat de naald breekt.
12. Gebruik geen kromme naalden.
13. Trek niet aan of duw geen textiel wanneer u aan het naaien bent. Daardoor kan de naald worden kromgebogen hetgeen tot breken kan leiden.
14. Schakel de naaimachine uit wanneer u instellingen in de omgeving van de naald tot stand brengt, zoals het inrijgen van de naald, het verwisselen van de naald, het inrijgen van de spoel of het vervangen van het voetje.
15. Trek de stekker van de naaimachine altijd uit het stopcontact wanneer er afdekkappen worden verwijderd, er wordt gesmeerd of wanneer er eventuele andere service-instellingen worden uitgevoerd die vermeld zijn in de bedieningshandleiding.

**PAS OP** – Gevaar door bewegende onderdelen – ter voorkoming van gevaren voor verwondingen moet de machine worden uitgeschakeld alvorens er onderhoudswerkzaamheden worden uitgevoerd. Men dient afdekkingen voor het gebruik van de machine dicht te maken.

## Bewaar deze instructies

Deze naaimachine is bestemd voor huishoudelijk gebruik en dergelijke.

### VOETPEDAAL

Gebruik Model YC-485EC of JF-1000 met deze naaimachine.

**Deze machine voldoet aan de Elektromagnetische Compatibiliteit Richtlijn 2004/108/EG.**



Let op! Dit product moet op een veilige manier gerecycled worden volgens de geldende nationale wetgeving voor elektrische/ elektronische producten. Raadpleeg bij twijfel uw leverancier voor advies.

# WICHTIGE SICHERHEITSHINWEISE

Beim Gebrauch eines Elektrogeräts sind grundlegende Sicherheitsvorkehrungen zu beachten, darunter auch die folgenden. Lesen Sie sämtliche Anweisungen vor dem Gebrauch dieser Nähmaschine.

## **ACHTUNG** – zur Vermeidung von elektrischen Schlägen:

1. Lassen Sie die Nähmaschine nie unbeaufsichtigt, wenn sie mit dem Stromnetz verbunden ist. Ziehen Sie stets den Stecker unmittelbar nach dem Gebrauch sowie vor jeder Reinigung aus der Steckdose aus.

## **WARNUNG** – zur Vermeidung von Brandwunden, Bränden, elektrischen Schlägen oder Personenschäden:

1. Die Maschine darf nicht als Spielzeug verwendet werden. Höchste Aufmerksamkeit ist notwendig, wenn die Nähmaschine von Kindern oder in Anwesenheit von Kindern benutzt wird.
2. Die Maschine darf nur zu den in diesem Handbuch beschriebenen Zwecken verwendet werden. Verwenden Sie nur Zubehör, das vom Hersteller in diesem Handbuch empfohlen wird.
3. Die Nähmaschine darf auf keinen Fall betrieben werden, wenn ein Kabel oder Stecker beschädigt ist, wenn sie nicht ordnungsgemäß arbeitet, wenn die Maschine gefallen ist, beschädigt wurde oder nass geworden ist. Muss die Maschine geprüft oder repariert werden oder sind elektrische oder mechanische Justierungen vorzunehmen, bringen Sie die Nähmaschine zum nächstgelegenen Vertragshändler oder Kundendienst.
4. Die Nähmaschine darf nicht betrieben werden, wenn irgendwelche Luftöffnungen verschlossen sind. Halten Sie die Belüftungsöffnungen der Nähmaschine und des Fußanlassers frei von Flusen, Staub und losem Gewebe.
5. Maschine niemals fallen lassen und keine Gegenstände in die Öffnungen der Maschine stecken.
6. Maschine nicht im Freien verwenden.
7. Die Maschine darf nicht an Orten betrieben werden, an denen Sprays oder reiner Sauerstoff verwendet werden.
8. Zum Trennen der Maschine von der Stromversorgung ist der Netzschalter auszuschalten (d.h. auf „off“ zu stellen) und dann der Netzstecker aus der Steckdose zu ziehen.
9. Den Netzstecker nicht am Kabel, sondern am Stecker aus der Steckdose ziehen.
10. Beim Nähen sind die Finger von allen sich bewegenden Teilen fernzuhalten. Besondere Achtung ist im Bereich um die Nähmaschinennadel geboten.
11. Auf keinen Fall eine beschädigte Stichplatte verwenden. Eine beschädigte Stichplatte kann Nadelbruch verursachen.
12. Keine verbogenen Nadeln verwenden.
13. Das Nähgut beim Nähen weder ziehen noch schieben. Dadurch könnte die Nadel abgelenkt werden und brechen.
14. Zur Durchführung von Arbeiten im Nadelbereich, wie Einfädeln der Nadel oder der Spule, Nadelwechsel, Auswechseln des Nähfußes usw., ist die Maschine auszuschalten.
15. Bevor Abdeckungen entfernt werden sowie zum Schmieren oder zum Ausführen von Wartungsarbeiten, die in diesem Handbuch beschrieben sind, ist der Stecker der Nähmaschine aus der Steckdose zu ziehen.

## **VORSICHT** – Verletzungsgefahr durch bewegliche Teile – zur Vermeidung von Personenschäden, Maschine ausschalten vor Wartungsarbeiten bzw. Abdeckungen schließen vor Gebrauch der Maschine.

## **DIESE ANLEITUNG BITTE GUT AUFBEWAHREN**

Die Nähmaschine ist nur zum Hausgebrauch o. Ä. bestimmt.

### **FUSSANLASSER**

Verwenden Sie für diese Nähmaschine den Fußanlasser Modell YC-485EC oder JF-1000.

### **Diese Maschine entspricht der europäischen Richtlinie 2004/108/EC über die elektromagnetische Verträglichkeit.**



Bitte beachten Sie, dass hinsichtlich der Entsorgung dieses Produkts, vorschriftsmäßig entsprechend der gültigen nationalen Gesetzgebung für elektrische/elektronische Produkte, recycelt werden muss. Bei Zweifel setzen Sie sich bitte mit Ihrem Fachhändler in Verbindung.

SINGER ist ein eingetragenes Warenzeichen von The Singer Company Limited oder zugehörigen Tochterunternehmen.  
©2009 The Singer Company Limited oder zugehörige Tochterunternehmen. Alle Rechte vorbehalten.

## INDICE

### 1. LA VOSTRA MACCHINA PER CUCIRE

Identificazione delle parti	6 - 7
Accessori	8 - 9

### 2. INIZIARE A CUCIRE

Preparazione della macchina	10 - 11
Mettere in piano la macchina	10 - 11
Portarocchetti	12 - 13
Avvolgimento della bobina	14 - 15
Come inserire la bobina piena	16 - 17
Infilare del filo superiore	18 - 19
Infilatura automatica	20 - 21
Estrazione del filo inferiore	22 - 23
Funzioni pannello di controllo	24 - 29
Tabella guida rapida per lunghezza e larghezza dei punti	30 - 33
Punto diritto	34 - 39
Per mantenere la cucitura diritta,	
Ruotare ad angolo retto, Cucitura all'Indietro,	
Inserimento di cerniere e cordoncini	
Cucitura per rifiniture	38 - 39
Punto dritto con funzione rinforzo automatico	38 - 39
Punto zig-zag	40 - 41
Regolazione della larghezza e della lunghezza dei punti,	
Punto passato, Posizione dei disegni	
Punto invisibile, Punto conchiglia	42 - 43
Zig-zag a tre punti, Punto fagotto	44 - 45
Punti elastici	46 - 55
Diritto elastico, Punto overlock, Zig-zag elastico,	
Punto piuma, Punto a nido d'ape, Overlock elastico,	
Punto coperta, Doppio overlock (1), Soprappiglio obliquo,	
Doppio overlock (2), Punto spinato,	
Punto elastico per patchwork, Punto forcella,	
Spina di pesce, Punto spillo, Punto entredeux,	
Punto scala, Punto criss cross, Greca,	
Punto a spina di pesce	
Disegni decorativi per il ricamo	56 - 57
Consigli per cucire disegni	
Disegni continui	58 - 59

Disegni novità	60 - 61
Cucire un bottone	60 - 61
Esecuzione asole	62 - 67
Uso del piedino per asole, Procedura, Asole cordonate	
Occhiellatore manuale	68 - 69

### 3. PREPARAZIONE PER IL RICAMO

Prima del montaggio dell'unità ricamo	70 - 73
Montaggio del piedino per ricamo,	
Avvolgimento della bobina, Infilatura del filo superiore,	
Estrazione del filo inferiore, Braccio estraibile,	
Controllo della griffa	
Montaggio dell'unità ricamo	74 - 75
Fissaggio del tessuto nel cerchietto di ricamo	76 - 77
Utilizzo del tessuto con un rinforzo	78 - 81
Preparazione della macchina prima dell'installazione del cerchietto	82 - 83
Montaggio e rimozione del cerchietto di ricamo	82 - 83
Rimozione dell'unità ricamo	74 - 75
Installazione del software	84 - 87
Tasti operativi con l'unità ricamo montata	88 - 89
Tasti operativi, Bottone regola tensione filo superiore	
Risoluzione dei problemi	90 - 101

### 4. ALTRE COSE DA CONOSCERE

Leva alzapedino	102 - 103
Controllo della griffa	102 - 103
Cucitura a braccio libero	102 - 103
Regolazione della tensione del filo	104 - 105
Sostituire il piedino	104 - 105
Tasti operativi	106 - 107
Tabella ago, filo e tessuto	108 - 109
In caso di problema	110 - 111
Pulitura della griffa e della zona della navetta	112 - 113
Oliare il coperchio frontale	114 - 115
Accessori speciali	116 - 117
Messaggi diaiuto	118 - 121

#### Per versione europea

##### Macchina per cucire

Dimensioni: 428 mm × 307 mm × 294 mm  
Peso della macchina: 10 kg

##### Unità ricamo

Dimensioni: 433,5 mm × 269,5 mm × 133 mm  
Peso della macchina: 2,26 kg

Tensione nominale: 230V ~

Frequenza: 50Hz

Potenza in entrata: 60W

Temperatura ambiente: 15 - 35°C

Livello rumore: inferiore a 70db (A)

## INHOUD

### 1. UW NAAIMACHINE STELT ZICH VOOR

Benaming van de onderdelen	6 - 7
Accessoires	8 - 9

### 2. BEGINNEN MET NAAIEN

Instellen van uw machine	10 - 11
Garenpennen	12 - 13
Horizontaal plaatsen van de machine	10 - 11
Spoelen	14 - 15
Inrijgen van de onderdraad	16 - 17
Inrijgen van de bovendraad	18 - 19
Gebruik van de automatische draadinrijger	20 - 21
Ophalen van de onderdraad	22 - 23
Bedieningspaneelfuncties	24 - 29
Referentietabel voor steeklengte en -breedte	30 - 33
Rechte steek	34 - 39
Het recht stikken van de naad, Hoeken naaien, Achteruit naai toets, Ritssluiting aanbrengen en koorden naaien	
Quiltsteek	38 - 39
Rechte steek met automatische afhechtfunctie	38 - 39
Zigzagsteek	40 - 41
Afstellen van de steekbreedte en -breedte, Satijnsteek, Plaatsing van patronen	
Blindzomen, Lingeriesteek	42 - 43
Genaaide zigzag, fagotsteek	44 - 45
Stretchsteken	46 - 55
Drievoudige rechte steek, Overlocksteek, Drievoudige zigzag steek (ric-rac), Veersteek, Smoksteek (Honingraat), Schuine overlocksteek, Festonsteek, Turkse zoomsteek, Schuine speldsteek, Versterkte zoomsteek, Doornsteek, Stretch patchworksteek, Kruissteek, Visgraatsteek, Picotsteek, Entredeux-steek, Trapsteek, Kruissteek, Griekse steek, Visgraatsteek	
Decoratieve steken	56 - 57
Doorlopende patronen	58 - 59
Modieuze patronen	60 - 61

Knoppen aannaaien	60 - 61
Knoopsgaten maken	62 - 67
Gebruik van de knoopsgatenvoet, Werkwijze, Knoopsgat met coördinleg	
Manuele knoopsgaten	68 - 69

### 3. VOORBEREIDING VOOR BORDUURNAAIEN

Alvorens de borduureenheid te bevestigen	70 - 73
Bevestigen van de borduurvoet, Inrijgen van de onderdraad, Inrijgen van de bovendraad, Ophalen van de onderdraad, Verlengtafel verwijderen, Transporteertanden verzinken	
Bevestigen van de borduureenheid	74 - 75
Verwijderen van de borduureenheid	74 - 75
Vastzetten van materiaal in het borduurraam	76 - 77
Gebruik van materiaal en versterking	78 - 81
Gereedmaken van de machine alvorens het borduurraam te installeren	82 - 83
Bevestigen en verwijderen van het borduurraam	82 - 83
Installeren van de software	84 - 87
Bedieningsschakelaars wanneer de borduureenheid bevestigd is	88 - 89
Bedieningstoetsen, Spanningsknop	
Oplossen van problemen	90 - 101

### 4. NUTTIGE TIPS

Persvoethevel	102 - 103
Transporteurverzinkknop	102 - 103
Vrije-arm naaien	102 - 103
Afstellen van de bovendraadspanning	104 - 105
Verwisselen van het voetje	104 - 105
Bedieningsschakelaars	106 - 107
Naald-garen-stoftabel	108 - 109
Probleemoplossingen	110 - 111
Schoonmaken van grijper en transporteertanden	112 - 113
Oliën onder het kopdekse	114 - 115
Accessoires	116 - 117
Hulpmeldingen	118 - 121

### Voor Europese versie

#### Naaimachine

Afmetingen: 428 mm × 307 mm × 294 mm  
Gewicht van apparatuur: 10 kg

#### Borduureenheid

Afmetingen: 433,5 mm × 269,5 mm × 133 mm  
Gewicht van apparatuur: 2,26 kg

Nominale spanning: 230V ~

Nominale frequentie: 50Hz

Nominaal stroomverbruik: 60W

Nominale omgevingstemperatuur: 15 - 35°C

Akoestisch geluidsniveau: minder dan 70db (A)

## INHALTSVERZEICHNIS

### 1. IHRE NÄHMASCHINE STELLT SICH VOR

Teile der Maschine -----	6 - 7
Zubehör -----	8 - 9

### 2. MIT DEM NÄHEN ANFANGEN

Aufstellen der Maschine -----	10 - 11
Garnrollenstifte -----	12 - 13
Ausrichten der Maschine -----	10 - 11
Aufspulen des Unterfadens -----	14 - 15
Einlegen der Spule und des Unterfadens -----	16 - 17
Einfädeln des Oberfadens -----	18 - 19
Gebrauch des Nadeleinfädlers -----	20 - 21
Heraufholen des Unterfadens -----	22 - 23
Bedienungsfeldfunktionen -----	24 - 29
Nachschlagtabelle für Stichlängen und Stichbreiten -----	30 - 33
Geradstich -----	34 - 39
Gerade Nähen mit den Führungslinien, Nähen einer Ecke, Rückwärtsstich, Reißverschluss einnähen / Kordonieren	38 - 39
Quiltstich -----	38 - 39
Geradstich mit automatischer vernähfunktion -----	38 - 39
Zickzackstich -----	40 - 41
Einstellen der Stichbreite und der Stichlänge, Satinstich, Platzierung von Mustern	42 - 43
Blindstich, Dessous-Stich -----	42 - 43
Mehrfacher Zickzackstich, Fagottstich -----	44 - 45
Super-Nutzstiche (Stretchstiche) -----	46 - 55
Stretch-Geradstich, Overlockstich, Stretch-Zickzackstich, Federstich, Kräuseln mit dem Wabenstich, Stretch-Overlockstich, Kantenstich, Doppelter Overlockstich, Geneigter Kantenstich, Doppelter Overlockstich, Grätenstich, Stretch-Patchworkstich, Hexenstich, Pfeilstich, Pikotstich, Entredeux-Stich, Leiterstich, Kreuzstich, Griechischer stich, Grätenstich	56 - 57
Dekorative Zierstiche -----	58 - 59
Endlos-Stichmuster -----	58 - 59
Sondermuster -----	60 - 61

Knopf annähen -----	60 - 61
Knopflocher -----	62 - 67
Gebrauch des Knopflochfuses, Vorbereitung zum Nähen, Knopfloch mit Einlauffaden	68 - 69
Manuelle knopflocher -----	68 - 69

### 3. STICKEN VORBEREITEN

Vor dem Anbringen der Stickvorrichtung -----	70 - 73
Anbringen des Stickfusses, Einlegen der Spule und des Unterfadens, Einfädeln des Oberfadens, Heraufholen des Unterfadens, Anschiebetisch, Transporteur-Versenkung	74 - 75
Anbringen der Stickvorrichtung -----	74 - 75
Einspannen des materials in den Stickrahmen -----	76 - 77
Material mit Stickvlies verstärken -----	78 - 81
Vorbereitung der Maschine zum Anbringen des Stickrahmens -----	82 - 83
Anbringen und Entfernen des Stickrahmens -----	82 - 83
Installation der Software -----	84 - 87
Bedienungstasten bei angebrachter Stickvorrichtung ---	88 - 89
Die Bedienungstasten, Oberfadenspannung	90 - 101
Fehlersuche -----	90 - 101

### 4. GUT ZU WISSEN

Nähfusheber -----	102 - 103
Transporteur-Versenkung -----	102 - 103
Freiarm- oder Flachbett-nähen -----	102 - 103
Einstellen der Fadenspannung -----	104 - 105
Auswechseln des Nähfusses -----	104 - 105
Bedienungstasten -----	106 - 107
Stoff-, Garn- und Nadeltabelle -----	108 - 109
Nützliche Tipps bei Störungen -----	110 - 111
Reinigung des Transporteurs und Spulenkapsel -----	112 - 113
Aceitando la Cubierta -----	114 - 115
Sonderzubehör -----	116 - 117
Hilfsmeldungen -----	118 - 121

### Europäische Ausführung

#### Nähmaschine

Abmessungen: 428 mm × 307 mm × 294 mm  
Gewicht: 10 kg

#### Stickvorrichtung

Abmessungen: 433,5 mm × 269,5 mm × 133 mm  
Gewicht: 2,26 kg

Nennspannung: 230 V ~

Netzfrequenz: 50 Hz

Leistungsaufnahme: 60 W

Umgebungstemperatur: 15 - 35°C

Geräuschpegel: weniger als 70 db (A)

# 1. LA VOSTRA MACCHINA PER CUCIRE

## IDENTIFICAZIONE DELLE PARTI

1. Guidafile
2. Tendifilo
3. Bottone regola tensione filo superiore
4. Coperchio frontale
5. Leva alza piedino pressore
6. Braccio estraibile (Scatola accessori)
7. Controllo della griffa
8. Annaspatoio
9. Fermo dell'annaspatoio a spolina piena
10. Tasti operativi
11. Guida di riferimento dei disegni
12. Portarocchetto orizzontale
13. Maniglia
14. Volantino
15. Guidafile
16. Portarocchetti verticale
17. Interruttore
18. Presa del cavo
19. Targhetta
20. Leva sgancia piedino
21. Leva per asole
22. Infila-ago automatico
23. Guidafile
24. Guidafile
25. Vite fissa piedino
26. Ago
27. Coperchio bobina
28. Barra ago
29. Leva alza piedino pressore
30. Vite morsetto ago
31. Leva di sgancio del piedino
32. Piedino
33. Griffa
34. Placca ago
35. Tasto di sgancio del coperchio bobina
36. Unità ricamo
37. Viti di fissaggio del cerchietto
38. Carrello
39. Maniglia
40. Staffa del cerchietto
41. Leva di rilascio
42. Connettore
43. Cerchietto grande
44. Cornice interna
45. Cornice esterna
46. Vite di regolazione del cerchietto
47. Piastra di montaggio del cerchietto
48. Cerchietto piccolo
49. Cavo di alimentazione
50. Reostato
51. Cavo USB
52. Manuale di istruzioni

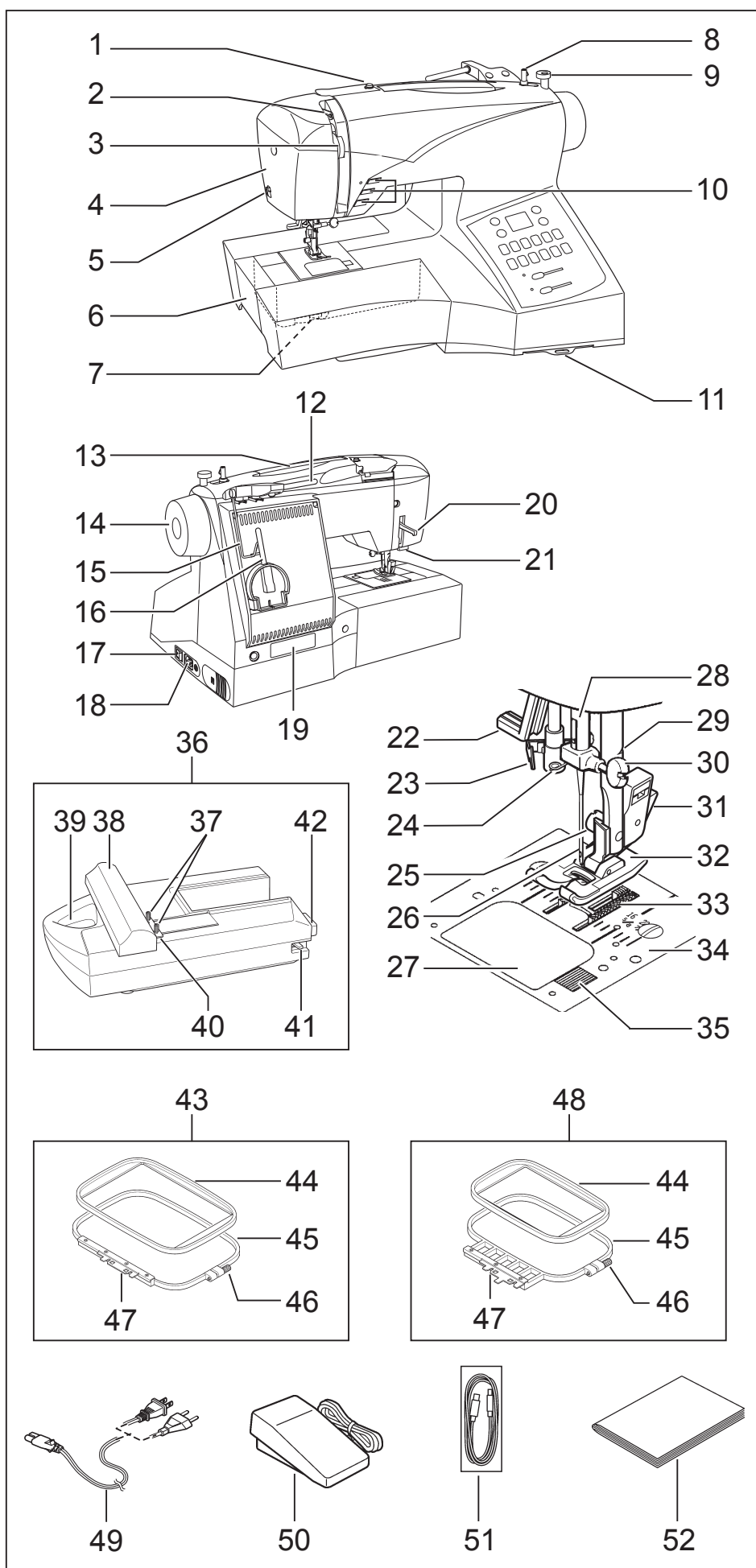

NOTA: Assicurarsi che il cavo USB sia connesso alla macchina quando si ricama.

## 1. UW NAAIMACHINE STELT ZICH VOOR BENAMING VAN DE ONDERDELEN

1. Draadgeleider
2. Draadhevel
3. Spanningsknop
4. Frontkapje
5. Draadafsnijmesje
6. Verlengtafel (Opbergvak voor accessoires)
7. Transporteurverzinkknop
8. Garenwinderasje
9. Garenwinderafslagknop
10. Bedieningsschakelaars
11. Patronengebruiksaanwijzingen
12. Horizontale garenpen
13. Handvat
14. Handwiel
15. Draadgeleiderstang
16. Verticale garenpen
17. Aan/uit schakelaar
18. Netsnoeringang
19. Machinenummer
20. Persvoethevel
21. Knoopsgatenhevel
22. Automatische draadinrijger
23. Draadgeleider
24. Draadgeleider
25. Bevestigingsschroef voor de voet
26. Naald
27. Afdekplaatje voor spoel
28. Naaldstang
29. Draadafsnijmesje
30. Naaldklemmschroef
31. Persvoethouder met ontgrendelknopje
32. Persvoetje
33. Transporteertanden
34. Naaldplaat
35. Ontgrendelknop voor afdekplaatje
36. Borduureenheid
37. Borduurraambevestigingsschroeven
38. Slede
39. Handvat
40. Borduurraamhouder
41. Ontgrendelhendel
42. Connector
43. Groot borduurraam
44. Binnenframe
45. Buitenframe
46. Borduurraamafstelschroef
47. Borduurraambevestigingsplaat
48. Klein borduurraam
49. Netsnoer
50. Voetweerstand
51. USB kabel
52. Handleiding

OPMERKING: Let op dat de USB kabel aangesloten is op uw machine, wanneer u wilt gaan borduren.

## 1. IHRE NÄHMASCHINE STELLT SICH VOR TEILE DER MASCHINE

1. Fadenführung
2. Fadenhebel
3. Oberfadenspannung
4. Kopfdeckel
5. Fadenabschneider
6. Anschlagtisch (Zubehörbox)
7. Transporteur-Versenkung
8. Spuler
9. Spulstop
10. Bedienungstasten
11. Stichmusterübersicht
12. Horizontaler Garnrollenstift
13. Tragegriff
14. Handrad
15. Fadenführung
16. Vertikaler Garnrollenstift
17. Hauptschalter
18. Netzanschluss (für Netzkabel)
19. Typenschild
20. Nähfußheber
21. Knopflochhebel
22. Nadeleinfädler
23. Fadenführung
24. Fadenführung
25. Nähfußschraube
26. Nadel
27. Spulenabdeckung
28. Nadelstange
29. Nähfußheber
30. Porte-bobine rétractable
31. Nähfuß-Auslöser
32. Nähfuß
33. Transporteur
34. Stichplatte
35. Auslöser für Spulenabdeckung
36. Stickvorrichtung
37. Stickrahmenschrauben
38. Wagen
39. Griff
40. Stickrahmenhalterung
41. Lösehebel
42. Stecker
43. Großer Stickrahmen
44. Innenrahmen
45. Außenrahmen
46. Stickrahmeneinstellschraube
47. Stickrahmenplatte
48. Kleiner Stickrahmen
49. Netzkabel
50. Fußanlasser
51. USB-Kabel
52. Gebrauchsanleitung

Hinweis: Stellen Sie sicher, dass Sie das Ihrer Maschine beigelegte USB-Kabel verwenden, wenn Sie Stickarbeiten ausführen.

## ACCESSORI

### PER LA MACCHINA PER CUCIRE

1. Aghi
2. Spoline
3. Fermarocchetto (piccolo)
4. Fermarocchetto (grande)
5. Taglia-asole / Spazzolino
6. Cacciavite per la placca ago (grande)
7. Cacciavite (grande)
8. Cacciavite (piccolo)
9. Piedino per cerniere
10. Piedino per bottoni
11. Piedino per punti invisibili
12. Piedino per asole
13. Piedino per punto pieno (satin)
14. Retina anti srotolamento (lunga)
15. Retina anti srotolamento (corta)
16. Guida filo rimovibile

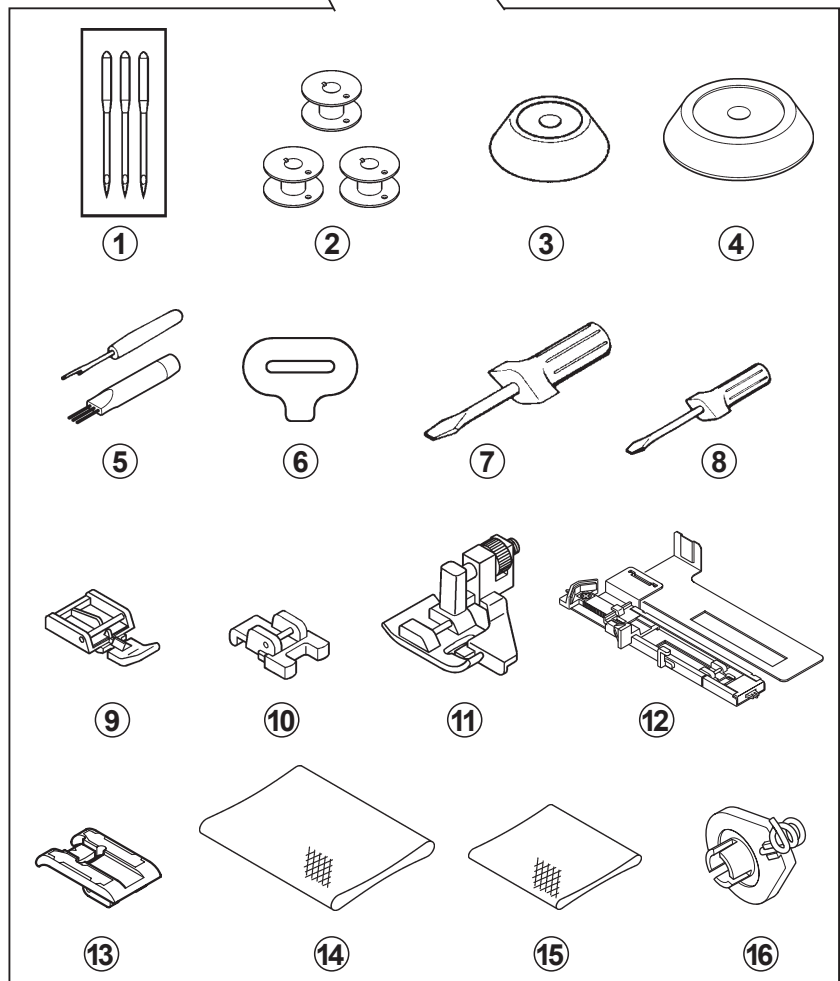
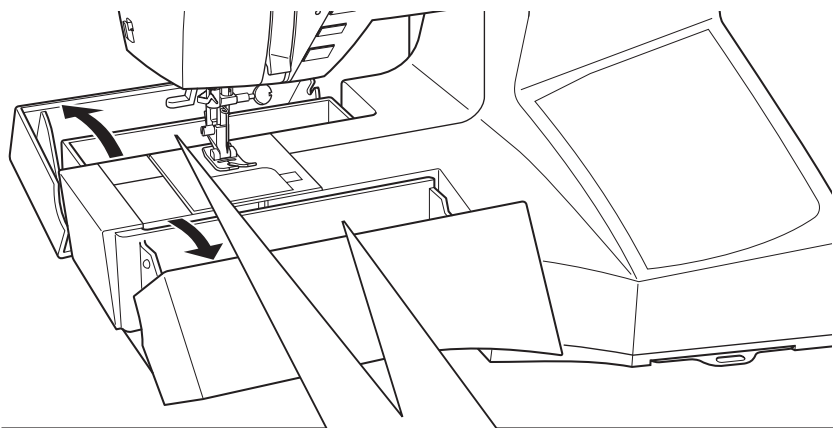

**Il piedino montato sulla vostra macchina per cucire è chiamato Piedino Standard e viene utilizzato per la maggior parte delle cuciture.**

**Il piedino per punti pieni (13) è un piedino molto utile e dovrebbe essere utilizzato per tutti i tipi di cuciture decorative.**

**Quando comprate nuove bobine, accertatevi che siano del tipo Class 15J.**

### PER L'UNITÀ RICAMO

17. Custodia in vinile
18. Spoline
19. Forbici
20. Piedino per ricamo
21. CD del software per il ricamo

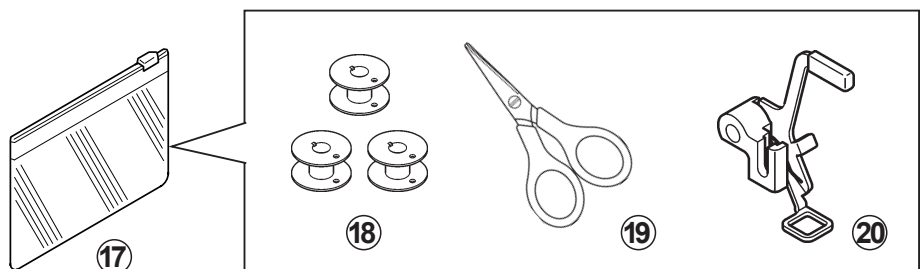

FUTURA è un sistema della macchina per cucire e il software fornisce potenti funzioni e caratteristiche. Per installare il software, seguite le istruzioni allegate al CD.

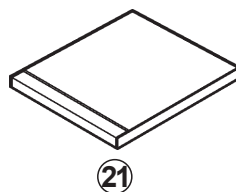



## ACCESSOIRES

### VOOR NAAIMACHINE

1. Setje naalden
2. Spoeltjes
3. Garenklosdop (groot)
4. Garenklosdop (klein)
5. Tornmes/Kwastje
6. Schroevendraaier voor naaldplaat (groot)
7. Schroevendraaier (groot)
8. Schroevendraaier (klein)
9. Ritssluitingvoet
10. Knoop aannaaien
11. Blindsteekvoet
12. Knoopsgatvoet
13. Cordonvoet
14. Garenspeelnet (lang)
15. Garenspeelnet (kort)
16. Afneembare draadgeleiding

**De meegeleverde voet wordt standaardvoet genoemd en wordt bij de meeste naaiwerkzaamheden gebruikt.**

**Ook de cordonvoet (13) is zeer nuttig en wordt voor de meeste decoratieve steekpatronen gebruikt.**

**Bij aankoop van extra spoelen dient u erop te letten, dat het gaat over spoelen van klasse 15 J.**

### VOOR BORDUURWERK

17. Plastic zak
18. Spoeltjes
19. Schaar
20. Borduurvoet
21. Borduursoftware CD

FUTURA borduren is een "systeem" van machine en software en biedt krachtige opties en mogelijkheden. Raadpleeg voor het installeren van de software de CD bijlage voor verdere informatie.

## ZUBEHÖR

### NÄHMASCHINE

1. Nadeln
2. Spulen
3. Garnrollenkappe (klein)
4. Garnrollenkappe (groß)
5. Trennmesser/Pinsel
6. Stichplattenschlüssel (groß)
7. Schraubenzieher(groß)
8. Schraubenzieher(klein)
9. Reißverschlussfuß
10. Knopfannähfuß
11. Blindstichfuß
12. Knopflochfuß
13. Raupenfuß
14. Garnrollennetz (lang)
15. Garnrollennetz (kurz)
16. Abnehmbare Fadenführung

**Der mitgelieferte Nähfuß nennt sich Standard-Nähfuß und wird bei den meisten Näharbeiten verwendet.**

**Auch der Raupenfuß (13) ist ein sehr nützlicher Nähfuß, der für die meisten dekorativen Stichmuster verwendet wird.**

**Beim Kauf von zusätzlichen Spulen achten Sie darauf, dass es Spulen der Klasse 15 J sind.**

### STICKVORRICHTUNG

17. Plastikbeutel
18. Spulen
19. Schere
20. Stickfuß
21. Sticksoftware (CD-ROM)

FUTURA-Stickerei ist ein "System", bestehend aus der Maschine und der mitgelieferten Software, das viele leistungsstarke Möglichkeiten bietet. Für nähere Einzelheiten zur Installation des Softwareprogramms wird auf die Einlage der CD-ROM-Box verwiesen.

## 2. INIZIARE A CUCIRE

### METTERE IN PIANO LA MACCHINA

#### CONTROLLO

Mettete la macchina su una superficie orizzontale.  
Controllate se è in piano.

#### REGOLAZIONE

Rovesciate la macchina su un fianco, con delicatezza ed utilizzando entrambi le mani. Fate attenzione a non graffiare la macchina o il piano su cui si trova. Fate attenzione a non far cadere la macchina e a non pizzicarvi le dita tra macchina e tavolo.

Inserite il cacciavite nel foro (1) e ruotatelo per effettuare la regolazione.

\* Utilizzate il cacciavite (piccolo) incluso tra gli accessori.

Dopo la regolazione controllate che la macchina sia in piano.

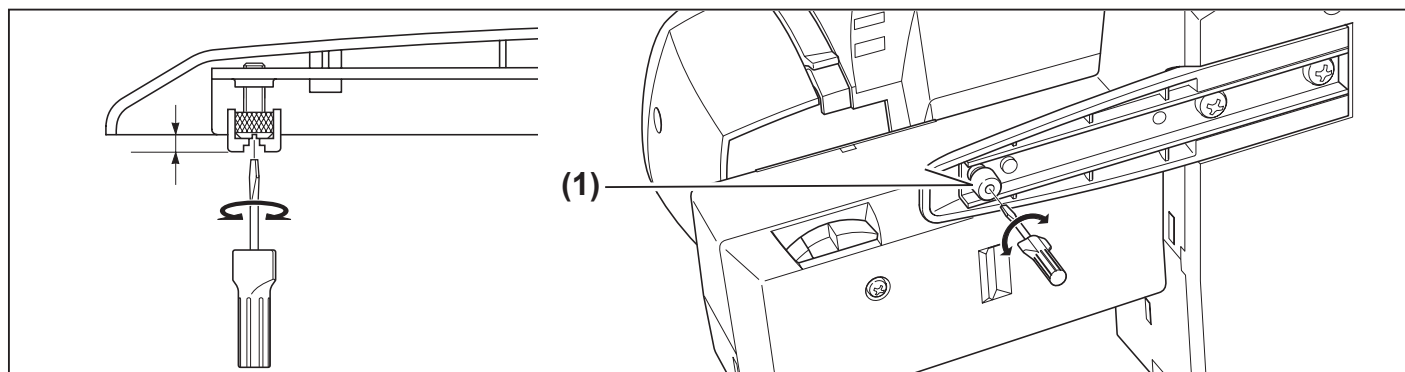
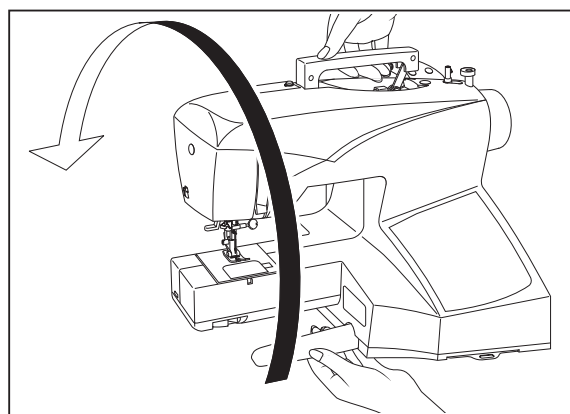

### PREPARAZIONE DELLA MACCHINA

Assicurarsi di rimuovere ogni eccesso di olio dalla placca ago prima di utilizzare la macchina per la prima volta.

#### CAVO DI ALIMENTAZIONE/REOSTATO

Collegate il connettore del cavo di alimentazione alla presa sull'apparecchio (1) e la spina del cavo alla presa di rete (2), come indicato nella figura.

Collegate lo spinotto del reostato alla presa sul lato posteriore della macchina (3) solo quando utilizzate la macchina per cucire.

NOTA: Se scollegate il reostato, la macchina non funziona.



Per scollegare la macchina dall'alimentazione, togliete sempre la spina dalla presa di rete.

#### INTERRUTTORE DI ACCENSIONE / LUCE

Per utilizzare la macchina è necessario accendere l'interruttore di alimentazione, che accende anche la lampadina.

Quando dovete effettuare manutenzione all'apparecchio, cambiare gli aghi o la lampadina, ecc., la macchina deve essere scollegata dalla presa di rete.

Mettete su OFF l'interruttore

Zet de aan/uit/lichtschakelaar op "OFF".

Hauptschalter auf OFF/AUS stellen.

Preso sulla macchina

Machineingang

Anschlussbuchse (für Fußanlasser)

Perno Pin Stecker

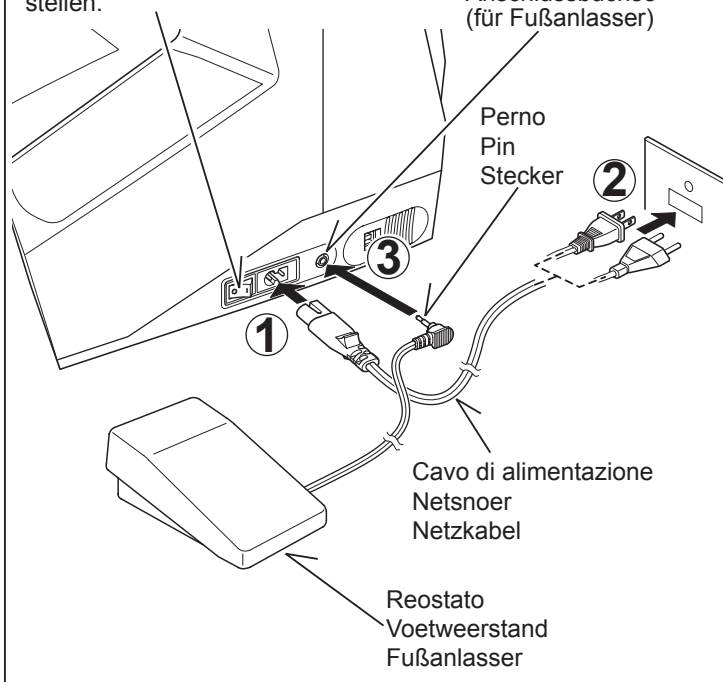

Cavo di alimentazione  
Netsnoer  
Netzkabel

Reostato  
Voetweerstand  
Fußanlasser

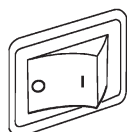

Interruttore di accensione su OFF  
Schakelaar "OFF"  
Hauptschalter OFF/AUS

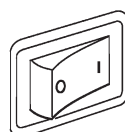

Interruttore di accensione su ON  
Schakelaar "ON"  
Hauptschalter ON/EIN

## 2. BEGINNEN MET NAAIEN

### HORIZONTALAAL PLAATSEN VAN DE MACHINE

#### CONTROLE

Plaats de machine op een vlakke tafel.  
Controleer de balans van de machine.

#### AFSTELLING

Leg de machine voorzichtig met beide handen op zijn kant. Let erop geen krassen te maken op zowel de machine als de tafel. Zorg ervoor de machine niet te laten vallen en let erop dat uw vingers niet tussen de machine en de tafel beklemd raken.

Steek de schroevendraaier in het gat (1) en stel af door deze te draaien.

\* Gebruik de schroevendraaier (klein) welke is bijgeleverd met de accessoires.

Controleer na afstelling de balans van de machine.

## 2. MIT DEM NÄHEN ANFANGEN

### AUSRICHTEN DER MASCHINE

#### Stabilität prüfen

Stellen Sie die Maschine auf einen geraden Tisch.  
Prüfen Sie, ob die Maschine fest steht oder wackelt.

#### Ausrichtung

Legen Sie die Maschine behutsam und vorsichtig mit beiden Händen die ihre Rückseite. Vermeiden Sie Kratzer auf der Maschine und dem Tisch.

Lassen Sie die Maschine nicht fallen, und klemmen Sie Ihre Finger nicht zwischen Maschine und Tisch.

Stecken Sie den Schraubenzieher in die Bohrung (1), und stellen Sie die Fußhöhe durch Drehen des Schraubenziehers nach.

\* Benutzen Sie den kleinen Schraubenzieher aus dem Zubehör.

Prüfen Sie den Stand der Maschine nach der Justierung.

## INSTELLEN VAN UW MACHINE

Verwijder eventuele olieresten van de naaldplaat van uw machine door deze grondig af te vegen. Doe dit alvorens U de machine in gebruik neemt.

#### NETSNOER/VOETWEERSTAND

Steek de stekker van het netsnoer in de netsnoeringang (1) en in uw stopcontact (2) zoals afgebeeld. Sluit de stekker van de voetweerstand aan op de machineingang (3) wanneer u enkel de naaimachine gebruikt.

OPMERKING: Wanneer de voetregelaar wordt losgemaakt, zal de machine niet functioneren.

## AUFSTELLEN DER MASCHINE

Stellen Sie die Maschine auf eine gerade, feste Unterlage. Bevor Sie die Maschine zum ersten Mal benutzen, wischen Sie bitte überschüssiges Öl ab, das sich während des Transports im Stichplattenbereich ansammeln kann.

#### NETZKABEL/ FUSSANLASSER

Verbinden Sie das Netzkabel mit der Maschine (1) und der Steckdose (2) wie abgebildet.

Schließen Sie zur alleinigen Verwendung mit der Nähmaschine den Stecker (3) des Fusanlassers an die Anschlussbuchse an.

HINWEIS: Bei nicht angeschlossenem Fußanlasser kann die Nähmaschine nicht in Betrieb genommen werden.



Maak de machine steeds los van de stroomvoorziening door de stekker uit het stopcontact te verwijderen.



Maschine immer durch Herausziehen des Netzsteckers aus der Steckdose vom Netz trennen.

#### SCHAKELAAR

Uw machine werkt alleen als de schakelaar op aan staat. Met deze schakelaar zet u zowel het licht als de machine aan. Zet altijd de schakelaar op uit als u de machine schoonmaakt of alleen moet laten staan.

Telkens U de machine een onderhoudsbeurt geeft of een naald of een lampje vervangt, dient U de machine uit te schakelen: zet de schakelaar in de "uit"-stand en haal de stekker uit het stopcontact.

#### Der Hauptschalter

Ihre Maschine näht nur, wenn der Hauptschalter eingeschaltet ist. Durch den Hauptschalter wird auch das Nahlicht aus- und eingeschaltet.

Bei Wartungsarbeiten oder beim Auswechseln von Nadel oder Nahlicht muss die Maschine durch Ziehen des Netzsteckers aus der Steckdose ausgeschaltet werden.

## PORTAROCCHETTI

### PORTAROCCHETTI ORIZZONTALE per rocchetti normali

Inserite il rocchetto sul perno e applicate un fermarocchetti in modo che il filo si srotoli in modo regolare.

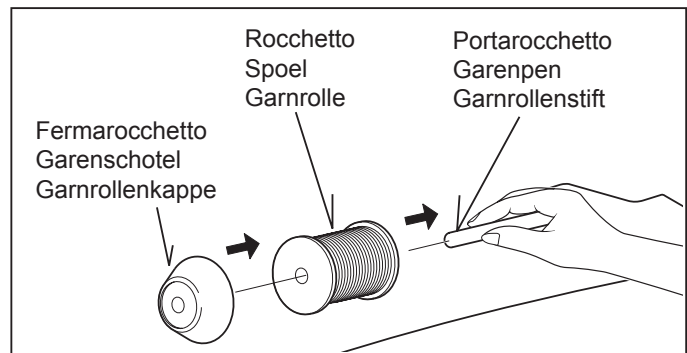

### PORTAROCCHETTO VERTICALE per rocchetti larghi

1. Mettete il guidafile removibile sul portarocchetto orizzontale, come nell'illustrazione.
2. Abbassate il portarocchetto e sollevate in posizione l'astina guidafile.
3. Mettete il rocchetto contenente il filo sul portarocchetto e fate passare il filo attraverso l'astina guidafile, il guidafile removibile e il successivo percorso di infilatura come illustrato dalla figura.

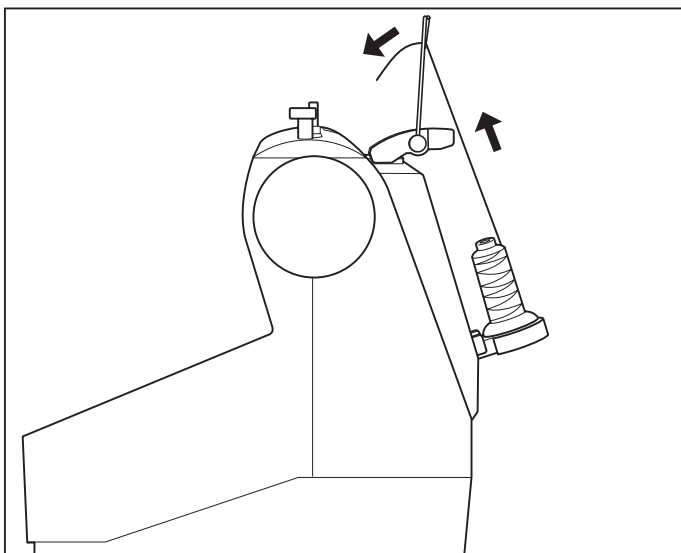
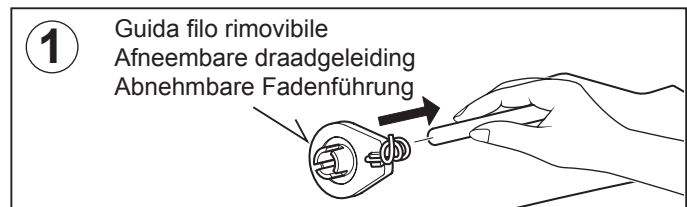

Per rocchetti di filo grossi  
Voor grote garenrollen  
Für große Garnrollen

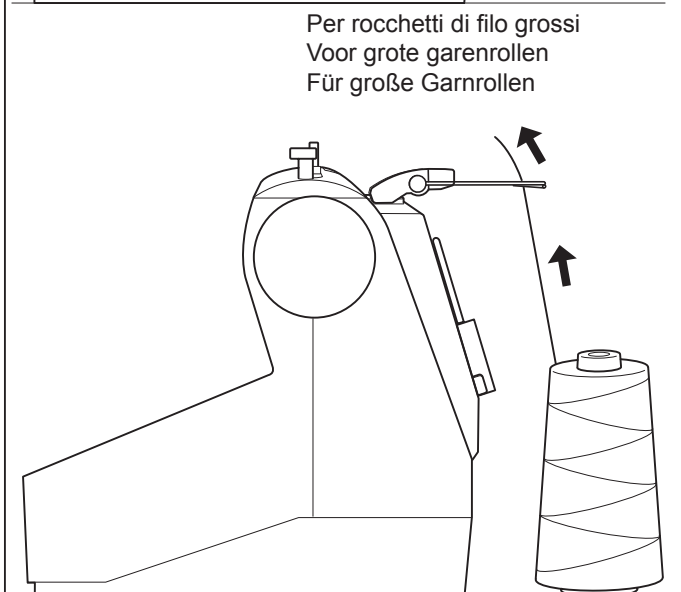
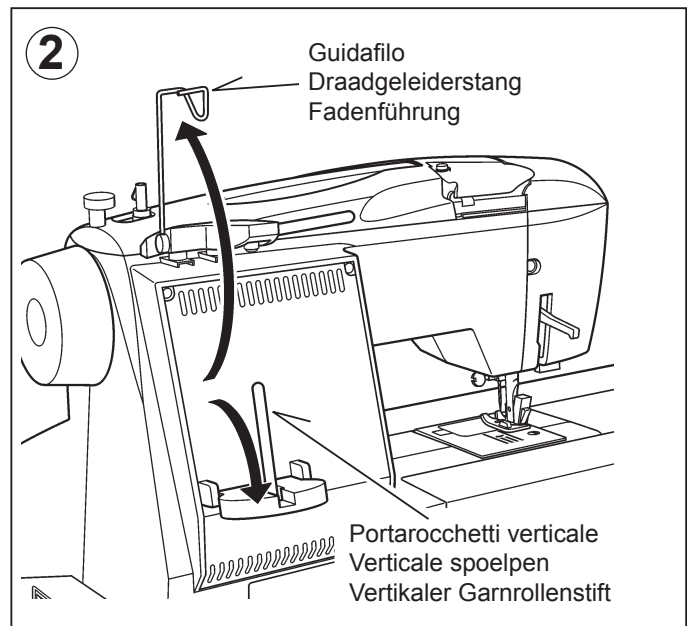

Per rocchetti di filo molto grossi  
Voor extra grote garenrollen  
Für extragroße Garnrollen

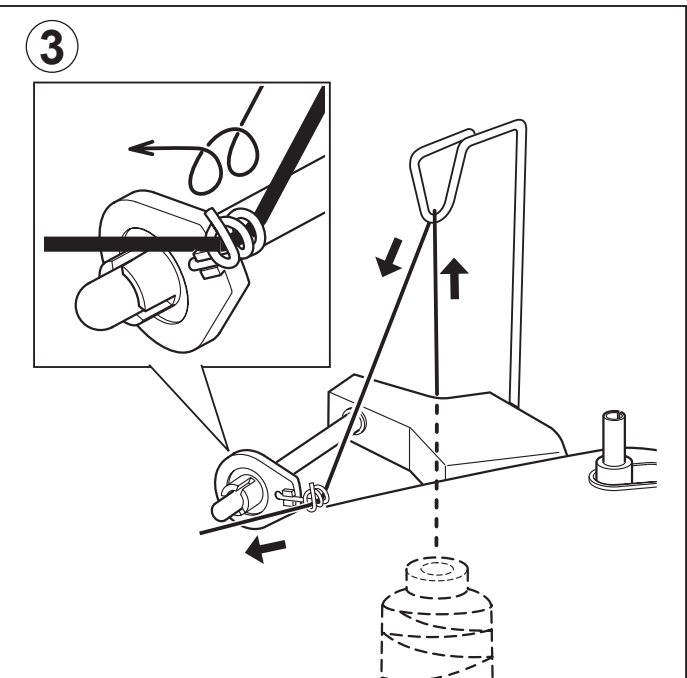

## **GARENPENNEN**

### **HORIZONTALE GARENPEN voor normale garenspeel**

Plaats de garenspeel op de pen en zet deze vast met het speelkapje om er voor te zorgen dat de draad soepel loopt.

### **VERTICALE GARENPEN voor grote garenrollen**

1. Schuif de afneembare draadgeleiding op de horizontale garenpen, zoals in de afbeelding weergegeven is.
2. Trek de garenpen omlaag en de telescopische garengleiding omhoog, totdat deze vastzit.
3. Plaats een garenrol op de garenpen en voer de draad door de telescopische garengleiding, vervolgens door de afneembare garengleiding en door het verdere inrijtraject zoals in de afbeelding weergegeven is.

## **GARNROLLENSTIFTE**

### **HORIZONTALER GARNROLLENSTIFT für normale Garnrollen**

Stecken Sie die Garnrolle auf den Stift und sichern Sie sie mit einer Garnrollenkappe, damit der Faden gut abläuft.

### **VERTIKALER GARNROLLENHALTER für große Garnrollen**

1. Schieben Sie die abnehmbare Fadenführung auf den horizontalen Garnrollenhalter, wie in der Abbildung dargestellt.
2. Ziehen Sie den Garnrollenhalter nach unten und die teleskopische Fadenführung nach oben, bis sie einrastet.
3. Setzen Sie eine Garnrolle auf den Garnrollenhalter und führen Sie den Faden durch die teleskopische Fadenführung, dann durch die abnehmbare Fadenführung und durch den weiteren Einfädelweg, wie in der Abbildung dargestellt.

## AVVOLGIMENTO DELLA BOBINA

**Controllate che le bobine utilizzate siano del tipo Class 15J.**

1. Fate compiere al filo del rocchetto il percorso indicato nella figura.

2. Introducete il capo del filo nel foro della spolina come si vede in figura.

3. Spingete l'asse dell'annaspatoio verso sinistra se non è già in questa posizione. Inserite la spolina sull'asse con l'estremità del filo che fuoriesce dalla parte superiore. Spingete l'asse dell'annaspatoio verso destra finché non avvertite lo scatto.

4. Avviate la macchina trattenendo l'estremità del filo per i primi giri di avvolgimento. La spolina si arresterà automaticamente quando è piena. Per sfilarla dall'asse, spingete questo a sinistra.

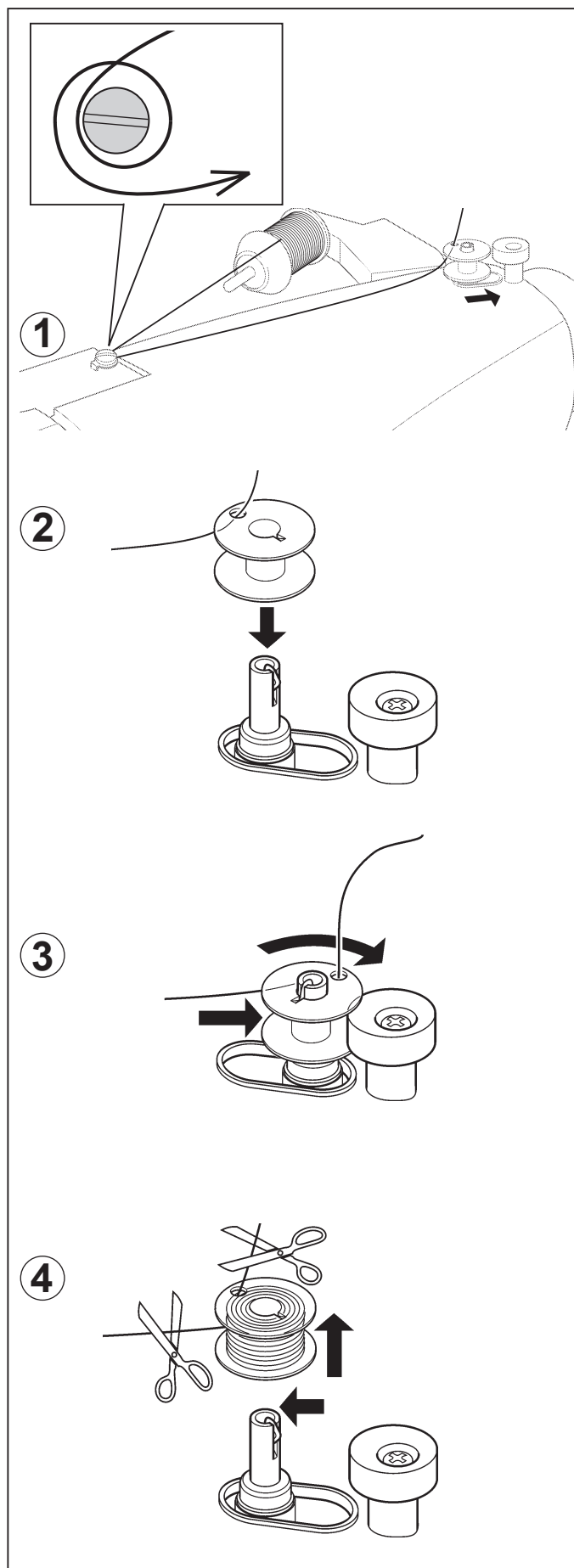

## SPOELEN

**Zorg ervoor, dat u spoelen van klasse 15 J gebruikt.**

1. Plaats een spoel met draad op de garenpin en zet deze met behulp van het garenpinokje vast. Trek de draad via de draadgeleider uit de spoel.

2. Steek de draad door een van de gaatjes van het spoelklosje, als bovenstaand afgebeeld.

3. Druk het spoelklosje op het garenpinokje, zover mogelijk naar rechts en houd de draad omhoog.

4. Start de machine. De draad die u vasthoudt, zal na enige omwentelingen afbreken. Druk, als het klosje gevuld is, het garenpinokje naar links en neem het spoelklosje van de spoelwinder.

## AUFSPULEN DES UNTERFADENS

**Stellen Sie sicher, dass Sie Spulen der Klasse 15 J verwenden.**

1. Stecken Sie eine Garnrolle auf den Garnrollenstift und sichern Sie die Rolle mit der kleinen Garnrollenkappe. Ziehen Sie den Faden von der Garnrolle durch die Fadenführungen (1) und (2).

2. Ziehen Sie das Fadendende durch ein Loch in der Spule (siehe Abbildung).

3. Drücken Sie Spuler so weit wie möglich nach links, und stecken Sie die Spule so auf den Spuler, dass das Fadendende nach oben verläuft. Drücken Sie nun den Spuler nach rechts bis es klickt, und halten Sie das Fadendende fest.

4. Starten Sie die Maschine. Nach ein paar Umdrehungen können Sie das Fadendende loslassen. Wenn die Spule voll ist, schaltet sich der Spuler von selbst ab. Drücken Sie den Spuler wieder nach links, nehmen Sie die Spule ab, und schneiden Sie die Fadenenden ab.

## COME INSERIRE LA BOBINA PIENA

1. Ruotate il volantino verso di voi per sollevare l'ago nella sua posizione più alta.

2. Rimuovere il coperchio della bobina come illustrato nel disegno 2.

3. Inserite la bobina controllando che ruoti in senso antiorario.

4. Fate passare il filo attraverso la scanalatura (A) e tiratelo verso sinistra.

5. Premete delicatamente con un dito sul lato superiore della bobina e tirate il filo fuori dalla scanalatura (B) fino a che non udite uno scatto. Lasciate circa 15 cm di filo.

6. Rimettete il coperchio della bobina.

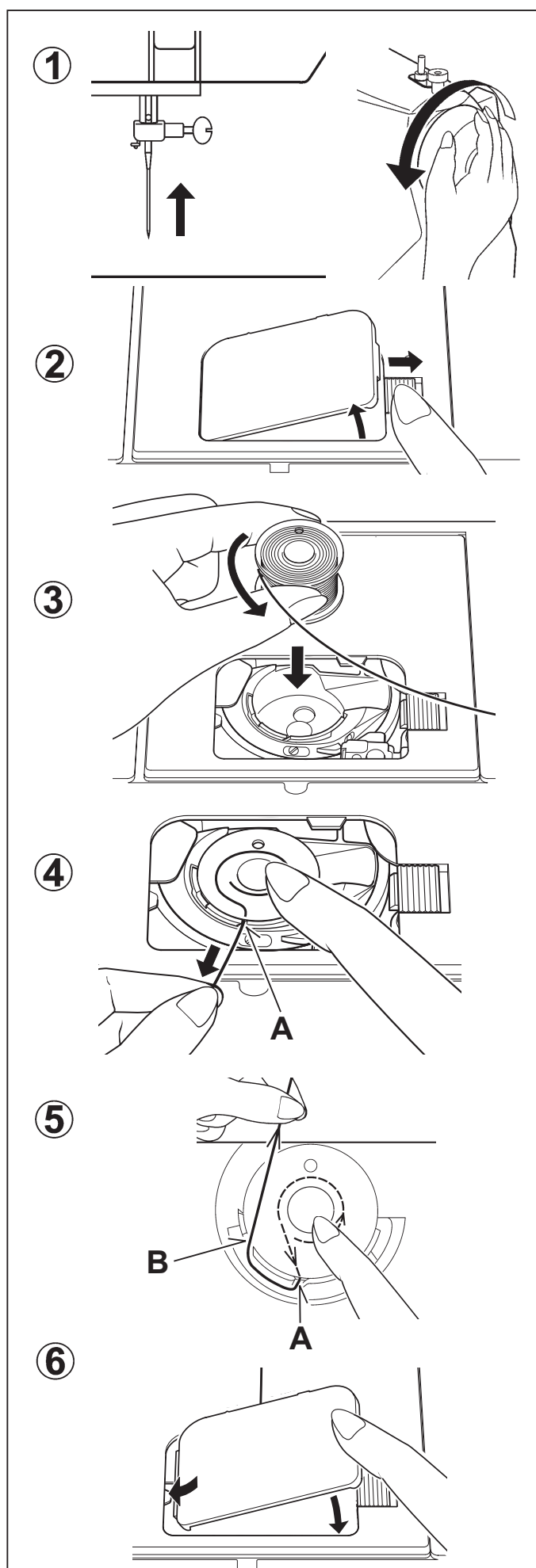



## INRIJGEN VAN DE ONDERDRAAD

1. Draai het handwiel naar u toe tot de naald in zijn hoogste positie staat.
2. Verwijder de schuifplaat door het uitwerpknopje naar rechts te drukken.
3. Plaats het spoeltje in het spoelhuis. Let op dat het klosje tégen de klokrichting in draait als u aan het garen trekt..
4. Trek de draad door de gleuf (A) naar links.
5. Houd met uw vingertop het spoelklosje vast en trek de draad door de gleuf (B) tot u een klik hoort en trek daarna ongeveer 15 cm. draad van het spoelklosje.
6. Plaats de schuifplaat weer terug op de naaldplaat.

## EINLEGEN DER SPULE UND DES UNTERFADENS

1. Bringen Sie die Nadel in ihre höchste Stellung, indem Sie das Handrad nach vorne drehen.
2. Entfernen Sie die Spulenabdeckung.
3. Legen Sie die Spule so ein, dass sie sich entgegen dem Uhrzeigersinn dreht.
4. Ziehen Sie den Faden durch den Schlitz (A) und dann nach links.
5. Halten Sie die Spule leicht mit einem Finger fest, und ziehen Sie den Faden zum Schlitz (B), bis Sie ein leises Klicken hören. Ziehen Sie dann etwa 15cm Faden aus der Spule heraus.
6. Setzen Sie die Spulenabdeckung wieder ein.

## INFILATURA DEL FILO SUPERIORE

A. Sollevare la leva alzapedino. Ricordate di alzare sempre il piedino prima di infilare il filo superiore. (Se il piedino non è sollevato non è possibile ottenere una tensione corretta del filo.)

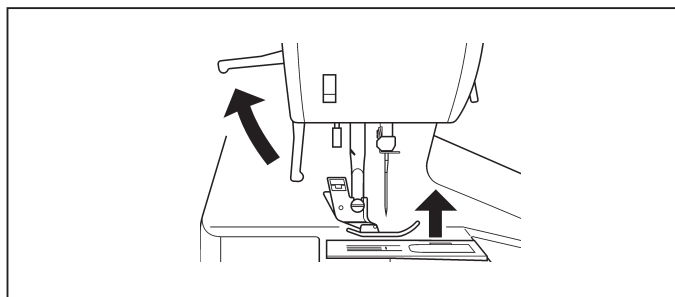

B. Ruotate il volantino verso di voi fino a portare l'ago nella posizione più alta e fino a che non è visibile il tendifilo.

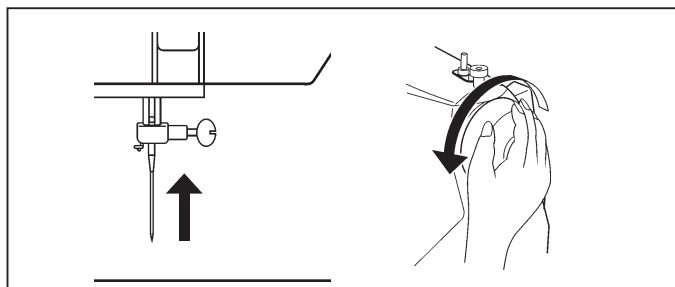

C. Infilate la macchina seguendo l'ordine indicato.

- \* Fate passare il filo nelle guidefilo (1), quindi tiratelo verso il basso seguendo la scanalatura.
- \* Fate una U attorno alla sporgenza (2).
- \* Fate passare il filo nel tendifilo (3), da destra a sinistra.
- \* Inserite il filo all'interno della scanalatura (4).
- \* Fate passare il filo nel guidafili (5).
- \* Fate passare il filo attraverso la cruna dell'ago (6) dal davanti verso il dietro della macchina.

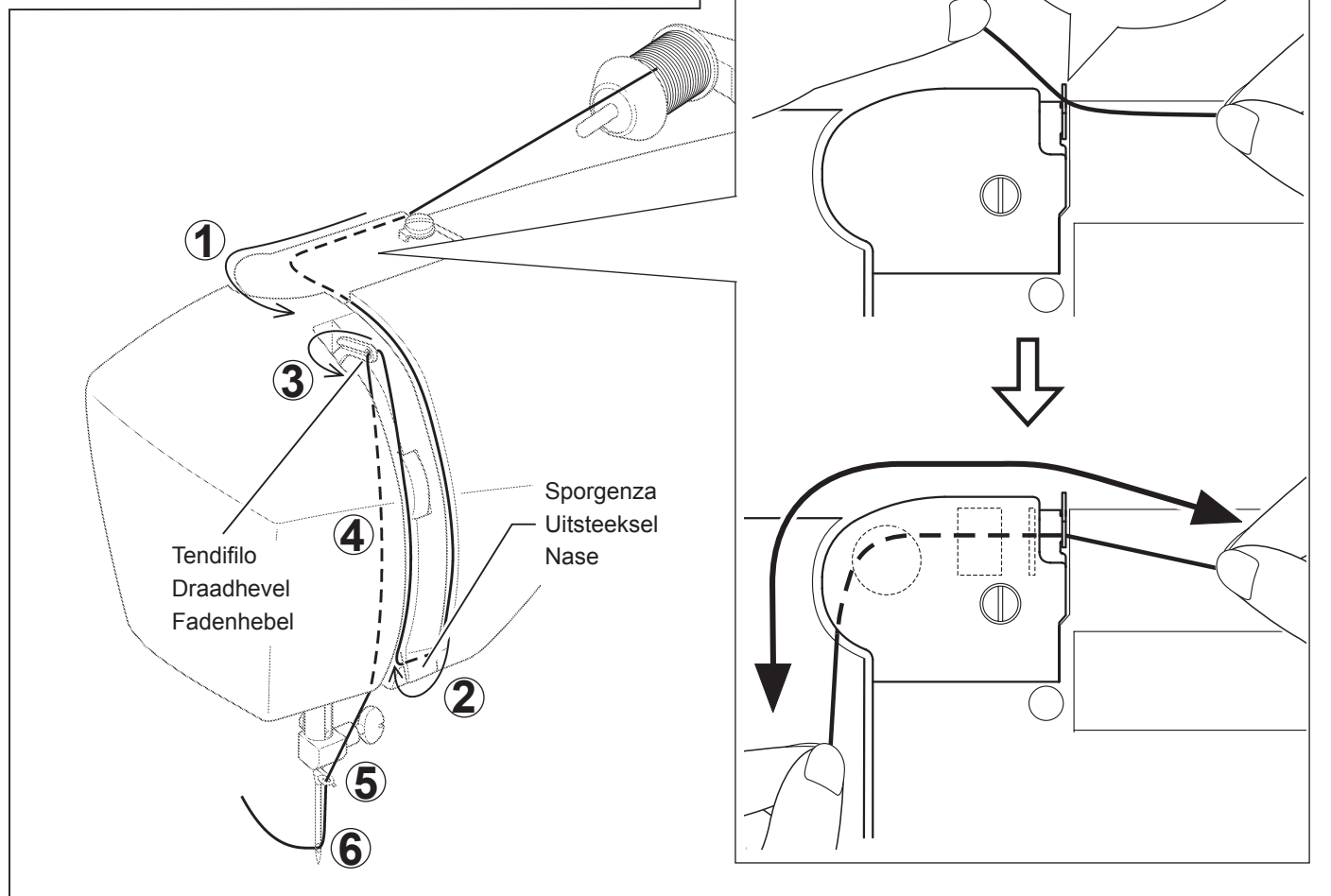

## INRIJGEN VAN DE BOVENDRAAD

A. Zet de persvoethevel omhoog. Let erop dat U de persvoethevel altijd omhoog doet alvorens U de bovendraad inrijgt. (Indien de persvoethevel niet omhoog gezet wordt, kan er geen juiste draadspanning verkregen worden).

B. Draai het handwiel naar u toe totdat de naald in de hoogste stand komt te staan en de draadtrekker zichtbaar is.

C. Rijg de machine in onderstaande volgorde in zoals afgebeeld.

- \* Trek de draad door de draadgeleider (1) en trek deze vervolgens naar beneden door de gleuf.
- \* Trek de draad in U-vorm rond de binnenzijde van het uitsteeksel (2).
- \* Trek de draad door de draadtrekker (3) van rechts naar links.
- \* Steek de draad in de binnenzijde van de gleuf (4).
- \* Trek de draad door de draadgeleider (5).
- \* Trek de draad door het oog van de naald (6) van voor naar achter.

## EINFÄDELN DES OBERFADENS

A. Stellen Sie den Nähfußheber hoch. Es ist wichtig, daß der Nähfußheber vor dem Einfädeln „oben“ steht, weil sonst keine korrekte Fadenspannung eingestellt wird.

B. Drehen Sie das Handrad nach vorne, bis die Nadel in ihrer höchsten Stellung ist und Sie den Fadenhebel sehen.

C. Fädeln Sie die Maschine entsprechend der Abbildung ein.

- \* Führen Sie den Faden durch die Fadenführungen (1), und ziehen Sie ihn dann nach unten in den Schlitz.
- \* Um die etwas hervorstehende Nase wieder nach oben (2).
- \* Dann von rechts nach links durch den Fadenhebel (3).
- \* Wieder nach unten zu (4).
- \* Durch die Fadenführung (5).
- \* Fädeln Sie die Nadel (6) von vorn nach hinten ein.

## INFILATURA AUTOMATICA

Sollevate l'ago nella sua posizione più alta ruotando verso di voi il volantino.

1. Tirate verso il basso la leva di infilatura e agganciate il filo al guidafilo, come indicato. Tenete premuta verso il basso la leva, fino a che la parte di filo agganciata non passa nella cruna dell'ago.

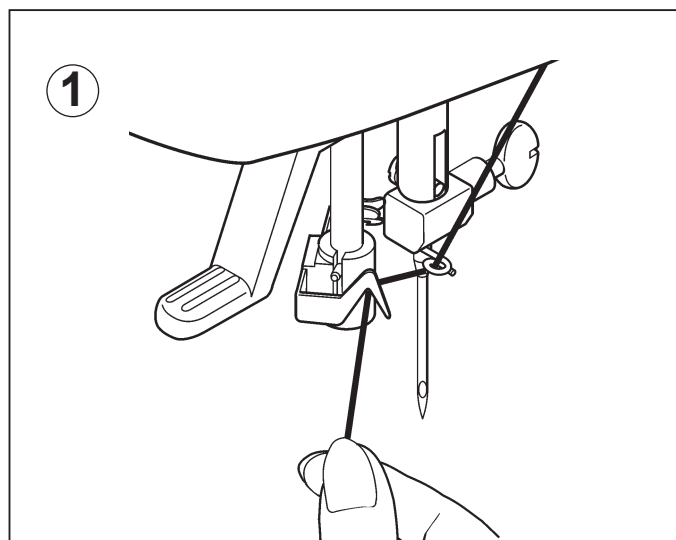

2. Guidate il filo nell'estremità agganciata e tirate verso l'alto.

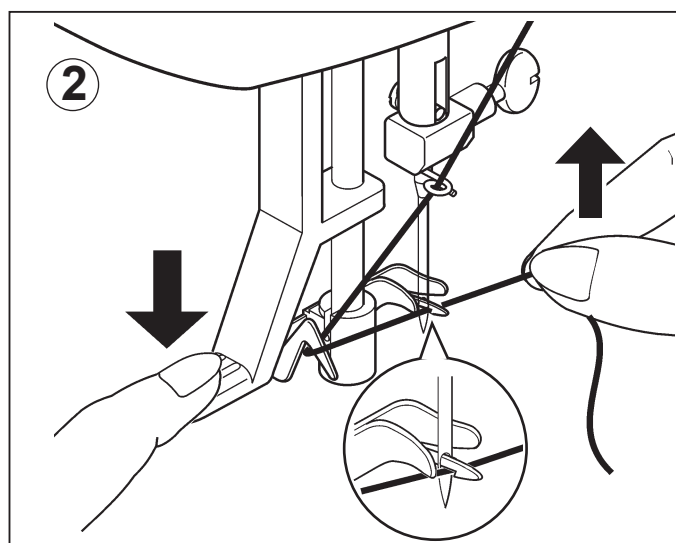

3. Lasciate contemporaneamente la leva di infilatura e il filo. L'ago verrà infilato automaticamente.

NOTA: Per una infilatura corretta con l'infilo ago è bene impostare la macchina sulla cucitura diritta (posizione centrale).

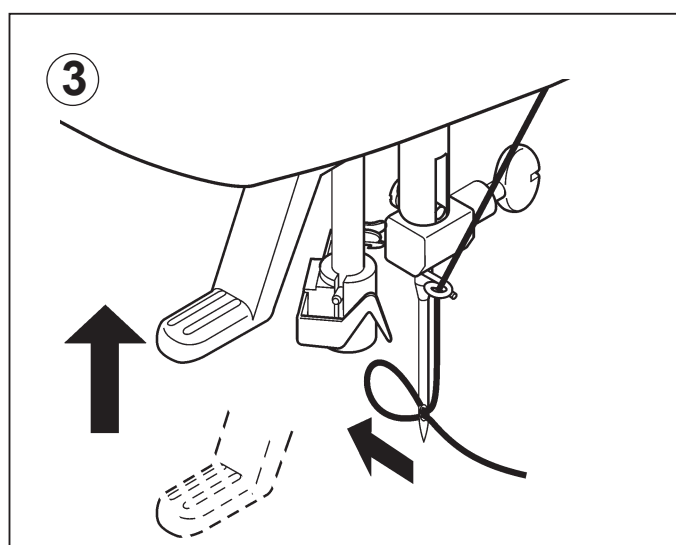

## GEBRUIK VAN DE AUTOMATISCHE DRAADINRIJGER

Zet de naald in de hoogste stand door het handwiel naar u toe te draaien.

1. Haak de draad in de draadgeleider zoals afgebeeld.

2. Trek de draadinrijghendel naar beneden totdat het haakvormige uiteinde door het oog van de naald gehaald wordt. Leid de draad in het haakvormige uiteinde en trek deze omhoog.

3. Laat de draadinrijghendel en de draad gelijktijdig los en de naald zal automatisch worden ingeregen.

**OPMERKING:** Om de draad gemakkelijk te kunnen inrijgen wordt het aanbevolen de machine bij gebruik van de draadinrijger op de rechte steek (middenpositie) in te stellen.

## GEBRAUCH DES NADELEINFÄDLERS

Bringen Sie die Nadel in ihre höchste Stellung, indem Sie das Handrad nach vorne drehen.

1. Ziehen Sie den Hebel des Einfädlers herunter und führen Sie den Faden wie gezeigt. Ziehen Sie den Hebel so weit herunter, bis die gegabelte Zunge durch das Nadelöhr greift.

2. Ziehen Sie nun den Faden unter die Zunge und nach oben.

3. Lassen Sie den Hebel und den Faden gleichzeitig los, und die Nadel wird automatisch eingefädelt.

**WICHTIG:** Zum Einfädeln mit dem Einfädler sollte die Maschine auf Geradstich (mittlere Stellung) eingestellt sein.

## ESTRAZIONE DEL FILO INFERIORE

1. Sollevate la leva alza piedino.

2. Tenendo delicatamente il filo con la mano sinistra, con la mano destra continuate a ruotare verso di voi il volantino fino a che l'ago si abbassa e torna nuovamente nella posizione più alta.

3. Sollevate delicatamente il filo superiore e raccogliete il filo della bobina, che appare attraverso la fessura della placca ago.

4. Tenendoli insieme, tirate entrambi i fili verso il lato posteriore della macchina, sotto al piedino, lasciando 15 cm circa di filo libero.

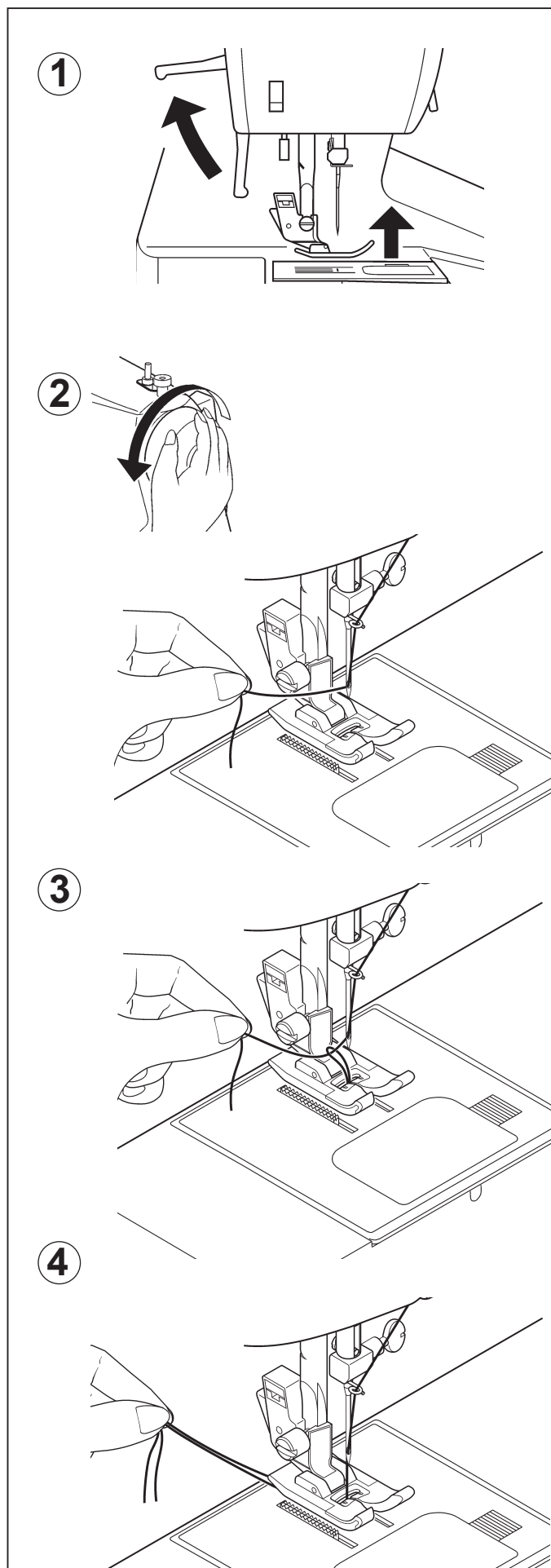

## OPHALEN VAN DE ONDERDRAAD

1. Zet het voetje omhoog.
2. Houd de draad losjes in de linkerhand en draai het handwiel naar u toe tot de naald weer in zijn hoogste stand staat.

3. Trek nu de bovendraad voorzichtig omhoog tot de spoeldraad door de gleuf van de naaldplaat omhoog komt.

4. Trek beide draden onder de voet door naar achteren en knip deze op +/- 15 cm. af.

## HERAUFHOLEN DES UNTERFADENS

1. Stellen Sie den Nähfußheber nach oben.
2. Halten Sie den Oberfaden leicht in der linken Hand, und drehen Sie das Handrad eine volle Umdrehung nach vorne, sodass die Nadel erst nach unten und dann in höchste Stellung gebracht wird.

3. Ziehen Sie leicht am Oberfaden, und der Unterfaden kommt durch die Öffnung in der Stichplatte herauf.

4. Ziehen Sie Ober-und Unterfaden etwa 15cm heraus, und legen Sie beide Fäden nach hinten unter den Nähfuß.

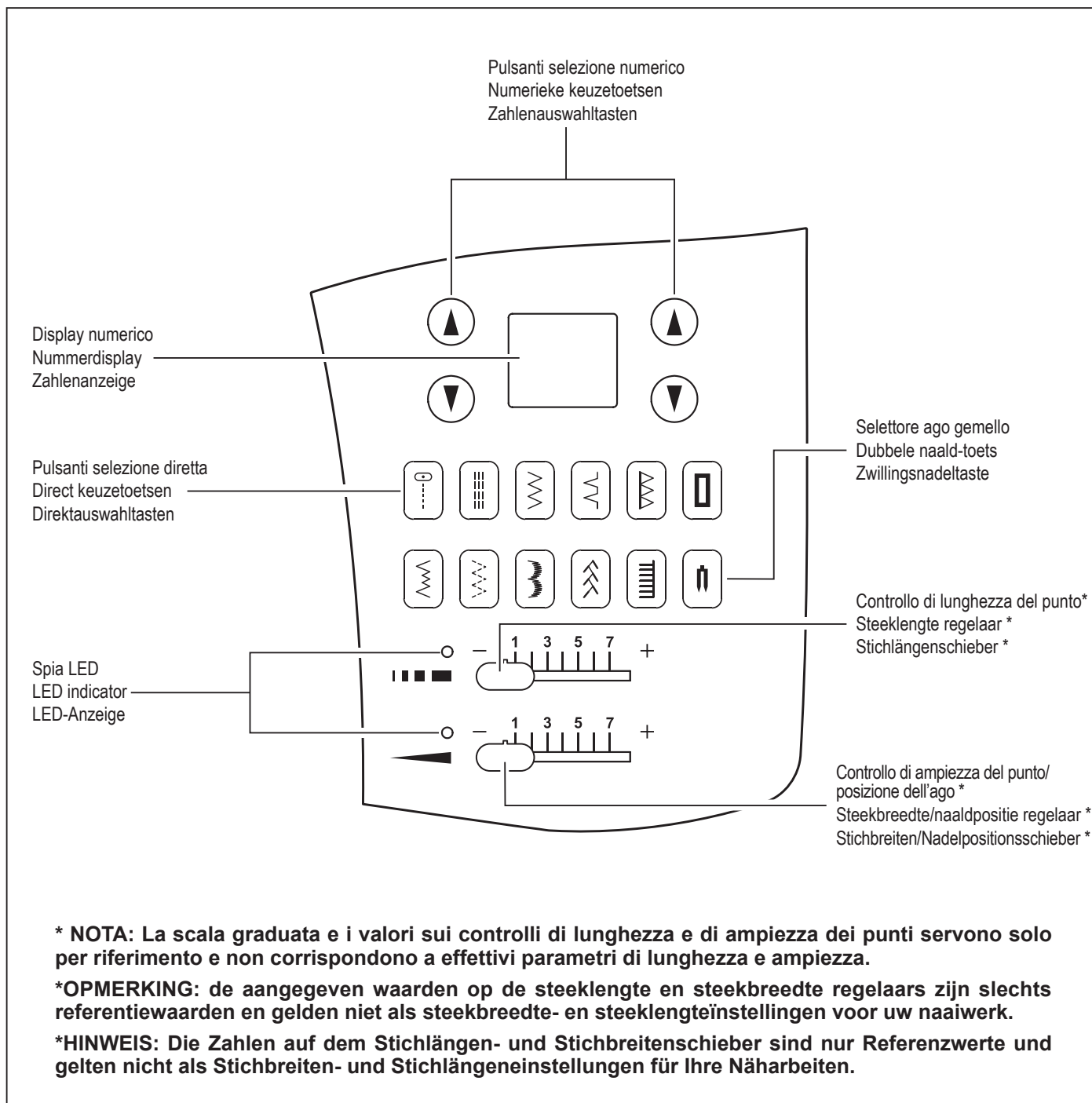

## FUNZIONI PANNELLO DI CONTROLLO

### Pulsanti selezione diretta

I motivi utilizzati più di frequente sono disponibili sui pulsanti di selezione diretta. Accendete la macchina, premete il pulsante desiderato e questo si illuminerà.

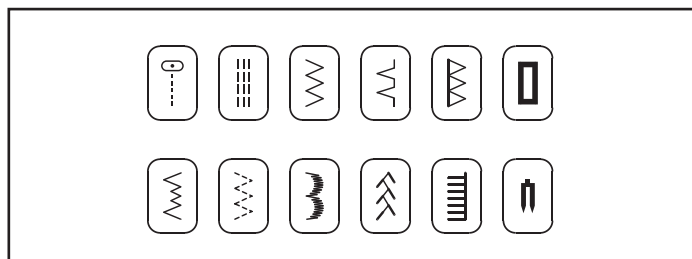

### Pulsanti selezione numerica

Utilizzate i pulsanti a sinistra del display numerico per selezionare le cifre a sinistra e quelle a destra del display, riferendovi alla guida dei motivi che trovate nella parte sotto la macchina.

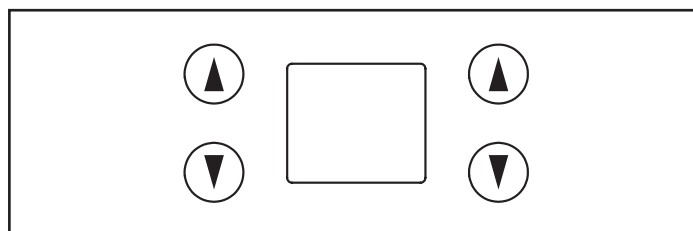



## **BEDIENINGSPANEELFUNCTIES**

### **Direct keuzetoetsen**

Veelvuldig gebruikte patronen zijn beschikbaar met behulp van de direct keuzetoetsen. Schakel de aan/uit schakelaar in en druk op een gewenste toets totdat deze oplicht.

### **Numerieke keuzetoetsen**

Gebruik de toetsen die zich links van de nummerdisplay bevinden voor het selecteren van het linker cijfer en de toetsen aan de rechterzijde voor het selecteren van het rechter cijfer en zie het patroonoverzicht aan de onderzijde van de machine.

## **BEDIENUNGSFELDFUNKTIONEN**

### **Direktauswahlkasten**

Häufig verwendete Muster lassen sich mit den Direktauswahlkasten einstellen. Schalten Sie die Maschine mit dem Hauptschalter ein und drücken Sie die gewünschte Taste, bis die Taste leuchtet.

### **Zahlenauswahlkasten**

Eine Stichmusterübersicht befindet sich auf der Maschinenunterseite. Jedem Stichmuster ist eine Nummer zugeordnet. Stellen Sie die linke Stelle der gewünschten Musternummer mit den Tasten auf der linken Seite der Zahlenanzeige ein, und die rechte Stelle mit den Tasten auf der rechten Seite.

## Controlli di lunghezza del punto e di ampiezza del punto/posizione dell'ago

### \*Valori automatici preimpostati

Nella maggior parte dei casi, le vostre diverse esigenze di cucito saranno soddisfatte dalle impostazioni di lunghezza e ampiezza predefinite automaticamente. Quando si seleziona un motivo, vengono automaticamente impostati i valori di lunghezza, ampiezza e la posizione d'ago per il punto diritto.

I valori automatici (preimpostati) sono determinabili semplicemente movendo la leva lunghezza punto e ampiezza punto/posizione ago. L'indicatore luminoso si illuminerà in arancione e si sentirà un suono per indicare la posizione di valore preimpostato.

### \*Regolazioni manuali

Una volta determinata la posizione di valore reimpostato, potrete cambiare lunghezza, ampiezza o posizione di punto dritto secondo le vostre esigenze. Partendo dal valore predefinito, muovete la leva a sinistra o a destra per selezionare la regolazione desiderata. L'indicatore luminoso lampeggerà tre volte verde e si sentirà un suono (beep!).

L'indicatore luminoso diverrà rosso se oltrepasserete i limiti.

- NOTA: 1. Alcuni motivi offrono più opportunità di regolazione manuale rispetto ad altri.**  
**2. Un altro modo di controllare le regolazioni disponibili è quello di spostare il controllo mentre si cuce lentamente.**

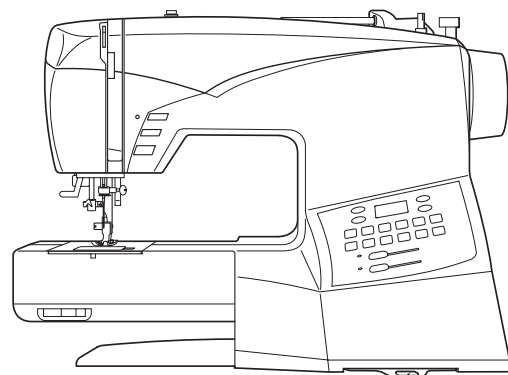
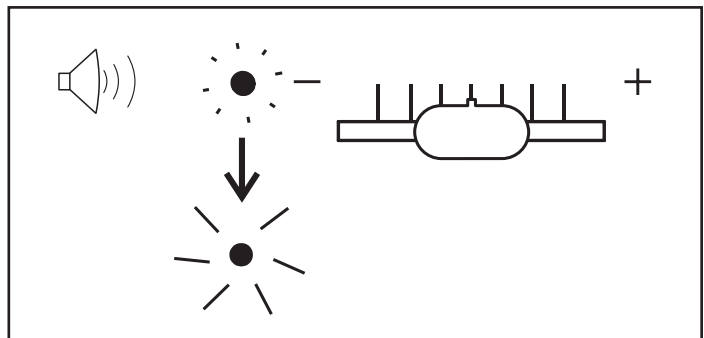
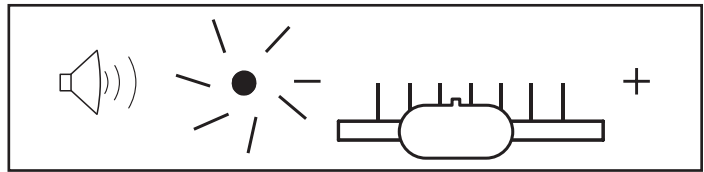
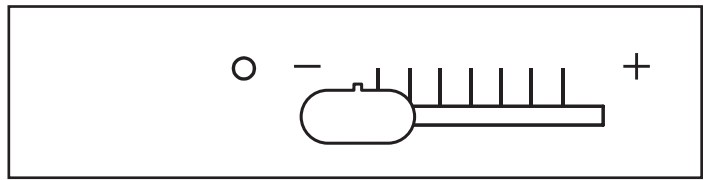

### \*Guida di riferimento dei disegni

Disegni blu scuro - la lunghezza e la larghezza dei punti possono essere modificate.

Disegni rosa - la lunghezza e la larghezza dei punti sono fisse.

Disegni neri - disegni per asole.

I motivi con il n° cerchiato non possono essere cuciti con l'ago gemello (Opzionale).

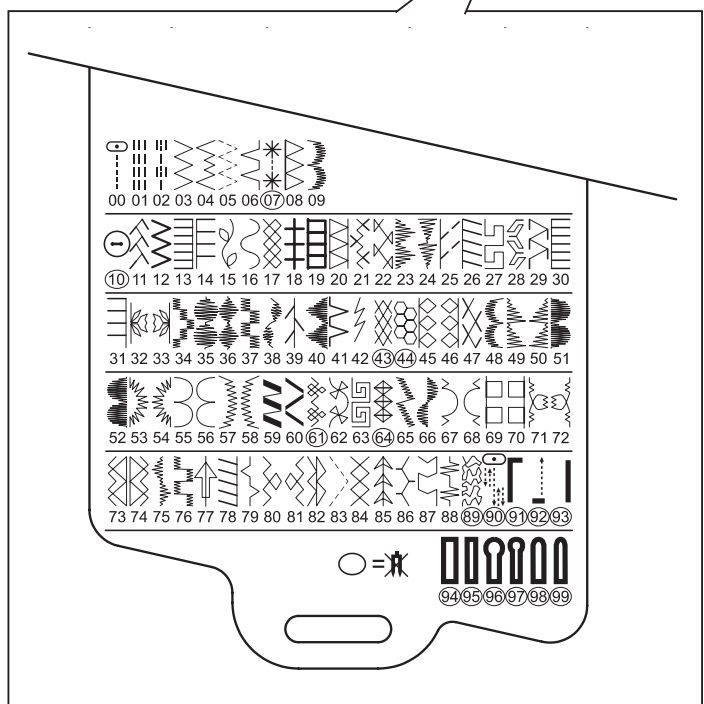

## Regelaars voor steeklengte en breedte/ naaldpositie

### \* Auto/standaardinstellingen

Voor de meeste naaiwerkzaamheden zijn de automatische steekbreedte- en steeklengteinstellingen van uw naaimachine voldoende. Wanneer een patroon is geselecteerd, zal dit genaaid worden met de aanbevolen (auto) instellingen van steeklengte en breedte of naaldpositie voor rechte steek.

De automatische (voorgeprogrammeerde) standaardinstellingen kunnen gemakkelijk worden vastgesteld door een beweging van de steekbreedte-, steeklengte- en naaldpositieregelaar. Bij het bereiken van de automatische standaardinstellingen brandt de LED-indicator naast de betreffende regelaar in de kleur oranje (zonder te knippen) en er weerklinkt een akoestisch signaal. Dat houdt in dat de automatische waarden ingesteld zijn.

### \* Manuele instellingen

Nadat u de voorinstellingen hebt gevonden, kunt u de steeklengte, steekbreedte of naaldpositie naar behoefte veranderen. Uitgaande van de standaardinstelling beweegt u de regelaar naar rechts of naar links, om de gewenste instelling te vinden. Bij iedere manuele instelling knippert de LED-indicator drie keer en er klinkt een akoestisch signaal.

De LED-indicator knippert rood buiten het toegestane instelbereik.

#### OPMERKING:

1. Sommige steekpatronen bieden meer mogelijkheden voor een manuele instelling dan andere.
2. Manuele instellingen kunnen ook door langzame beweging van de regelaars tijdens het naaien worden uitgevoerd.

## Stichlängen-, Stichbreiten- und Nadelpositionsschieber

### \* Auto/Voreinstellungen

Für die meisten Näharbeiten reichen die automatischen Stichbreiten- und Stichlängeneinstellungen Ihrer Nähmaschine. Bei der Auswahl eines Stichmusters werden automatisch die Geradstich-Standardwerte für Stichbreite, Stichlänge und Nadelposition eingestellt.

Die automatischen (vorprogrammierten) Standardeinstellungen lassen sich leicht durch Bewegung der Stichbreiten-, Stichlängen- und Nadelpositionsschieber ermitteln. Beim Erreichen der automatischen Standardeinstellungen leuchtet die LED-Anzeige neben dem entsprechenden Schieber orange (ohne zu blinken) und ein akustisches Signal ertönt. Dies bedeutet, dass die Standardeinstellungen eingestellt sind.

### \* Manuelle Einstellungen

Nachdem Sie die Standardeinstellungen gefunden haben, können Sie Stichlänge, Stichbreite oder Nadelposition nach Bedarf verändern. Ausgehend von der Standardeinstellung, bewegen Sie den Einstellschieber nach rechts oder links, um die gewünschte Einstellung zu finden. Bei jeder manuellen Einstellung blinkt die LED-Anzeige dreimal und ein akustisches Signal ertönt.

Die LED-Anzeige blinkt rot außerhalb des zulässigen Einstellungsbereichs.

#### HINWEIS:

1. Manche Stichmuster bieten mehr Möglichkeiten der manuellen Einstellung als andere.
2. Manuelle Einstellungen lassen sich auch durch langsame Bewegung der Einstellschieber während des Nähens durchführen.

### \*Patroonoverzicht

Patronen in donkerblauw – steeklengte en breedte kunnen veranderd worden.

Patronen in rose – steeklengte en –breedte liggen vast.

Patronen in zwart – knoopsgaten.

Een omcirkeld nummer onder het steekpatroon houdt in dat het steekpatroon niet met de dubbele naalden kan worden uitgevoerd.

### \*Stichmusterübersicht

Stichmuster in Dunkelblau - die Stichlänge und -breite lassen sich ändern.

Stichmuster in Rosa – die Stichlänge und -breite sind fest.

Stichmuster in Schwarz - Knopflöcher.

Eine eingekreiste Nummer unter dem Stichmuster bedeutet, dass das Stichmuster nicht mit den Zwillingssnadeln genäht werden kann.

## Selettore ago gemello ( )

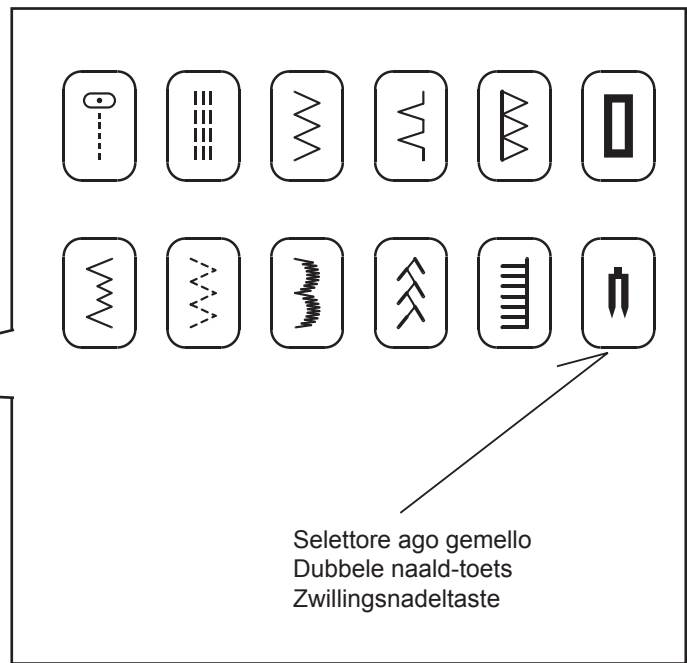
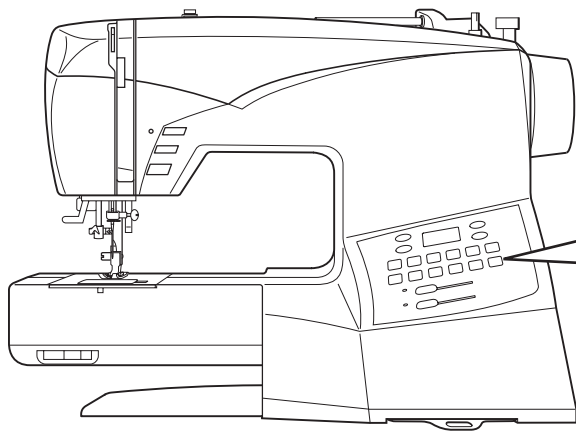

Se volete usare l'ago gemello, premete l'interruttore ago gemello riguardante il punto selezionato. Così facendo l'ampiezza del punto si ridurrà automaticamente ed eviterete rottura di aghi e possibili danni alla macchina.

Se l'interruttore viene premuto e lampeggia rosso, i motivi con il numero cerchiato nella guida dei punti, vengono saltati e non possono essere selezionati con i pulsanti numerici, quando si selezionerà l'occhietto con il pulsante di selezione diretta si sentirà un suono (beep).

### Indicazioni utili:

1. **Selezionate sempre la modalità ago gemello prima di selezionare il motivo. Questa procedura vi eviterà spiacevoli inconvenienti come la rottura dell'ago.**
2. **Spegnendo la macchina, si torna alla modalità normale. L'ago gemello è attivo solo se il pulsante lampeggia rosso.**

## Dubbele naald-toets ( )

Voor het naaien met de dubbele naalden drukt u altijd op de dubbele naald-toets, onafhankelijk van het gekozen patroon. De bediening van de dubbele naald-toets bewerkstelligt een automatische vermindering van de steekbreedte, hetgeen naaldbreuk en een mogelijke beschadiging van de machine voorkomt.

Zodra de knop ingedrukt is en rood oplicht, zullen de patronen met omcirkelde nummers in de patronen referentiegids uitgeschakeld worden en kunnen niet meer geselecteerd worden met de numerieke selectie knoppen. Een piepje zal klinken wanneer een knoopsgat patroon met de directe keuzeknop wordt geselecteerd.

### Tips:

1. Druk altijd op de dubbele naald-toets voor het kiezen van een patroon. Daardoor is de mogelijkheid van het breken van de dubbele naalden uitgesloten.
2. Door het uitschakelen van de naaimachine is de normale naaimodus weer actief. De dubbele naaldmodus is alleen actief wanneer de dubbele naald-toets in de kleur rood brandt.

## Zwillingsnadel taster ( )

Zum Nähen mit den Zwillingsnadeln drücken Sie immer auf die Zwillingsnadel taster, unabhängig von dem gewählten Stichmuster. Die Betätigung der Zwillingsnadel taster bewirkt eine automatische Reduzierung der Stichbreite, was Nadelbruch und eine mögliche Beschädigung der Maschine verhindert.

Wenn die Zwillingsnadel taster gedrückt ist und rot leuchtet, können Stichmuster mit eingekreister Nummer aus der Stichmusterübersicht nicht mit den Zahlenauswahl taster angewählt werden. Auch ertönt ein akustisches Signal, wenn Knopflochprogramme mit der Direktwahl taster angewählt werden.

### Tips:

1. Betätigen Sie immer die Zwillingsnadel taster vor der Auswahl eines Musters. Dadurch ist die Möglichkeit eines Bruchs der Zwillingsnadeln ausgeschlossen.
2. Durch Ausschalten der Maschine ist der normale Nähmodus wieder aktiv. Der Zwillingsnadelmodus ist nur aktiv, wenn die Zwillingsnadel taster rot leuchtet.

**TABELLA GUIDA RAPIDA  
PER LUNGHEZZA E  
LARGHEZZA DEI PUNTI**

**REFERENTIETABEL  
VOOR STEEKLENGTE  
EN -BREEDTE**

**NACHSCHLAGTABELLE  
FÜR STICHLÄNGEN UND  
STICHBREITEN**









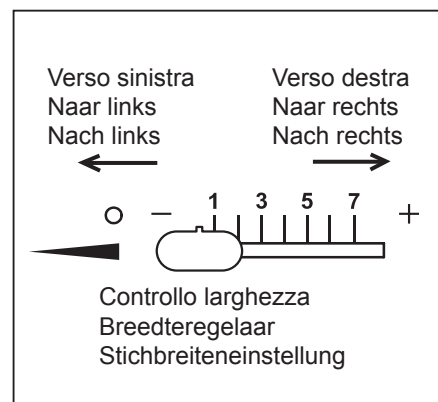
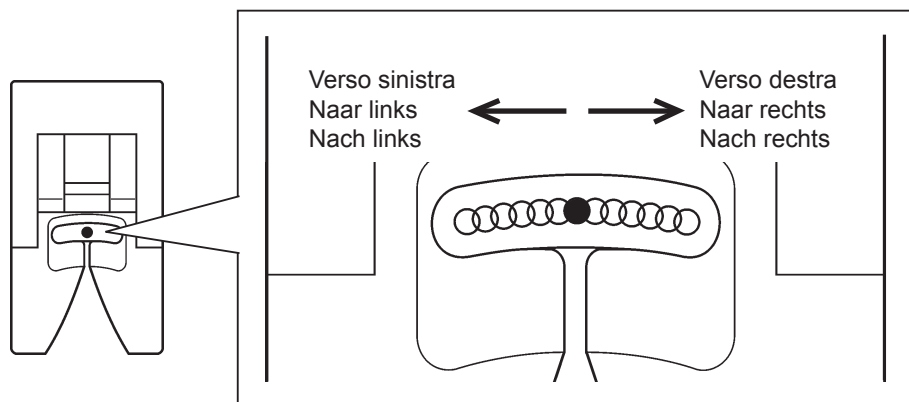





















PUNTO STEEK STICH	No. No. NR.	LUNGHEZZA LENGTE STICHLÄNGE		AMPIEZZA BREEDTE STICHBREITE		AGO GEMELLO DUBBELE NAALD ZWILLINGSNADELN							
		AUTO AUTO AUTO	MANUALE MANUAL MANUELL	AUTO AUTO AUTO	MANUALE MANUAL MANUELL								
	00	2.5	0.5 - 4.75	CENTRO CENTER MITTE	SINISTRO - DESTRO * LINKS - RECHTS * LINKS - RECHTS *	○							
	01	2.5	1.5 - 3.0			○							
	02	2.5	2.0 - 4.0			○							
PUNTO STEEK STICH	No. No. NR.	LUNGHEZZA LENGTE STICHLÄNGE		AMPIEZZA BREEDTE STICHBREITE		AGO GEMELLO DUBBELE NAALD ZWILLINGSNADELN	PUNTO STEEK STICH	No. No. NR.	LUNGHEZZA LENGTE STICHLÄNGE		AMPIEZZA BREEDTE STICHBREITE		AGO GEMELLO DUBBELE NAALD ZWILLINGSNADELN
		AUTO AUTO AUTO	MANUALE MANUAL MANUELL	AUTO AUTO AUTO	MANUALE MANUAL MANUELL				AUTO AUTO AUTO	MANUALE MANUAL MANUELL			
	03	2.0	0 - 3.0	5.0	0 - 6.0	○		07	3.0	-	5.0	5.0, 6.0	×
	04	2.0	1.0 - 3.0	3.0	2.0 - 7.0	○		08	2.5	1.5 - 3.0	5.5	3.5 - 7.0	○
	05	1.5	0 - 2.5	6.0	2.5 - 6.0	○		09	0.5	0.25 - 1.5	7.0	3.5 - 7.0	○
	06	2.0	1.0 - 3.0	3.0	1.0 - 6.0	○		10	0	-	3.0	2.0 - 4.5	×































**\* Regolazione della posizione dell'ago per la cucitura dritta**  
Sono disponibili 13 posizioni dell'ago per rivestire, rifinire, ecc.

**\* Afstellen van de naaldpositie voor rechte steek.**  
Er zijn 13 naaldposities beschikbaar voor patchwork, opnaaien, enz.

**\* Einstellen der Nadelposition für gerade Stiche**  
13 Nadelpositionen verfügbar für Stepparbeiten, Quilten usw.



PUNTO STEEK STICH	No. No. NR.	LUNGHEZZA LENGTE STICHLÄNGE			AMPIEZZA BREEDTE STICHBREITE		PUNTO STEEK STICH	No. No. NR.	LUNGHEZZA LENGTE STICHLÄNGE			AMPIEZZA BREEDTE STICHBREITE	
		AUTO AUTO AUTO	MANUALE MANUAL MANUELL		AUTO AUTO AUTO	MANUALE MANUAL MANUELL			AUTO AUTO AUTO	MANUALE MANUAL MANUELL		AUTO AUTO AUTO	MANUALE MANUAL MANUELL
			11	2.0	1.0-3.0	6.0			3.0 - 6.0	○		26	2.0
	12	2.5	1.5-3.0	5.0	2.0 - 6.0	○		27	2.5	1.25 - 3.0	7.0	3.5 - 7.0	○
	13	2.5	1.5-3.0	5.0	1.0 - 7.0	○		28	2.5	1.5-2.5	6.5	3.5 - 7.0	○
	14	2.5	1.5-3.0	7.0	1.0 - 7.0	○		29	2.5	1.5-2.5	5.5	3.0 - 7.0	○
	15	2.0	1.5-2.5	7.0	3.5, 7.0	○		30	2.5	1.5-3.0	5.0	1.0 - 7.0	○
	16	1.75	0.75-2.5	7.0	3.5, 7.0	○		31	2.5	1.5-3.0	7.0	1.0 - 7.0	○
	17	2.0	1.5-3.0	6.0	3.0 - 6.0	○		32	2.0	-	6.0	3.5, 6.0	○
	18	2.5	1.5-3.0	5.0	2.0 - 7.0	○		33	2.0	-	6.0	3.5, 6.0	○
	19	2.5	1.5-3.0	5.0	1.0 - 7.0	○		34	0.5	0.25 - 1.25	6.0	3.0 - 6.0	○
	20	2.5	1.5-3.0	5.5	3.5 - 7.0	○		35	0.5	0.25 - 2.5	7.0	3.5 - 7.0	○
	21	2.0	1.5-3.0	6.0	3.0 - 6.0	○		36	0.5	0.25 - 1.5	7.0	3.0 - 7.0	○
	22	2.5	1.0-3.0	6.0	2.0 - 6.0	○		37	0.5	0.25 - 1.5	7.0	3.0 - 7.0	○
	23	0.5	0.25 - 1.5	7.0	3.5 - 7.0	○		38	0.5	0.25 - 1.5	7.0	3.5 - 7.0	○
	24	0.5	0.25 - 1.5	7.0	3.5 - 7.0	○		39	2.5	0.75 - 2.5	5.0	1.0 - 7.0	○
	25	2.0	1.0-3.0	5.0	1.0 - 7.0	○		40	0.5	0.25 - 1.5	7.0	3.5 - 7.0	○

PUNTO STEEK STICH	No. No. NR.	LUNGHEZZA LENGTE STICHLÄNGE			AMPIEZZA BREEDTE STICHBREITE		PUNTO STEEK STICH	No. No. NR.	LUNGHEZZA LENGTE STICHLÄNGE			AMPIEZZA BREEDTE STICHBREITE	
		AUTO AUTO AUTO	MANUALE MANUAL MANUELL		AUTO AUTO AUTO	MANUALE MANUAL MANUELL			AUTO AUTO AUTO	MANUALE MANUAL MANUELL		AUTO AUTO AUTO	MANUALE MANUAL MANUELL
			41	2.0	1.0-3.0	3.0			1.0 - 6.0	○		56	1.25
	42	2.5	1.5-3.0	3.0	-	○		57	0.75	0.5-1.5	7.0	3.5 - 7.0	○
	43	2.5	-	7.0	-	×		58	0.75	0.5-1.5	7.0	3.5 - 7.0	○
	44	2.0	-	7.0	-	×		59	0.5	0.5-1.0	5.0	2.0 - 6.0	○
	45	2.5	1.5-2.5	7.0	3.5 - 7.0	○		60	0.5	0.5, 0.75	5.0	2.0 - 7.0	○
	46	2.5	1.5-2.5	7.0	3.5 - 7.0	○		61	1.25	1.0-2.0	6.25	3.75 - 6.25	×
	47	2.5	1.5-2.5	6.0	3.0 - 6.0	○		62	2.5	1.5-2.5	7.0	3.5 - 7.0	○
	48	0.5	0.25-1.5	7.0	3.5 - 7.0	○		63	1.75	1.5-2.5	7.0	3.0 - 7.0	○
	49	0.5	0.25-1.5	7.0	3.5 - 7.0	○		64	2.5	1.5-2.5	7.0	4.0 - 7.0	×
	50	0.5	0.25-1.5	7.0	3.5 - 7.0	○		65	0.5	0.25-1.5	7.0	3.0 - 7.0	○
	51	0.5	0.25-3.0	7.0	3.0 - 7.0	○		66	0.5	0.25-1.5	7.0	3.0 - 7.0	○
	52	0.5	0.25-3.0	7.0	3.0 - 7.0	○		67	1.75	1.0-4.0	7.0	3.5 - 7.0	○
	53	2.5	1.5-2.5	7.0	3.5 - 7.0	○		68	1.75	1.0-4.0	7.0	3.5 - 7.0	○
	54	2.5	1.5-2.5	7.0	3.5 - 7.0	○		69	2.5	1.5-2.5	5.0	3.0 - 7.0	○
	55	1.25	0.75-4.0	7.0	3.5 - 7.0	○		70	2.5	1.5-2.5	5.0	3.0 - 7.0	○



PUNTO STEEK STICH	No. No. NR.	LUNGHEZZA LENGTE STICHLÄNGE			AMPIEZZA BREEDTE STICHBREITE		PUNTO STEEK STICH	No. No. NR.	LUNGHEZZA LENGTE STICHLÄNGE			AMPIEZZA BREEDTE STICHBREITE	
		AUTO AUTO AUTO	MANUALE MANUAL MANUELL		AUTO AUTO AUTO	MANUALE MANUAL MANUELL			AUTO AUTO AUTO	MANUALE MANUAL MANUELL		AUTO AUTO AUTO	MANUALE MANUAL MANUELL
			71	2.5	1.0-2.5	7.0			3.0 - 7.0	○		86	2.5
	72	2.5	1.0-2.5	7.0	3.0 - 7.0	○		87	2.5	1.0-2.5	6.0	2.0 - 7.0	○
	73	2.5	1.5-2.5	6.0	3.0-6.0	○		88	1.5	0.5-2.0	6.0	2.0-7.0	○
	74	2.5	1.5-2.5	6.0	3.0-6.0	○		89	1.5	-	6.0	-	×
	75	0.5	0.25-1.5	7.0	3.0 - 7.0	○		90	2.0	2.0-4.0	3.5	-	×
	76	0.5	0.25-1.5	7.0	3.5 - 7.0	○		91	0.5	0.5, 0.75	6.0	-	×
	77	2.5	1.5-2.5	7.0	3.5 - 7.0	○		92	-	-	-	-	×
	78	2.0	0.75-3.0	5.0	1.0 - 7.0	○		93	0.5	0.5, 0.75	6.0	-	×
	79	2.0	1.0-2.5	6.0	3.0 - 7.0	○		94	0.5	0.5, 0.75	3.5	-	×
	80	2.5	1.5-2.5	6.0	3.0 - 6.0	○		95	0.5	0.5, 0.75	3.5	-	×
	81	2.5	1.5-2.5	6.0	3.0 - 6.0	○		96	0.5	0.5, 0.75	3.5	-	×
	82	2.5	1.5-2.5	7.0	3.0 - 7.0	○		97	0.5	0.5, 0.75	3.5	-	×
	83	1.5	0.5-1.5	7.0	3.0 - 7.0	○		98	0.5	0.5, 0.75	3.5	-	×
	84	2.5	1.5-2.5	5.0	3.5 - 7.0	○		99	0.5	0.5, 0.75	3.5	-	×
	85	2.5	1.5-2.5	7.0	3.5 - 7.0	○							

## PUNTO DIRITTO



La cucitura diritta è quella utilizzata più di frequente. I punti che seguono indicano come eseguirla.

### 1. IMPOSTAZIONI

Piedino - Piedino Zig-zag  
Controllo di tensione del filo - **S**

- A. Controllo di tensione
- B. Pulsante di posizione di arresto dell'ago
- C. Tasto per cucitura all'indietro
- D. Tasto di Avvio/Arresto
- E. Controllo Griffa
- F. Leva alza piedino
- G. Manopola larghezza punto
- H. Manopola lunghezza punto
- I. Interruttore di accensione/luce

2. Tirate entrambi i fili verso il lato posteriore della macchina, facendoli passare sotto al piedino, e lasciando 15 cm circa di filo libero.
3. Mettete il tessuto sotto il piedino e abbassate la leva alza piedino.
4. Ruotate il volantino verso di voi fino a che l'ago penetra nel tessuto.
5. Avviate la macchina  
Guidate delicatamente il tessuto con la mano. Quando giungete al bordo del tessuto, fermate la macchina.

6. Per prima cosa, ruotate verso di voi il volantino e portate l'ago nella sua posizione più alta. Quindi alzate il piedino, portate la stoffa verso il dietro e tagliate il filo in eccesso premendolo contro il tagliafilo che trovate sul coperchio anteriore in basso, come indicato dalla figura.

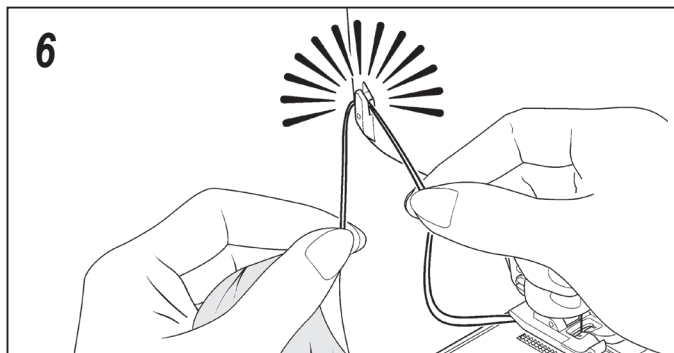
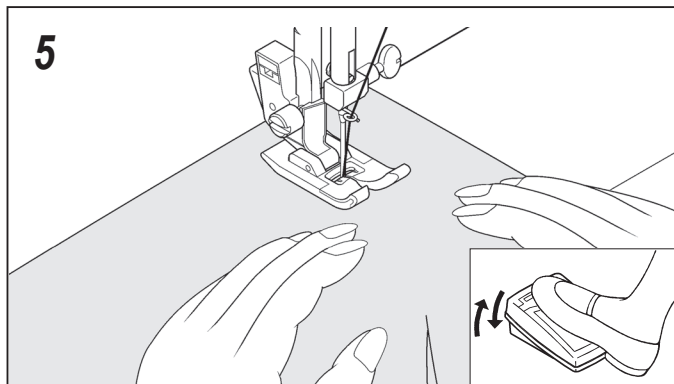
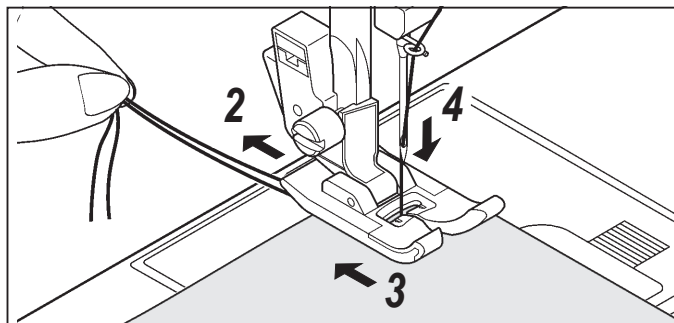
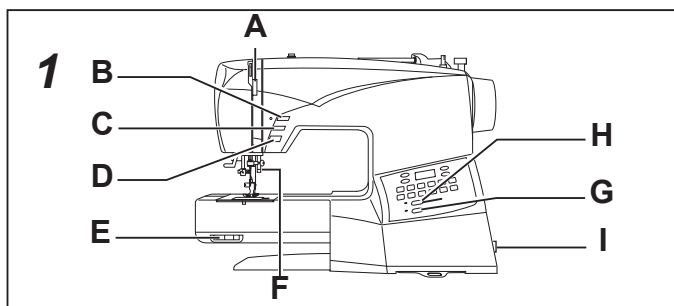

## PER MANTENERE LA CUCITURA DIRITTA

Per mantenere la cucitura diritta, utilizzate una delle linee guida sulla placca ago. I numeri indicano la distanza dall'ago nella sua posizione centrale.

La linea guida sulla placca copri bobina è  $\frac{1}{4}$ " (6mm), linea guida che viene usata per cucire piccoli blocchi per trapunte a anche per cuciture arrotolate, come nei vestiti delle bambole o nell'abbigliamento dei bambini.

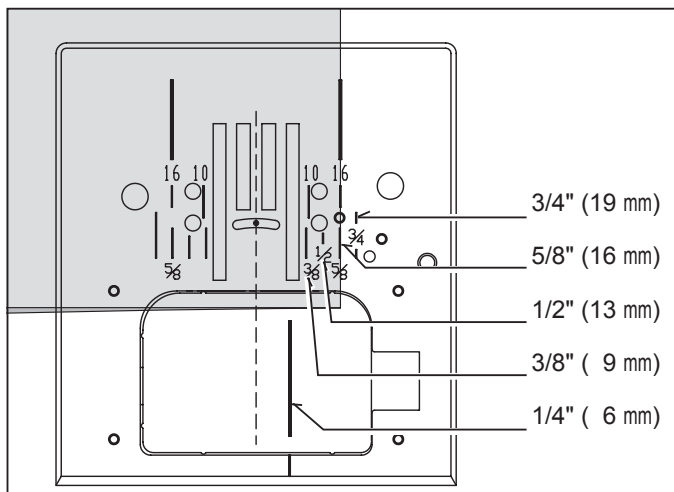



## RECHTE STEEK

De rechte steek wordt het meest gebruikt en dit voor vrijwel elk aspect van naaien. Laten we aan de hand van onderstaande stappen leren naaien.

### 1. INSTELLINGEN

Persvoetje - Zigzagvoet  
Spanningsknop - **S**

- A. Spanningsknop
  - B. Naald boven/onder toets
  - C. Achteruit naai toets
  - D. Start/stop toets (Alleen voor borduren)
  - E. Transporteurverzinkknop
  - F. Persvoethevel
  - G. Steekbreedteknoop
  - H. Steeklengteknoop
  - I. Schakelaar
2. Trek beide draden onder de persvoet door naar de achterzijde van de machine en laat daarbij ongeveer 15 cm over.
  3. Plaats de stof onder de persvoet en doe de persvoethevel omlaag.
  4. Draai het handwiel naar u toe totdat de naald in de stof gaat.
  5. Start de machine. Leid de stof voorzichtig met uw handen. Stop de naaimachine wanneer u de rand van de stof bereikt.
  6. Draai eerst het handwiel naar u toe totdat de naald in de hoogste stand staat en zet vervolgens de persvoet omhoog, trek de stoffen naar achteren en knip het teveel aan draad af met behulp van de draadsnijder aan de onderzijde van het frontkapje zoals getoond.

## HET RECHT STIKKEN VAN DE NAAD

Gebruik om de naad recht te houden een van de genummerde geleidingslijntjes op de steekplaat. De nummers geven de afstand aan vanaf de naald in de middelste stand.

Het geleidingslijntje op het spoelvenster is de 1/4" (6 mm.) naad geleidingslijn die gebruikt wordt voor het aan elkaar zetten van stukken quiltwerk en ook voor smalle zomen, zoals bijvoorbeeld bij poppenkleren of babykleren.



## GERADSTICH

Der Geradstich ist der am häufigsten gebrauchte Stich. Machen Sie sich daher mit den folgenden Schritten vertraut.

### 1. EINSTELLUNGEN

Nähfuß - Zickzackfuß  
Oberfadenspannung - **S**

- A. Oberfadenspannung
  - B. Taste Nadelstopp oben/unten
  - C. Rückwärts-Taste
  - D. Start/Stop-Taste (nur zum Sticken)
  - E. Transporteur-Versenkung
  - F. Nähfußheber
  - G. Stichbreitenschieber
  - H. Stichlängenschieber
  - I. Hauptschalter
2. Ziehen Sie beide Fäden ca. 15cm nach hinten unter den Nähfuß.
  3. Legen Sie den Stoff unter den Nähfuß, und lassen Sie den Nähfuß herunter.
  4. Drehen Sie das Handrad nach vorn, bis die Nadel in den Stoff einsticht.
  5. Starten Sie die Maschine. Führen Sie den Stoff leicht mit der Hand. Wenn Sie den Rand des Stoffes erreichen, stoppen Sie die Maschine.
  6. Drehen Sie zuerst das Handrad nach vorne, bis sich die Nadel in ihrer höchsten Stellung befindet, stellen Sie dann den Nähfuß hoch und ziehen Sie das Nähgut nach hinten. Schneiden Sie überstehende Fäden mit dem Fadenabschneider an der Seite der Maschine ab.

## GERADE NÄHEN MIT DEN FÜHRUNGSLINIEN

Die Führungslinien auf der Stichplatte sollen Ihnen helfen, die Naht gerade zu führen. Sie sind durch Zahlen markiert, die den Abstand zwischen der Naht und der zentrierten Nadel angeben.

Die Führungslinie auf der Spulenabdeckung ist für Nähte mit 6 mm Abstand (1/4") bestimmt. Diese Führungslinie ist nützlich zum Zusammennähen von Stoffstücken bei Quiltarbeiten und zur Verarbeitung von schmalen Nähten, z.B. bei Puppenkleidern oder Kinderbekleidung.

## RUOTARE AD ANGOLO RETTO

1. per girare ad angolo retto 5/8" (16 millimetri) dal bordo del tessuto, premere il pulsante di posizione di arresto dell'ago per arrestare l'ago nella posizione più bassa. Avviare ed arrestare la macchina quando si raggiunge la guida d'angolo come indicato. Sollevare il piede dal tessuto e girare il tessuto.
2. La nuova linea di cucitura sarà allineata di 16 mm rispetto alla guida dalla parte della placca ago. Abbassare il piedino ed iniziare a cucire nella nuova direzione.

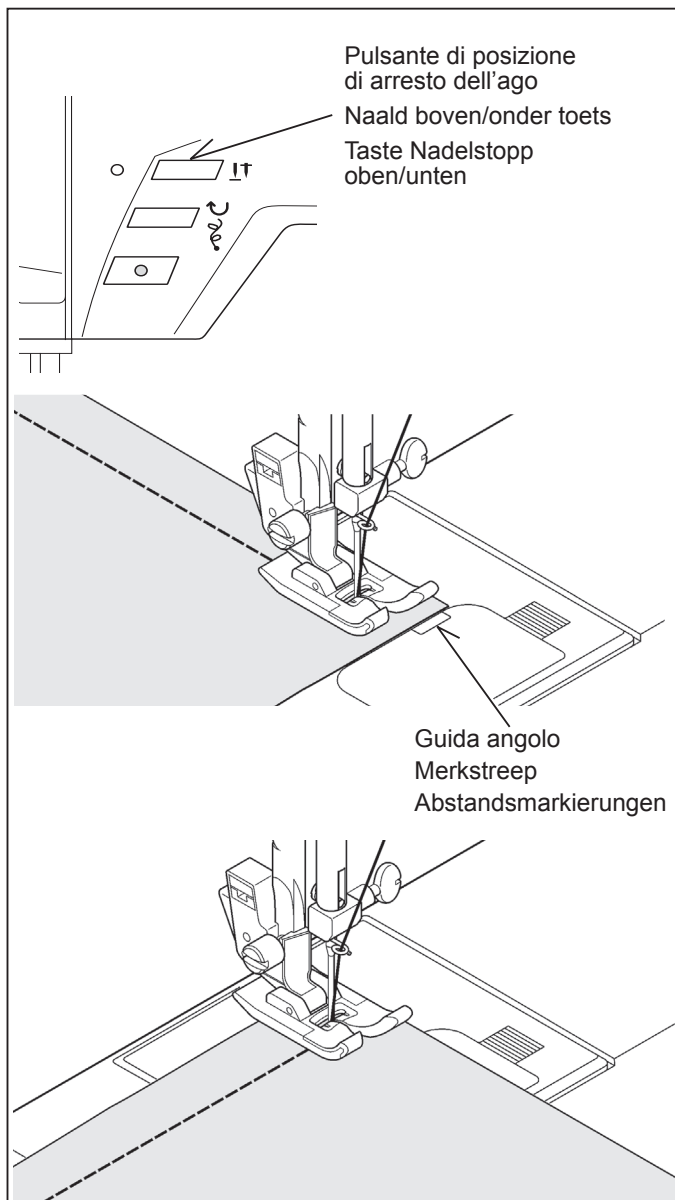

## CUCITURA ALL'INDIETRO

E' bene iniziare e terminare una cucitura con 3 o 5 punti all'indietro, che rafforzano la cucitura e impediscono che si sfilacci. Fino a che tenete premuto questo tasto, la macchina continua a cucire all'indietro.

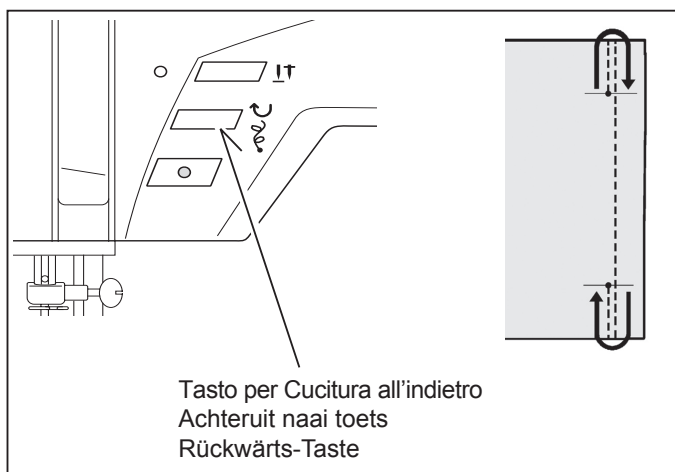

## HOEKEN NAAIEN

1. Om een hoek te naaien met 16 mm naadtoeslag, naait u eerst tot aan de merkstreep op de naaldplaat. Daar stopt u met de naald in de stof. Zet het voetje omhoog en draai de stof in de nieuwe naairichting.

2. De nieuwe naairichting zal weer op één lijn liggen met de 16mm merkstreep op de naaldplaat. Laat het voetje zakken en naai in de nieuwe richting.

## NÄHEN EINER ECKE

1. Drücken Sie die Taste Nadelstopp oben/unten, wenn Sie eine 5/8" (16 mm) Ecke nähen möchten. Die Nadel verbleibt dann in unterster Position. Starten und stoppen Sie die Maschine, wenn die Kantenführung, wie dargestellt, erreicht ist. Heben Sie den Nähfuß an und drehen Sie den Stoff.

2. Richten Sie die neue Nährichtung an der 16mm-Linie auf der Stichplatte aus. Lassen Sie den Nähfuß wieder herunter und nähen Sie weiter.

## ACHTERUIT NAAI TOETS

Voor het aan- of afhechten drukt u de retourknop in, om enkele steken achteruit te naaien. Zolang u de retourknop ingedrukt houdt, naait de machine achteruit.

## RÜCKWÄRTSSTICH

Es empfiehlt sich, eine Naht mit 3 bis 5 Rückwärtsstichen anzufangen und zu beenden. Sie befestigen dadurch die Fadenenden und verhindern ein Aufgehen der Naht. Solange Sie die Rückwartstaste drücken, näht die Maschine rückwärts.

## INSERIMENTO DI CERNIERE E CORDONCINI

Utilizzate il piedino per cerniere per cucire il lato sinistro e destro della cerniera e per preparare il cordoncino.

### INSERIMENTO DI CERNIERE

Per cucire il lato destro della cerniera, agganciate al gambo il lato sinistro del piedino per cerniere, di modo che l'ago passi nell'apertura sul lato sinistro del piedino.

Per cucire il lato sinistro della cerniera, agganciate al gambo il lato destro del piedino.

### CORDONCINI

Per bordare capi di abbigliamento leggero, coprite il cordoncino con una striscia di tessuto, che spillerete o imbastirete alla pezza di tessuto principale.

Attaccate il lato destro del piedino di modo che l'ago passi per l'apertura a destra.

**Indicazioni utili: la giusta regolazione della posizione dell'ago per cucire bene un cordoncino dev'essere sistemata con il controllo ampiezza punto.**

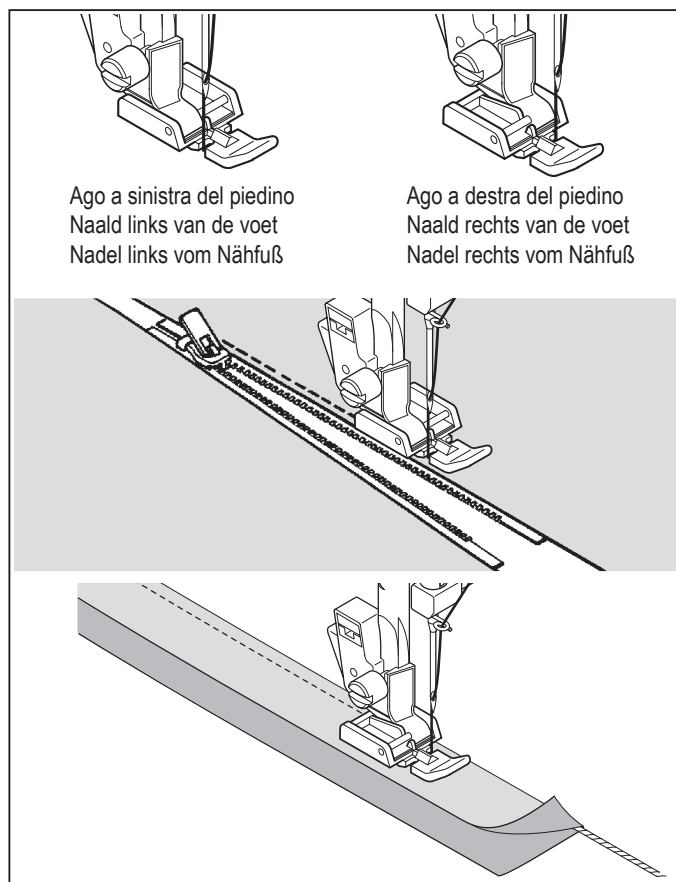

## CUCITURA PER RIFINITURE

02

Questo tipo di cucitura simula la cucitura a mano per rivestimenti e rifiniture

1. Bobina di filo con colore desiderato per la rifinitura.
2. Inserite nella macchina un filo non visibile o dello stesso colore del tessuto in modo che la cucitura non si noti.
3. Aumentate leggermente la tensione del filo.
4. Impostate la lunghezza del punto su 4 (massimo)
5. Iniziate a cucire.

NOTA: Se il filo superiore è lento, la macchina può fermarsi. Se la macchina si ferma, premete di nuovo l'interruttore di avvio.

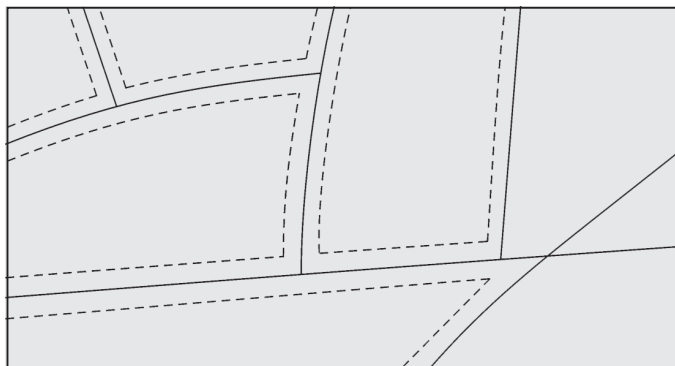

## PUNTO DRITTO CON FUNZIONE RINFORZO AUTOMATICO

90

1. Premere il pedale a la macchina cucirà quattro punti indietro e poi quattro punti sul rovescio e continuerà a cucire all'indietro fino a che non rilascerete il pedale.
2. Premete il pulsante punto rovescio e la macchina cucirà quattro punti sul rovescio e quattro indietro e poi si fermerà.

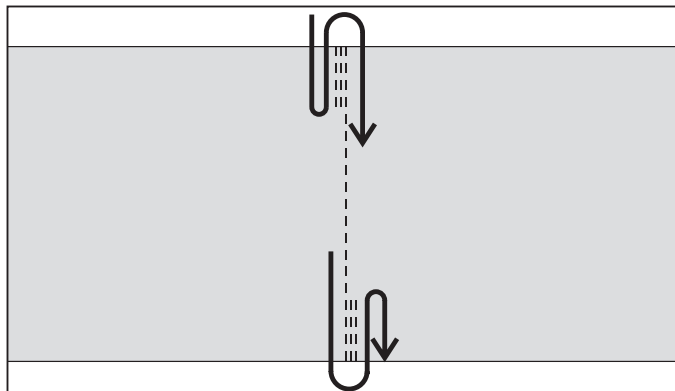

## RITSSLUITING AANBRENGEN EN KOORDEN NAAIEN

Gebruik de ritssluitingvoet voor het naaien van de linker- of rechterkant van een ritssluiting resp. voor het aanbrengen van een piping of een koordje.

### RITSSLUITING AANBRENGEN

Voor het naaien van de rechterkant van de ritssluiting dient de ritssluitingvoet links in de voethouder te worden vergrendeld, zodat de naald links van het voetje insteekt.

Voor het naaien van de linkerkant van de ritssluiting dient de ritssluitingvoet rechts in de voethouder te worden vergrendeld.

### KOORDEN NAAIEN

Voor het verwerken van gordijnen, vitrages e.d. dient u het koordje in de omgeslagen stofzoom resp. in een schuine bies te leggen. De schuine bies moet dan om de stofrand heen worden gehecht.

De ritssluitingvoet dient rechts in de voethouder te worden vergrendeld, zodat de naald rechts van het voetje insteekt.

**Tip: om de naald vlak aan het koord te leiden, kunt u een exacte instelling van de naaldpositie met behulp van de steekbreedte-regelaar bereiken.**

## QUILTSTEEK



Deze steek is bestemd om een handgenaaid effect te geven aan sierstiksels en quilting.

1. Kies de gewenste bovendraad kleur en spoel hiermee het spoeltje op.
2. Rijk de machine in met onzichtbare draad of met een draad van dezelfde kleur als de stof zodat deze niet zichtbaar is.
3. Verhoog de draadspanning een beetje.
4. Steeklengte 4 (max.) instellen.
5. Begin met naaien.

**OPMERKING:** Wanneer de bovendraad te los is, bestaat de kans dat de machine aan het begin stopt. Als de machine aan het begin stopt, de startschakelaar nogmaals indrukken.

## RECHTE STEEK MET AUTOMATISCHE AFHECHTFUNCTIE



1. Bedien het voetpedaal. De naaimachine naait 4 steken voorwaarts, 4 steken achterwaarts en blijft pas staan wanneer u het voetpedaal loslaat.
2. Wanneer u de achterwaartsknop bedient, naait de naaimachine 4 steken achterwaarts, 4 steken voorwaarts en blijft automatisch staan.

## REIßVERSCHLUSS EINNÄHEN / KORDONIEREN

Verwenden Sie den Reißverschlussfuß zum Nähen der linken oder rechten Seiten eines Reißverschlusses bzw. zum Einnähen eines Einlaufgarnes.

### REIßVERSCHLUSS EINNÄHEN

Zum Nähen der rechten Seite des Reißverschlusses ist der Reißverschlussfuß links in den Nähfußhalter einzurasten, sodass die Nadel links von dem Nähfuß einsticht.

Zum Nähen der linken Seite des Reißverschlusses ist der Reißverschlussfuß rechts in den Nähfußhalter einzurasten.

### KORDONIEREN

Zum Kordonieren von Vorhängen, Gardinen usw., legen Sie das Einlaufgarn in die umgeschlagene Stoffkante bzw. in ein Schrägband ein. Das Schrägband muss dann um die Stoffkante geheftet werden.

Rasten Sie den Reißverschlussfuß rechts in den Nähfußhalter, sodass die Nadel rechts von dem Nähfuß einsticht.

**Tip: Zum Führen der Nadel dicht an dem Einlaufgarn können Sie eine Feineinstellung der Nadelposition mithilfe des Stichbreitenschiebers erreichen.**

## QUILTSTICH



Dieser Stich sieht wie handgenäht aus und ist ideal für Patchwork- und Quiltarbeiten.

1. Fädeln Sie den Oberfaden mit dem Stickgarn ein.
2. Fädeln Sie den Unterfaden mit einem unsichtbaren oder mit dem Nähgut gleichfarbenen Faden ein, so dass dieser nicht sichtbar ist.
3. Erhöhen Sie die Fadenspannung etwas.
4. Stichlänge auf 4 (max.) stellen.
5. Beginnen Sie mit dem Nähen.

**HINWEIS:** Falls der Oberfaden locker ist, kann die Maschine am Beginn stoppen. In diesem Fall starten Sie die Maschine nochmals.

## GERADSTICH MIT AUTOMATISCHER VERNÄHFUNKTION



1. Betätigen Sie den Fußanlasser. Die Maschine näht 4 Stiche vorwärts, 4 Stiche rückwärts und bleibt erst stehen, wenn Sie den Fußanlasser loslassen.
2. Wenn Sie den Rückwärtsschalter betätigen, näht die Maschine 4 Stiche rückwärts, 4 Stiche vorwärts und bleibt automatisch stehen.

## PUNTO ZIG-ZAG

03

IMPOSTAZIONI :Piedino - Piedino Zig-zag  
:Controllo tensione del filo - **S - E**

Il filo superiore può apparire sul rovescio del tessuto. Ciò può dipendere dal filo, dal tessuto, dal punto e dalla velocità di cucitura. Il filo della bobina, invece, non deve mai apparire sul diritto del tessuto.

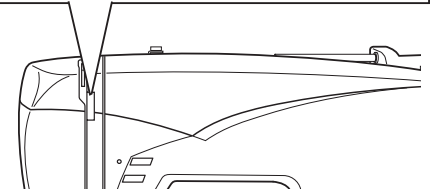
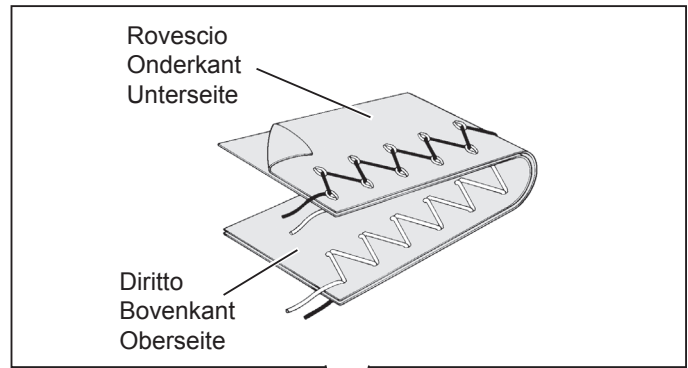

LARGHEZZA PUNTO  
BREEDTE  
STICHBREITE

## REGOLAZIONE DELLA LARGHEZZA E DELLA LUNGHEZZA DEI PUNTI

■ E' il valore che viene impostato automaticamente quando il disegno (No. 03) viene selezionato. La lunghezza del punto è 2 mm, la sua larghezza è circa 5 mm.

□ Indica il campo delle possibili impostazioni manuali.

LUNGHEZZA PUNTO LENGTE STICHLÄNGE	LARGHEZZA PUNTO BREEDTE STICHBREITE													
	mm	0	0.5	1.0	1.5	2.0	2.5	3.0	3.5	4.0	4.5	5.0	5.5	6.0
0														
0.25														
0.5														
0.75														
1.0														
1.25														
1.5														
1.75														
2.0												■		
2.5														
3.0														

## PUNTO PASSATO

Questo è un interessante utilizzo del punto che risulta più stretto ed è usato per applicazioni, bordi, ecc. Per il punto passato è necessario allentare leggermente la tensione del filo superiore. Quando si usano stoffe leggere è bene utilizzare un rinforzo di carta velina, in modo da evitare le grinze.

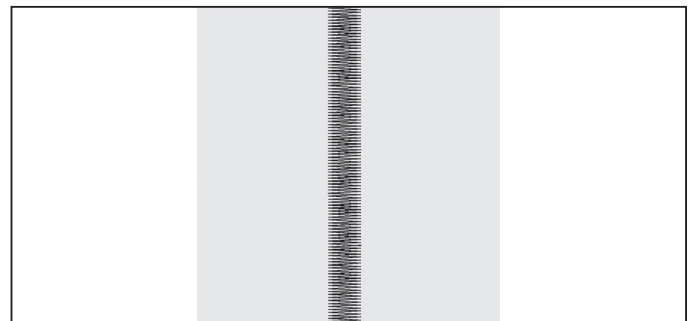

## POSIZIONE DEI DISEGNI

La larghezza dei disegni aumenta o diminuisce rispetto alla posizione centrale dell'ago, come indicato nella figura.





## ZIGZAGSTEEK



INSTELLINGEN :Persvoetje - Zigzagvoet  
:Spanningsknop - **S - E**

De bovendraad mag aan de onderzijde verschijnen afhankelijk van de draad, de stof, het type steek en de naaisnelheid, maar de spoeldraad mag nooit aan de bovenkant van de stof verschijnen.

## ZICKZACKSTICH



EINSTELLUNGEN :Nähfuß - Zickzackfuß  
:Oberfadenspannung - **S - E**

Je nach Faden, Stoff, Stich und Nähgeschwindigkeit kann der Oberfaden eventuell auf der Unterseite sichtbar sein. Der Unterfaden darf aber nie auf der Oberseite erscheinen.

## AFSTELLEN VAN DE STEEKLENGTE EN -BREEDTE

zijn waarden die automatisch ingesteld wordt geselecteerd. De steeklengte is 2 mm en de steekbreedte is ongeveer 5 mm.

is het selectiebereik wanneer de waarde manueel wordt ingesteld.

## EINSTELLEN DER STICHBREITE UND DER STICHLÄNGE

Dieser Wert ist eingestellt, wenn Muster NR. 03 gewählt wird.  
Die Stichlänge ist 2mm und die Stichbreite ca. 5mm.

Dieser Bereich steht zur Verfügung, wenn Sie die Werte manuell einstellen.

## SATIJNSTEEK

Dit is een leuke, dicht op elkaar genaaide steek voor het opnaaien van applicaties, het maken van trensjes, enz. Verminder de bovenspanning een klein beetje. Stel de lengte in tussen 0,5 en 2,0 mm. Gebruik versteviging of papier onder de stof om te vermijden dat de stof samentrekt.

## SATINSTICH

Diesen dichten Zickzackstich können Sie gut für Applikationen oder zum Nähen von Riegeln, usw. benutzen. Bitte Oberfadenspannung etwas reduzieren. Bei sehr weichem Material benutzen Sie bitte ein Stickvlies oder Seidenpapier, um ein Zusammenziehen zu verhindern.

## PLAATSING VAN PATRONEN

De steekbreedte van het patroon neemt toe vanaf de middenpositie van de naald zoals afgebeeld.

## PLATZIERUNG VON MUSTERN

Die Muster-Stichbreite vergrößert sich ausgehend von der mittigen Nadelposition.

## PUNTO INVISIBILE



IMPOSTAZIONI :Piedino - Piedino Zig-zag  
:Controllo di tensione del filo - **S - E**

 – Punto invisibile regolare per tessuti normali  
06

 – Punto invisibile elastico per tessuti elastici e delicati  
04

Ricordate: I disegni per gli orli invisibili devono poter avere l'opzione "effetto specchio"

1. Per prima cosa finite il bordo grezzo. Se il tessuto è leggero, ripiegatelo su se stesso, se il tessuto è medio-pesante, sovrappostatelo. Quindi create un orlo delle dimensioni desiderate, stirate e mettete degli spilli.
2. Ora piegate il tessuto come indicato nella figura.

3. Mettete il tessuto sotto al piedino con la piega del tessuto posizionata di modo che l'ago penetri nel tessuto solo quando oscilla a sinistra. Utilizzate il controllo di larghezza del punto per regolare con precisione la posizione dell'ago.

4. Al termine, sul dritto del tessuto, la cucitura sarà praticamente invisibile.

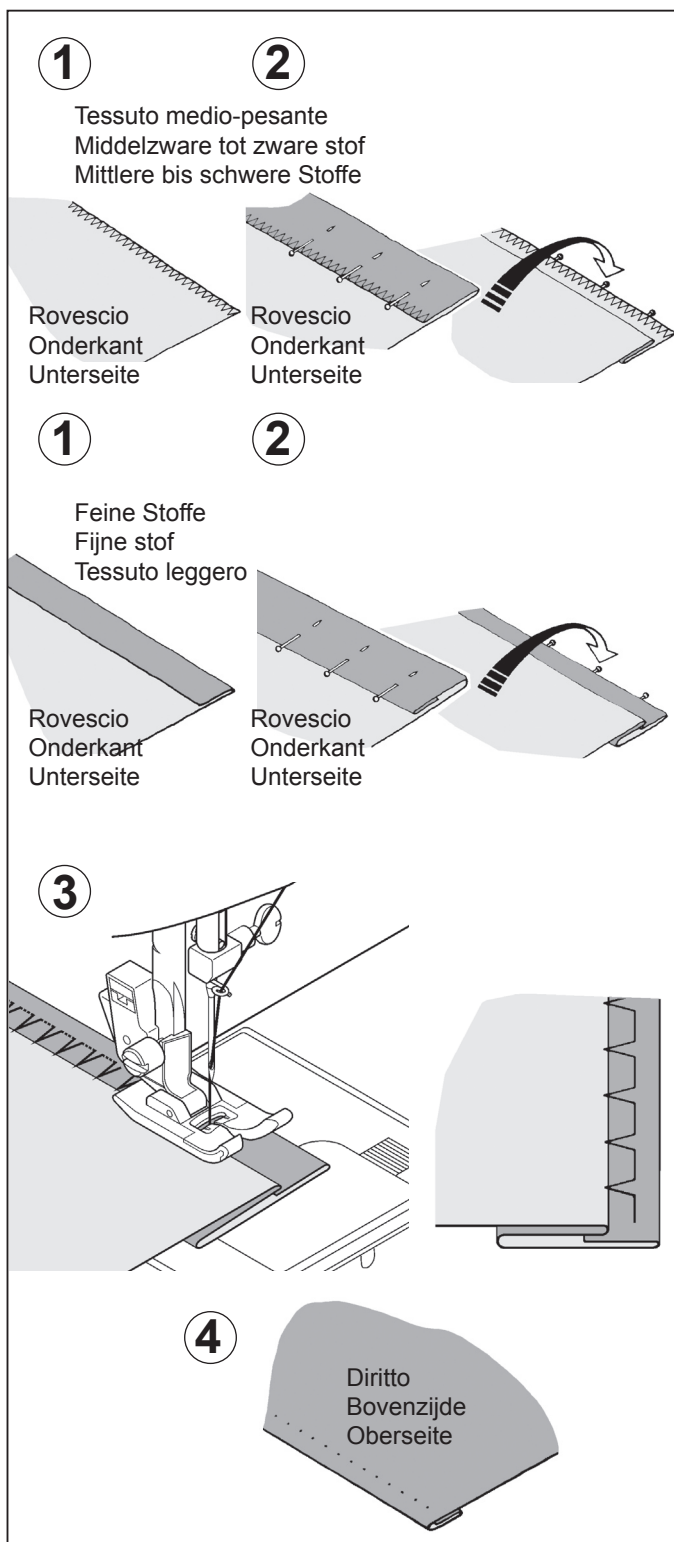

## PUNTO CONCHIGLIA



IMPOSTAZIONI :Piedino - Piedino Zig-zag  
:Controllo di tensione del filo - **S - E**

Rivoltare l'orlo non rifinito e premere. Porre il davanti del tessuto in modo che la parte zig-zag del punto vada a coprire il bordo ripiegato, facendo rientrare il tessuto per formare un orlo conchiglia. Tagliare il tessuto in eccesso vicino alla linea di cucitura.

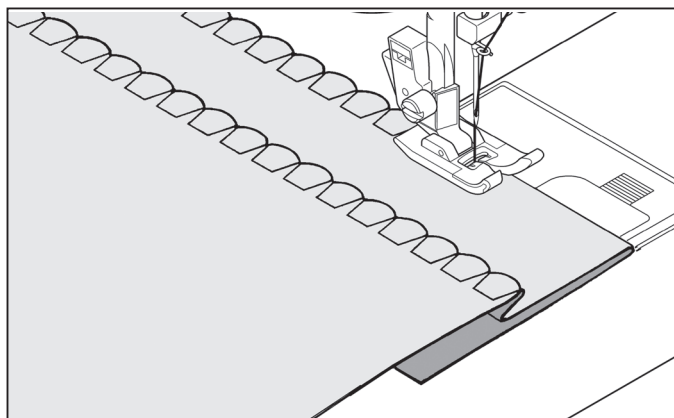

## BLINDZOMEN



INSTELLINGEN :Persvoetje - Zigzagvoet  
:Spanningsknop - **S - E**



– Gewone blindzoomsteek voor normale stoffen.



– Elastische blindzoomsteek voor fijne, rekbare stoffen.

Herinnering: Patronen voor blind omzomen dienen in spiegelbeeld gebracht te worden.

1. Werk eerst de ruwe rand af. Doe dit door bij fijne stoffen de rand om te slaan of door bij middelzware en zware stoffen de rand overhands te naaien. Sla de zoom vervolgens over de gewenste lengte om, deze persen en met spelden vastzetten.
2. Vouw de stof nu zoals afgebeeld.

3. Plaats de stof zo onder de persvoet dat de naald de stofvouw juist doorsteekt als ze naar links beweegt. Gebruik de steekbreedteregelaar om de exacte positie van de naald fijn af te stellen.

4. Wanneer dit is voltooid, zijn de steken aan de rechterzijde van de stof bijna onzichtbaar.

## LINGERIESTEЕК



INSTELLINGEN :Persvoetje - Zigzagvoet  
:Spanningsknop - **S - E**

Strijk een vouw in de stof. Plaats de stof met de goede kant naar boven onder de persvoet, zodat het zigzag gedeelte van de steek net buiten de stofvouw wordt genaaid. De spanning van het garen trekt nu aan, en hierdoor ontstaat het schulpzoom effect.

## BLINDSTICH



EINSTELLUNGEN :Nähfuß - Zickzackfuß  
:Oberfadenspannung - **S - E**



– Normaler Blindstich für normale Stoffe



– Elastischer Blindstich für weiche, dehbare Stoffe

Bitte beachten: Für den Blindstich muss das Spiegelbild eingestellt werden

1. Versäubern Sie die Stoffkante: bei feinen Stoffen durch Umschlagen, bei mittleren bis schweren Stoffen durch Umnähen. Legen Sie dann den Saum auf die gewünschte Breite, bügeln Sie ihn an und heften Sie ihn mit Stecknadeln.
2. Falten Sie nun den Stoff wie in der Abbildung gezeigt.

3. Legen Sie das Nähgut so unter den Nähfuß, dass die Nadel mit ihrem linken Anschlag ganz knapp an der Kante einsticht. Zur genauen Einstellung der Nadel die Stichbreite nachstellen.

4. An der Oberseite ist der Blindstich nun kaum zu sehen.

## DESSOUS-STICH



EINSTELLUNGEN :Nähfuß - Zickzackfuß  
:Oberfadenspannung - **S - E**

Schlagen Sie die Stoffkante etwa 12 mm um und bügeln Sie sie an. Überstehenden Stoff knapp entlang der Naht abschneiden. Schieben Sie den Stoff mit der rechten Seite nach oben so unter den Nähfuß, dass die Spitze des Stiches knapp über der umgelegten Kante einsticht und so den Stoff in Muschelform zieht.

## ZIG-ZAG A TRE PUNTI



IMPOSTAZIONI :Piedino - Piedino Zig-zag  
:Controllo di tensione del filo - **S - E**

Questo è un punto rinforzato perchè, come indica il nome, è composto da tre piccoli punti mentre il normale zig-zag ne presenta uno solo. Per questa ragione è altamente raccomandato per il sopraggitto di tutti i tipi di tessuto. E'ideale anche per rammendare strappi, applicare toppe, cucire asciugamani e per attaccare elastici bassi.

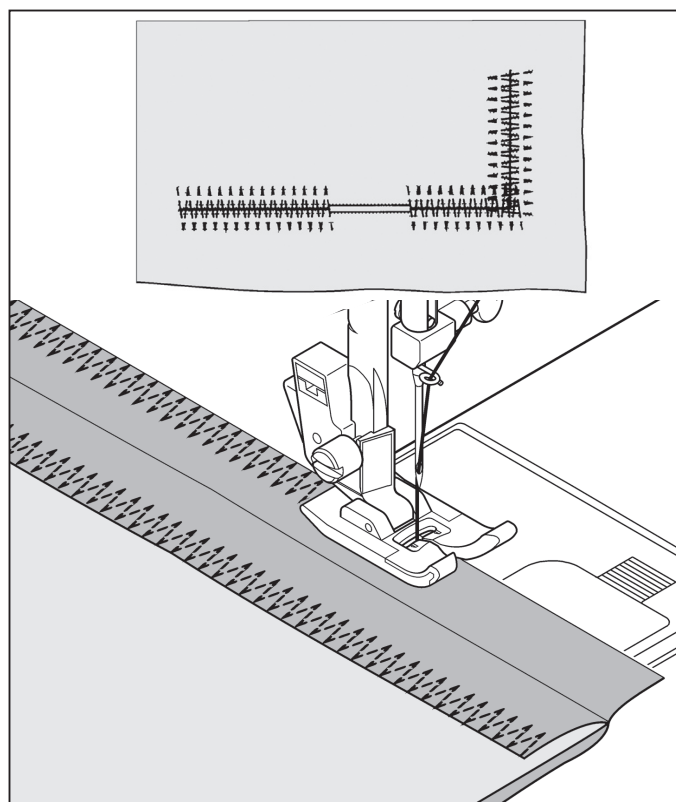

## PUNTO FAGOTTO



IMPOSTAZIONI :Piedino - Piedino Zig-zag  
:Controllo di tensione del filo - **S - E**

È un punto decorativo molto popolare, usato specialmente nelle maniche.

Per attaccare due pezzi di tessuto insieme , lasciare tra i due un po' di spazio.

Per preparare il tessuto:

piegare la cucitura sotto il bordo e premere. Imbastire le pieghe con un rinforzo lasciando circa 3 mm di spazio tra i due tessuti. Cucire circa a 3 mm tenendo il tessuto piegato. Rimuovere il rinforzo e premere.

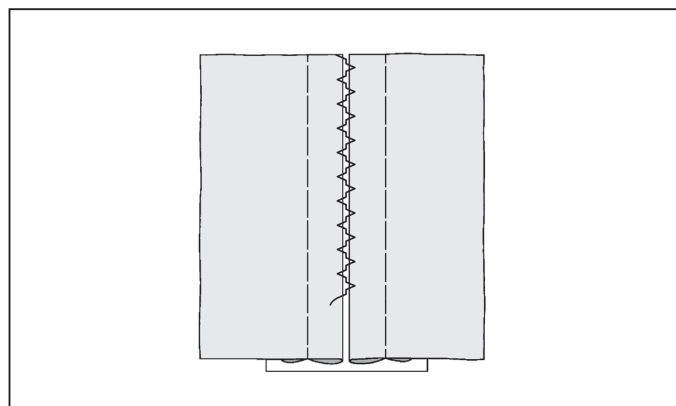

## GENAAIDE ZIGZAG



INSTELLINGEN :Persvoetje - Zigzagvoet  
:Spanningsknop - **S - E**

Dit is een zeer sterke steek omdat deze zigzag uit 3 korte steken bestaat (3 zigzagstappen) waar de normale zigzag maar één steek maakt.

Daardoor is deze steek uitermate geschikt voor het afwerken van alle soorten stof.

Deze steek is eveneens ideaal voor het herstellen van scheurtjes, het opnaaien van lappen, het naaien van badstof, patchwork en het opnaaien van elastiek.

## MEHRFACHER ZICKZACKSTICH



EINSTELLUNGEN :Nähfuß - Zickzackfuß  
:Oberfadenspannung - **S - E**

Der Elastikstich ist besonders strapazierfähig, weil er, anders als der normale Zickzackstich, auf gleichem Raum drei kleine, kurze Stiche näht.

Er empfiehlt sich daher für die Kantenbefestigung auf allen Stoffen.

Weiterhin ist er gut einzusetzen zum Flickern, zum Nähen von Frottee, für Quiltarbeiten und zum Aufnähen von Gummibändern.

Bei Stichelänge 0 können Sie sehr gut Riegel nähen.

## FAGOTSTEEK



INSTELLINGEN :Persvoetje - Zigzagvoet  
:Spanningsknop - **S - E**

Dit is een populaire, decoratieve steek (gebruikt voor mouwen of voorpanden van bloezen en jurken). Om twee aparte delen stof aan elkaar te naaien, laat u er wat ruimte tussen en bereidt u de stof eerst voor. Pers de zomen in de stof en naai deze, met papier onder de stof, aan elkaar vast. Zorg dat de naald links zowel als rechts, in de stofvouw steekt. Verwijder daarna het papier en strijk de naad glad.

## FAGOTTSTICH



EINSTELLUNGEN :Nähfuß - Zickzackfuß  
:Oberfadenspannung - **S - E**

Dieser beliebte dekorative Stich wird gern bei Ärmeln oder Vorderseiten von Blusen, usw. benutzt. Um zwei Teile zusammenzufügen, lassen Sie zwischen ihnen etwas Abstand.

Vorbereitung:

Falten Sie die Nahtzugaben an den gerade geschnittenen Stoffkanten um, und bügeln Sie sie an. Heften Sie die Teile mit ca. 0.3mm Abstand auf Seidenpapier. Nähen Sie so über die Lücke, daß die Nadel auf beiden Seiten gerade den Stoff erfasst. Heftstiche und Papier entfernen, dann bügeln.

## PUNTI ELASTICI

IMPOSTAZIONI :Piedino - Piedino Zig-zag  
:Controllo di tensione del filo - **S - E**

I punti elastici vengono utilizzati principalmente per la maglieria o per i tessuti elasticizzati, anche se possono essere utilizzati su tessuti normali.

### DIRITTO ELASTICO

01

Il punto elastico diritto è molto più resistente del normale punto diritto perché penetra tre volte: in avanti, indietro e ancora in avanti.

E' particolarmente indicato per rinforzare le cuciture di abiti sportivi in tessuto elastico e non elastico, e per cuciture curve che subiscono molta tensione.

Potete utilizzare questo punto anche per risvolti, colletti e polsini, per dare una rifinitura professionale ai vostri indumenti.

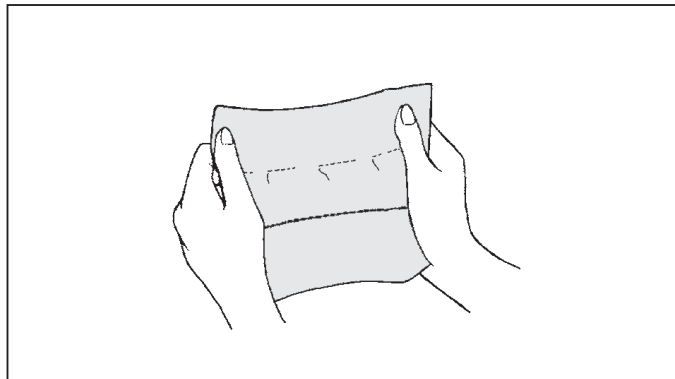

### PUNTO OVERLOCK

|||  
|||  
08

E' lo stesso tipo di punto utilizzato a livello industriale per gli indumenti sportivi, in grado di dare forma e rifinitura alla cucitura nello stesso tempo.

E' molto efficace per riparare bordi grezzi o i bordi consumati di indumenti usati.

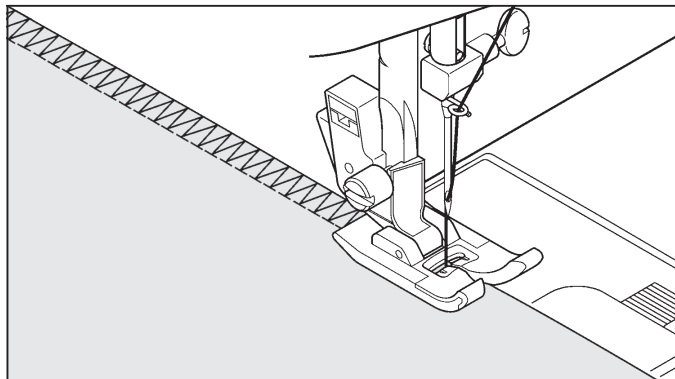

### ZIG-ZAG ELASTICO

|||  
|||  
12

Lo zig zag elastico costituisce un metodo rapido per rifinire un bordo grezzo e fornire un punto decorativo, in un'unica operazione. Ideale per bordare collarini, giromanica, maniche e orli.

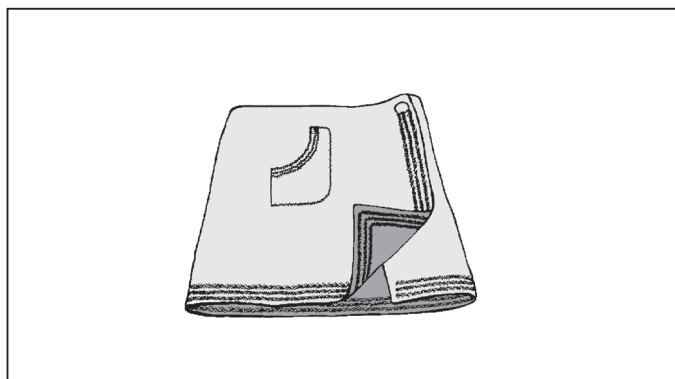

### PUNTO PIUMA

^^  
^^  
11

L'aspetto elegante di questo punto ne permette l'uso per rifinire o inserire merletti, oppure per inserire strisce di stoffa nel cucire biancheria intima o bustini.

Ideale anche per trapuntare e fagotto.

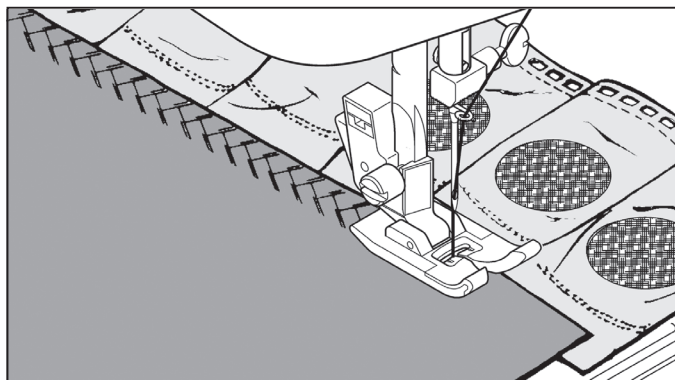

## STRETCHSTEKEN

INSTELLINGEN :Persvoetje - Zigzagvoet  
:Spanningsknop - **S - E**

De stretchsteken worden meestal gebruikt voor gebreide of zeer rekbaar stoffen maar kunnen ook voor de gewone stoffen gebruikt worden.

### DRIEVOUDIGE RECHTE STEEK



Een rekbaar rechte steek is veel sterker dan een normale rechte steek omdat deze driemaal hecht – voorwaarts, achterwaarts en voorwaarts.

Deze is in het bijzonder geschikt voor het verstevigen van de naden van sportkleding bij rekbaar en niet-rekbaar stoffen en voor gebogen naden die veel spanning te verwerken krijgen.

Gebruik deze steek ook voor het opnaaien van revers, kragen en manchetten om uw kleding een professionele afwerking te geven.

### OVERLOCKSTEEK



Deze steek wordt ook in de confectie gebruikt voor het maken van sportkleding. Met deze steek kan u naden naaien en afwerken in één beweging.

Deze steek is zeer doeltreffend voor het verstellen van versleten randen van veel gedragen kledingstukken en kan tevens gebruikt worden als decoratieve steek om kraagjes, mouwen, manchetten, enz. af te werken.

### DRIEVOUDIGE ZIGZAG STEEK (RIC-RAC)



Ric-rac is een snelle manier om stofkanten af te werken en tegelijkertijd een decoratief sierstiksels te verkrijgen. Deze steek is ideaal voor het afwerken van kragen, armsgaten, mouwen en zomen.

### VEERSTEK



Het mooi uitzien van deze steek maakt hem zeer geschikt voor het geven van sierstiksels of het bevestigen van kant of inzetpanelen bij het maken van lingerie of gordels.

Deze steek is ook ideaal voor het maken van patchwork en ajourwerk.

## SUPER-NUTZSTICHE (STRETCHSTICHE)

EINSTELLUNGEN :Nähfuß - Zickzackfuß  
:Oberfadenspannung - **S - E**

Die Super-Nutzstiche sind besonders vorteilhaft für elastische Materialien und Strickstoffe. Sie können sie aber auch gut auf normalen, nicht-elastischen Stoffen verwenden.

### STRETCH-GERADSTICH



Der Stretch-Geradstich ist viel stärker als der normale Geradstich, weil er den Stoff mit jeweils drei Stichen verbindet - vorwärts, rückwärts und wieder vorwärts.

Er eignet sich deshalb vor allem für elastische Stoffe, zur Verstärkung von Nähten bei Sportbekleidung und für alle besonders strapazierfähigen Nähte.

Sie können ihn auch zu dekorativen Zwecken z.B. auf Kragen oder Manschetten benutzen, um Ihrer Kleidung ein professionelles Finish zu verleihen.

### OVERLOCKSTICH



Diese Art von Stich wird von der Textilindustrie bei Sportbekleidung eingesetzt. Mit diesem Stich kann man nämlich naden und versäubern in einem Arbeitsgang.

Er eignet sich sehr gut zum Reparieren von abgenutzten Kanten an länger getragenen Kleidungsstücken.

### STRETCH-ZICKZACKSTICH



Mit dem Stretch-Zickzackstich können Sie in einem Arbeitsgang versäubern und eine dekorative Naht erhalten. Ideal zur Kantenbearbeitung am Halsausschnitt, an Ärmeln oder Säumen.

### FEDERSTICH



Dieser hübsche Stich kann als Dekoration benutzt werden, zum Aufnähen von Spitze oder für Applikationen auf Wasche oder Gurtel.

Auch gut für Quilt- und Patchworkarbeiten.

## PUNTO A NIDO D'APE



1. Formare una linea diritta di piegoline sul tessuto che si desidera cucire a punto smock.
2. Con una stretta striscia di tessuto, direttamente sotto la linea delle pieghe, cucire sopra la pieghettatura. Il disegno risulterà una serie di piccoli diamanti.

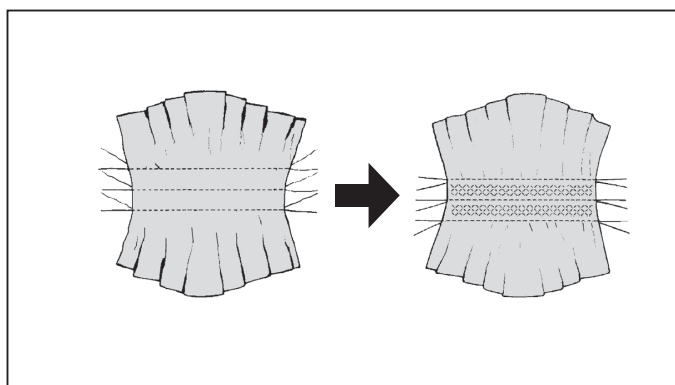

## OVERLOCK ELASTICO



Un punto che cuce e sopraggitta al tempo stesso, per ottenere una cucitura stretta e flessibile, particolarmente indicata per costumi da bagno, tute, T shirt, tutine elastiche in nylon, asciugamani elastici, jersey e jersey di cotone.

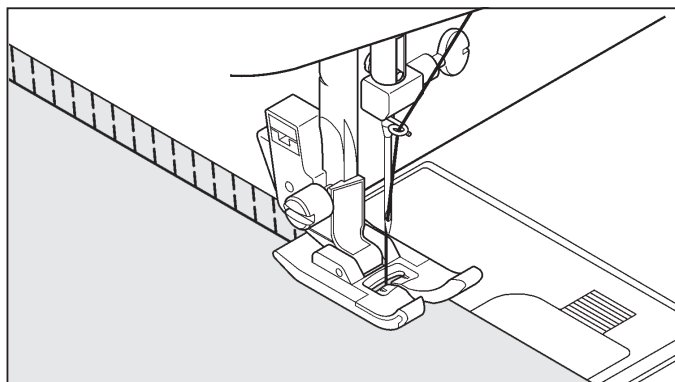

## PUNTO COPERTA



Gli aspetti decorativi, uniti alla praticità di questo punto, ne consentono l'applicazione per orlare tovaglie e tovaglioli.

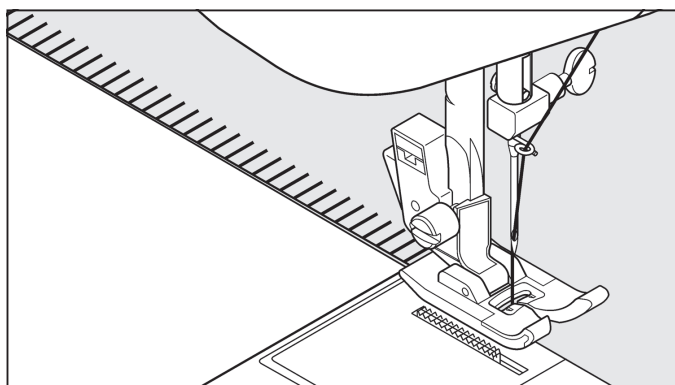

## DOPPIO OVERLOCK (1)



Il doppio overlock ha usi diversi. E' perfetto per attaccare elastici piatti quando si crea o si ripara biancheria, è indicato per cucire e sopraggittare allo stesso tempo su tessuti leggermente elastici e non elastici, come lino, tweed e cotone medio e pesante. Può essere utilizzato anche per applicare nastri, fili di lana o disegni realizzati con il filo.

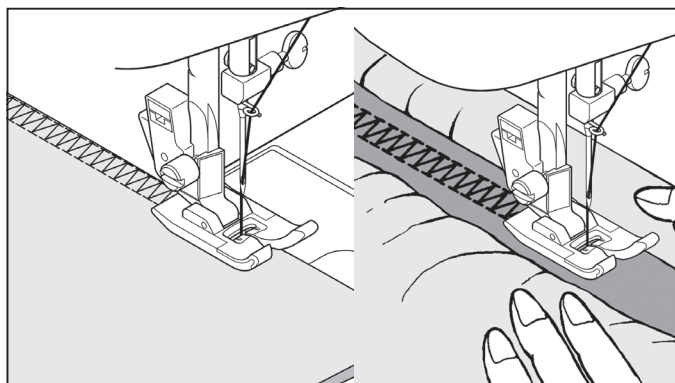



## SMOKSTEEK (HONINGRAAT)



1. Stik met de rechte steek één of meerdere fronslijnen op de stof die u wilt gebruiken voor smokwerk. Frons de stof tot u de gewenste lengte verkrijgt.
2. Leg een stukje stof of papier onder de fronslijnen en naai met de smoksteek tussen de fronslijnen door en over de plooitjes. Zo ontstaat er een "ruitjes" patroon. Na afloop verwijdert u de fronsdraden.

## KRÄUSELN MIT DEM Wabenstich



1. Nähen Sie mehrere Geradstiche in gleichem Abstand auf dem Kleidungsstück, das Sie smoken möchten.
2. Zwischen die Geradnähte nähen Sie ein Elastikband mit dem Wabenstich auf.  
Die Geradnähte können danach entfernt werden.

## SCHUINE OVERLOCKSTEEK



Om stofdelen samen te naaien en te overlocken in één handeling. Met deze steek verkrijgt u smalle, soepele naden die zeer geschikt zijn voor badkleding, sportkleding, T-shirts, babykleding in rekbaar nylon, rekbaar badstof, jersey en katoen jersey.

## STRETCH-OVERLOCKSTICH



Mit dem Stretch-Overlock-Stich nähen und versäubern Sie in einem Arbeitsgang und erhalten eine schmale, geschmeidige Naht. Besonders gut für Schwimm- und Sportbekleidung, T-Shirts, Frottee und Jersey.

## FESTONSTEEK



Het decoratieve effect van deze steek alsook zijn praktisch nut maken deze steek geschikt voor het naaien van zomen en voor patchwork.

## KANTENSTICH



Dieser Stich vereint dekoratives Aussehen mit praktischem Nutzen, z.B. für Tischdecken oder Servietten.

## TURKSE ZOOMSTEEK



De gesloten overlocksteek kan voor verschillende doeleinden gebruikt worden. Deze steek is perfect voor het bevestigen van platte elastiek bij het maken of verstellen van lingerie. Hij is tevens geschikt voor het overlocken of het gelijktijdig aan elkaar naaien en afwerken van rekbare en niet-rekbare stoffen zoals linnen, tweed en middelzware tot zware katoen.

## DOPPELTER OVERLOCKSTICH



Der doppelte Overlockstich lässt sich vielseitig einsetzen. Sehr gut zum Aufnähen von flachen Gummibändern beim Nähen oder Reparieren von Unterwäsche. Ideal zum Versäubern einer einzelnen Stofflage oder zum gleichzeitigen Nähen und Versäubern von leicht elastischen und nicht-elastischen Stoffen wie Leinen, Tweed und mittlerer bis schwerer Baumwolle.

## SOPRAGGITTO OBLIQUO



Eccellente per orlare in modo raffinato tovaglie e lenzuola. Il punto, in stile "picot", può essere fatto anche su tessuti delicati. Cucite lungo il bordo grezzo e rifilate a filo dell'esterno della cucitura.

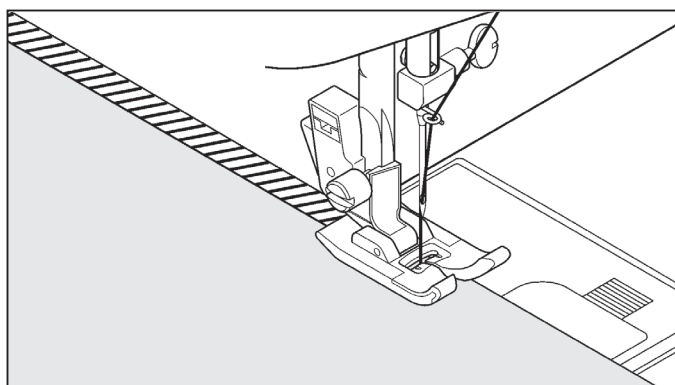

## DOPPIO OVERLOCK (2)



Il doppio overlock ha alcuni utilizzi principali. Perfetto per attaccare elastici piatti quando si crea o si ripara biancheria, è indicato per cucire e sopraggittare allo stesso tempo su tessuti leggermente elastici e non elastici, come lino, tweed e cotone medio e pesante.

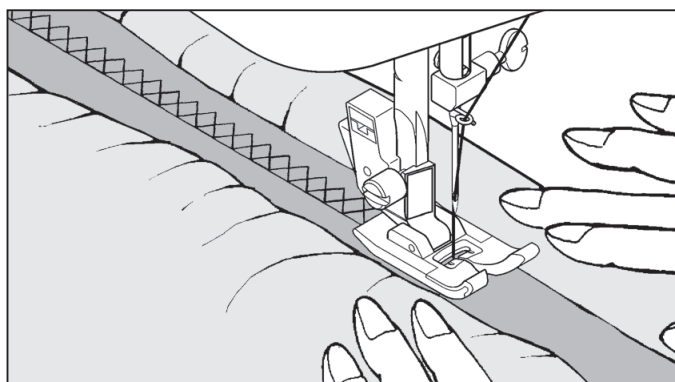

## PUNTO SPINATO



Un punto versatile, utilizzato per unire scampoli di stoffa e per ricamare.

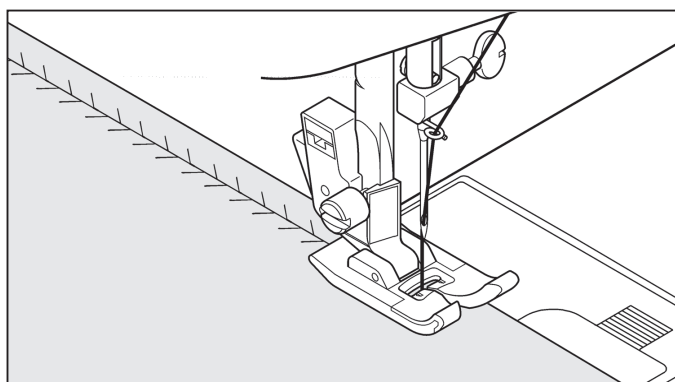

## PUNTO ELASTICO PER PATCHWORK



E' un punto ornamentale che è anche ideale per unire dei riquadri di tessuto elastico o a maglia.

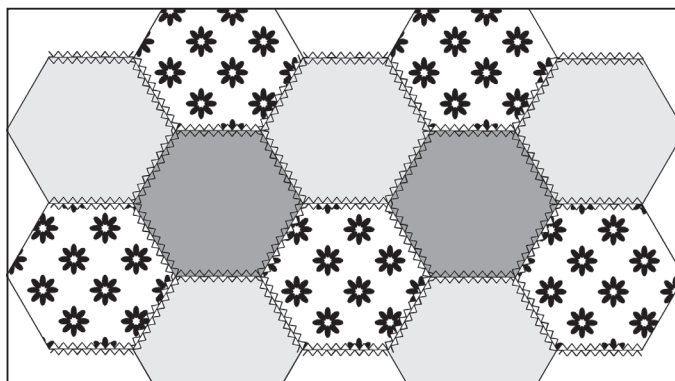

## SCHUINE SPELDSTEEK



Zeer geschikt voor het omzomen van tafelkleden en bedspreiën met een elegant effect. Een picot-achtige steek kan ook aangebracht worden op doorschijnende stoffen. Naai langs de onafgewerkte rand van de stof en knip deze dichtbij de buitenkant van de steek af.

## GENEIGTER KANTENSTICH



Hervorragend zum Verzieren von Tisch- und Bettwäsche. Auf glatten Stoffen können Sie einen spitzenähnlichen Effekt erzielen. Nähen Sie entlang der Schnittkante, und schneiden Sie den Stoff dicht an der Außenseite des Stiches ab.

## VERSTERKTE ZOOMSTEEK



Beide steken zijn perfect voor het bevestigen van platte elastiek bij het maken of repareren van lingerie. Deze kunnen ook worden gebruikt voor smokwerk en als zoomafwerking.

## DOPPELTER OVERLOCKSTICH



Dieser Stich hat drei Hauptanwendungen. Sehr gut zum Aufnähen von flachen Gummibändern beim Nähen oder Reparieren von Unterwäsche, und zum gleichzeitigen Nähen und Versäubern von leicht elastischen und nicht-elastischen Stoffen wie Leinen, Tweed und mittlerer bis schwerer Baumwolle.

## DOORNSTEEK



Dit is een veelzijdige steek die gebruikt wordt voor het aan elkaar naaien van lappen stof en voor een decoratief effect.

## GRÄTENSTICH



Vielseitiger Stich zum Zusammenfügen von Stoffteilen oder zum Sticken.

## STRETCH PATCHWORKSTEEK



Deze steek wordt niet alleen gebruikt als decoratieve steek maar is ook ideaal voor patchwork in rekbare stoffen zoals jersey en tricot.

## STRETCH-PATCHWORKSTICH



Neben seiner dekorativen Wirkung eignet sich dieser Stich gut für Patchwork-Arbeiten mit elastischen Materialien wie Jersey und Strickwaren.

## PUNTO FORCELLA



22

Per cucire e rifinire tessuti elastici, oppure per la decorazione di bordature.

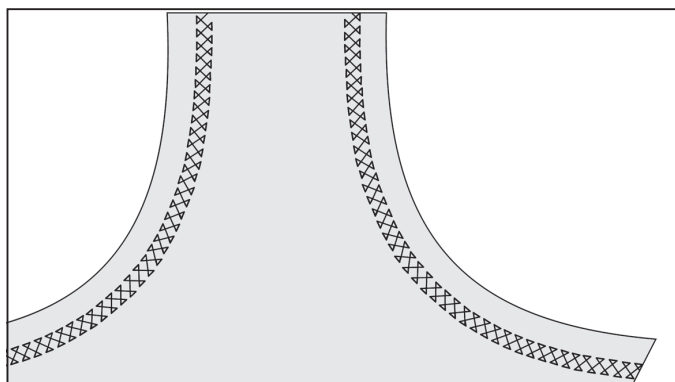

## SPINA DI PESCE



87

Utilizzato per bordature decorative e per il ricamo.

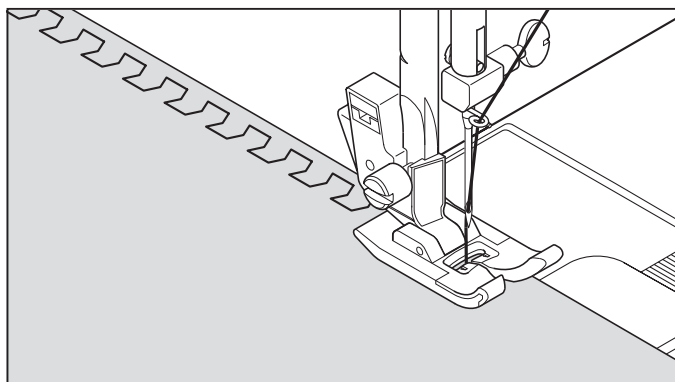

## PUNTO SPILLO



13



30

Il punto spillo è un modello tradizionale di punto usato per lo smerlo come i bordi e per il lavoro di applicazioni.

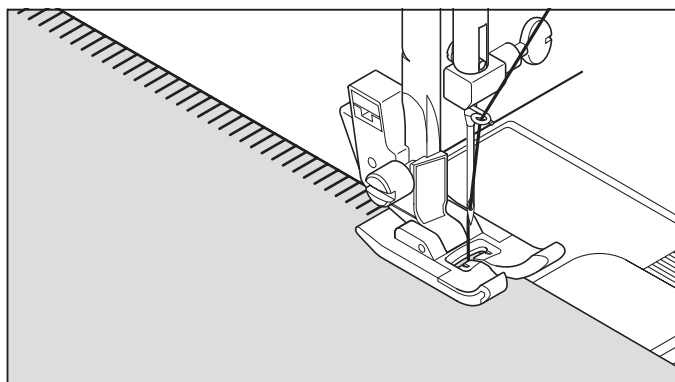

## PUNTO ENTREDEUX



18

Utilizzato per cuciture decorative sui bordi e anche per orli a giorno. L'entredeux è spesso cucito con l'ago a lancia (Singer cat. 2040) per creare buchi nel motivo cucito.

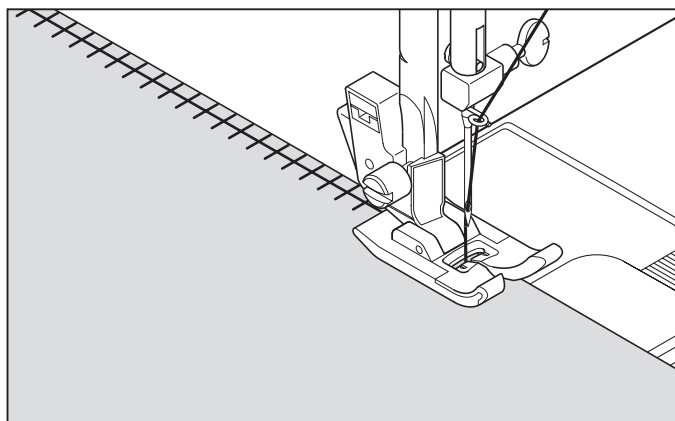

## KRUISSTEEK



Gebruik deze steek voor het naaien en afwerken van rekbare stoffen of voor de decoratie van randen.

## HEXENSTICH



Zum Nähen von elastischen Stoffen oder zum Dekorieren von Kanten.

## VISGRAATSTEEK



Gebruik deze steek om decoratieve randen te creëren of om te borduren.

## PFEILSTICH



Ideal für dekorative Kanten und zum Sticken.

## PICOTSTEEK



De picotsteek is een traditioneel steekpatroon voor sierzoomnaden en applicaties.

## PIKOTSTICH



Der Pikotstich ist ein traditionelles Stichmuster für spitzenähnliche Ziersaumnähte und Applikationen.

## ENTREDEUX-STEEK



Deze steek wordt voor de randversiering en voor traditionele steekpatronen gebruikt. Voor de open zoom-techniek heeft u een Wing-naald nodig (Singer Style 2040).

## ENTREDEUX-STICH



Dieser Stich wird für Kantenverzierung und traditionelle Stickmuster verwendet. Für die Hohlraumtechnik benötigen Sie eine Wing-Nadel (Singer Style 2040).

## PUNTO SCALA



19

Il punto scala è usato principalmente per orli a giorno. Può anche essere usata per cucire nastri con lo stesso colore del filo o con colori diversi. Posizionate il punto al centro e otterrete un effetto speciale di decorazione.

Un altro uso è quello di cucire nastri o elastici.

Per l'orlo a giorno, scegliere un tipo di tela di lino e dopo aver cucito il punto scaletta, sfilate le trame interne del tessuto così da ottenere il classico orlo a giorno.

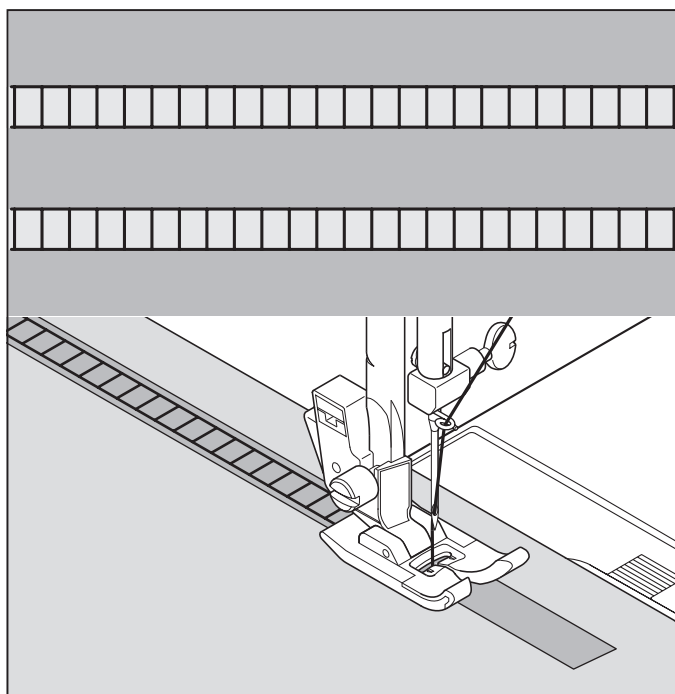

## PUNTO CRISS CROSS



21

47

Utilizzato per cucire e rifinire tessuti elasticizzati o per decorazioni di bordi.

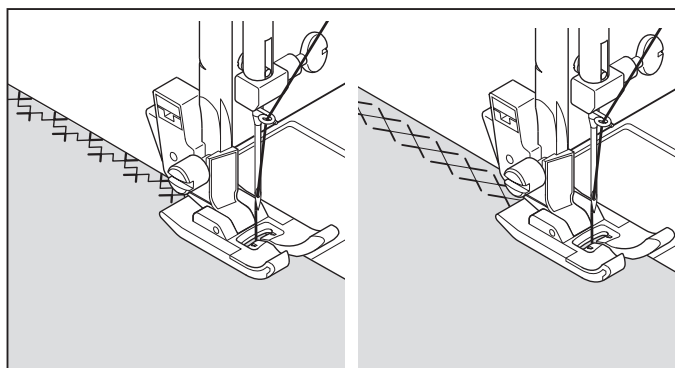

## GRECA



27

Un punto tradizionale utile per rifinire bordi, orli e per decorare.

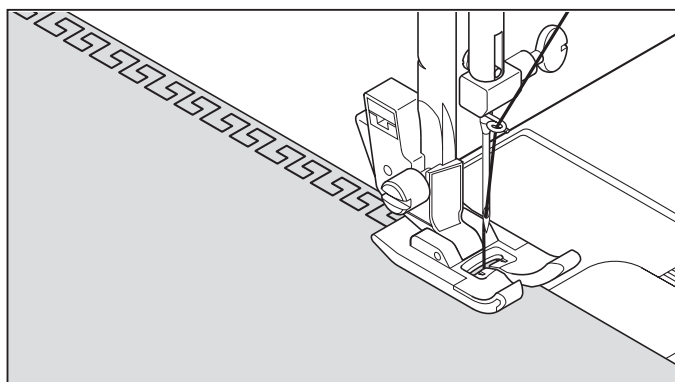

## PUNTO A SPINA DI PESCE



29

Utile per creare rifiniture decorative o ricami.

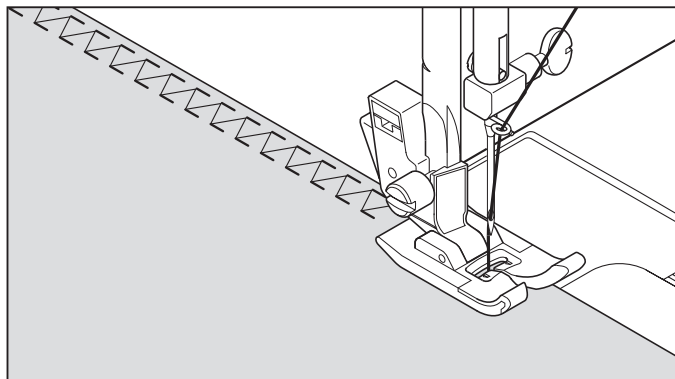

## TRAPSTEEK



De trapsteek wordt hoofdzakelijk voor open zoom-naaiwerk gebruikt. Hij wordt echter ook voor het opstikken van smalle biezen, ook met contrasterende kleuren gebruikt. Door gerichte plaatsing van de steekpatronen kunnen decoratieve effecten worden gerealiseerd.

De trapsteek is ook geschikt voor platbordursels op smalle biezen, inloopgarens en rubberen biezen.

Open zoom-naaiwerk lukt het best bij grover linnen. Na uitvoering van een trapsteek trekt u de draden langs de binnenkanten van het trappatroon om een luchtige optiek te realiseren.

## LEITERSTICH



Der Leiterstich wird hauptsächlich für Hohlsaumarbeiten verwendet. Er wird aber auch zum Aufsteppen von schmalen Bändern, auch mit kontrastierenden Farben, eingesetzt. Durch gezielte Platzierung der Stichmuster können dekorative Effekte erzielt werden.

Der Leiterstich eignet sich auch für Plattstickereien auf schmalen Bändern, Einlaufgarnen und Gummibändern.

Hohlsaumarbeiten gelingen am besten mit größerem Leinen. Nach Ausführung des Leiterstiches ziehen Sie die Fäden entlang den Innenkanten des Leitermusters, um eine luftige Optik zu erzielen.

## KRUISSTEEK

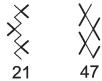

Gebruik deze steek voor het naaien en afwerken van rekbare stoffen of als een creatieve borduursteek.

## KREUZSTICH

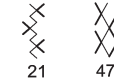

Zum Nähen und Versäubern von elastischen Stoffen sowie zur Verzierung, insbesondere von Rändern.

## GRIEKSE STEEK



Traditioneel steekpatroon voor kantversiering, borduursels en sierzoomnaden.

## GRIECHISCHER STICH



Traditionelles Stichmuster für Kantenverzierung, Bordüren und Ziersaumnähte.

## VISGRAATSTEEK



Gebruik deze steek als een creatieve borduursteek en voor de decoratie van randen.

## GRÄTENSTICH



Ideal für dekorative Randverzierungen und für Stickereien.

## DISEGNI DECORATIVI PER IL RICAMO

IMPOSTAZIONI :Piedino - Piedino Zig-zag  
:Controllo di tensione del filo - S - E

Sono disponibili 22 diversi tipi di disegni decorativi.  
Gli esempi che seguono mostrano come utilizzare e come cucire questi punti.

Nella stessa maniera potete utilizzare altri punti.

- \* Per controllare il punto che state per utilizzare è bene effettuare delle prove su una striscia di stoffa.
- \* Prima di iniziare a cucire, controllate che vi sia abbastanza filo sulla bobina, per essere sicuri che non termini prima che sia finito il ricamo.
- \* Riducete leggermente la tensione del filo.

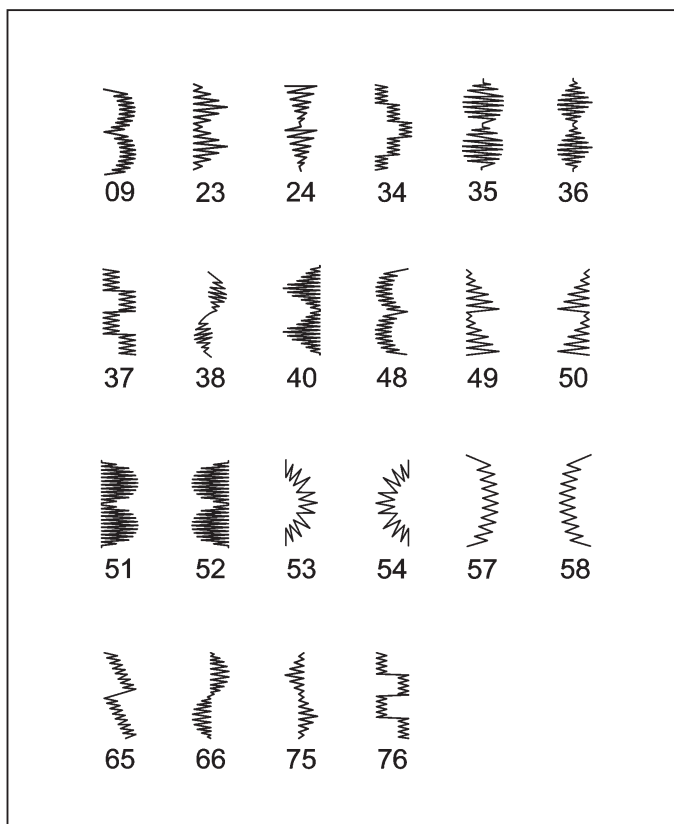

## CONSIGLI PER CUCIRE DISEGNI

### Festoni su un colletto

Un punto decorativo ideale per maniche e colletti di abiti femminili e per bambini. Il punto serve anche per dare una forma al bordo. Se utilizzate il punto per questo ultimo scopo, prima cucite il punto, quindi rifilate il bordo del tessuto seguendo da vicino il punto. Fate attenzione a non tagliare il filo del punto.

### Scacchi su un nastro di guarnizione

Utilizzate un nastro e ripiegate il bordo. Cucitevi sopra il punto scacchi.

### Punto freccia su risvolto

Oltre ad essere utilizzato come punto decorativo, questo disegno può essere impiegato come travetta triangolare per rinforzare i punti in cui sono più facili sfilacciature. E' particolarmente indicato per cucire entrambi i bordi delle tasche.

### Domino su nastro

Usate un nastro piegando indietro il bordo. Cucire il punto domino sopra quest'ultimo.

### Diamante su orlo stretto

Piegate sopra il bordo del tessuto e usate questo punto per rifinire il bordo.

I punti festone e diamante possono essere combinati per creare altri motivi originali.

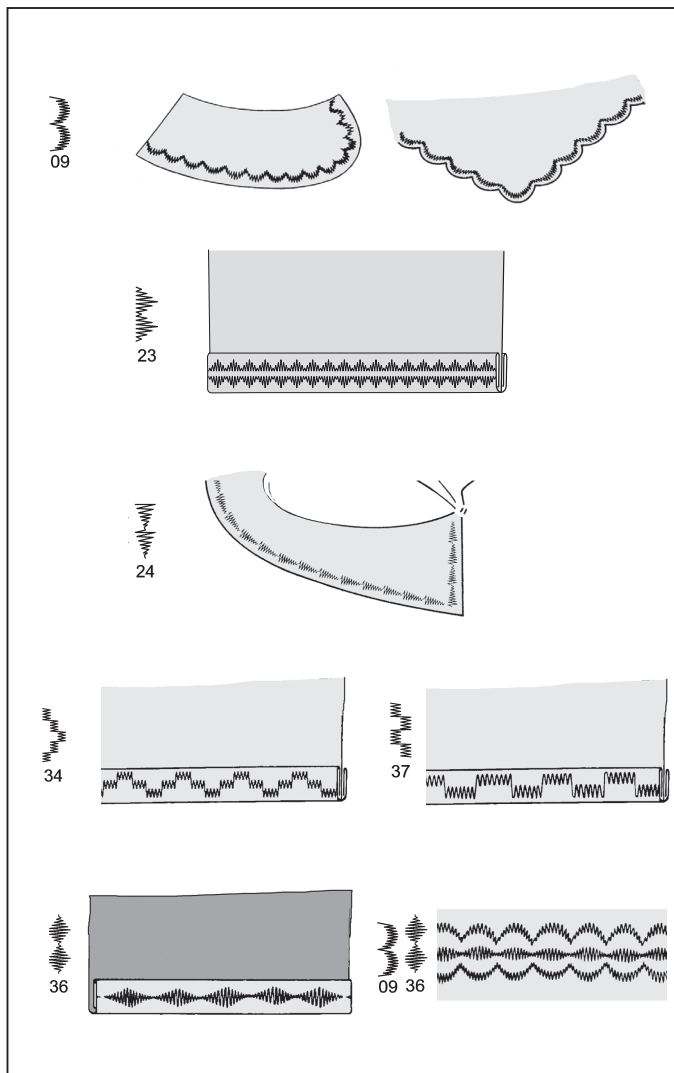



## DECORATIEVE STEKEN

INSTELLINGEN :Persvoetje - Zigzagvoet  
:Spanningsknop - **S - E**

**Er zijn 22 verschillende soorten decoratieve steken beschikbaar. Hieronder worden voorbeelden aangegeven hoe u deze steken kunt gebruiken en naaien. U kunt de overige steken op dezelfde wijze gebruiken.**

- \* Naai eerst een proeflapje op een afgeknipte strook van de stof die u gaat naaien om het patroon dat u wilt gaan gebruiken te testen.
- \* Controleer alvorens u begint te naaien of er voldoende draad op de spoel gewonden is om er voor te zorgen dat de draad tijdens het naaien niet opraakt.
- \* Verminder de spanning van de bovendraad een weinig.

## DEKORATIVE ZIERSTICHE

EINSTELLUNGEN :Nähfuß - Zickzackfuß  
:Oberfadenspannung - **S - E**

**Es stehen 22 verschiedene Zierstiche zur Verfügung. Nachstehend einige Beispiele, wie die Stiche genäht und eingesetzt werden können.**

**Andere Stiche können in der gleichen Weise genäht werden.**

- \* Machen Sie eine Nähprobe auf einem Reststück des Stoffes, den Sie verzieren wollen.
- \* Nähen Sie mit voller Spule und genügend Nähgarn auf der Garnrolle, damit Ihnen nicht mitten in einem Muster der Faden ausgeht.
- \* Reduzieren Sie die Oberfadenspannung etwas.

## ENKELE NAAITIPS VOOR DECORATIEVE STEKEN

### Schulpsteek op kraag

Dit is een ideale decoratieve steek voor de mouwen en kragen van dames- en kinderkleding en ook voor het afwerken van randen. Wanneer u dit steekpatroon gebruikt voor het afwerken van randen, eerst de steek naaien en vervolgens de rand van de stof langs de rand van de steek afknippen. Wees voorzichtig daarbij de steek niet af te knippen.

### Piramidesteek op biaisband

Gebruik biaisband en vouw de rand terug. Naai de piramidesteek hier overheen.

### Pijlsteek op kraag

Naast het gebruik van dit patroon als een decoratieve steek, kan dit ook gebruikt worden als een driehoekige rijgsteek voor het verstevigen van plaatsen die gemakkelijk kunnen gaan rafelen. Dit kunt u bijvoorbeeld gebruiken bij het aan elkaar naaien van beide randen van zakken.

### Dominosteek op biaisband

Gebruik biaisband en vouw de rand terug. Naai de dominosteek hier overheen.

### Diamantsteek op zoom

Vouw de rand van de stof om en gebruik deze steek om de rand af te werken.  
Schulpsteken en diamantsteken kunnen gecombineerd worden voor het samenstellen van andere aantrekkelijke patronen.

## TIPPS FÜR DEKORATIVE EFFEKTE

### Festonbogen am Kragen

Dieser Stich ist ideal zum Verzieren von Ärmeln und Kragen, sowie zum Versäubern von Stoffkanten. Zum Versäubern nähen Sie erst den Festonbogen, und schneiden Sie dann den Stoff entlang der Naht ab. Passen Sie auf, den Festonbogen nicht anzuschneiden.

### Pyramidenmuster auf Schrägband

Schrägband um die Stoffkante legen. Das Pyramidenmuster darüber nähen.

### Pfeilstich-Muster auf einem Revers

Dieser Stich eignet sich nicht nur als Zierstich, sondern auch zum Verstärken von Stellen, die leicht ausfransen können, z. B. als Taschenriegel.

### Dominomuster auf Schrägband

Schrägband um die Stoffkante legen. Das Dominomuster darüber nähen.

### Rautenmuster am Saum

Stoffkante umschlagen und mit diesem Stich vernähen. Rauten- und Domino-Muster können zu weiteren attraktiven Mustern kombiniert werden.

## DISEGNI CONTINUI

IMPOSTAZIONI :Piedino - Piedino Zig-zag  
:Controllo di tensione del filo - **S - E**

Questi motivi sono stati studiati per la cucitura continua di disegni. Utilizzate quello che preferite.

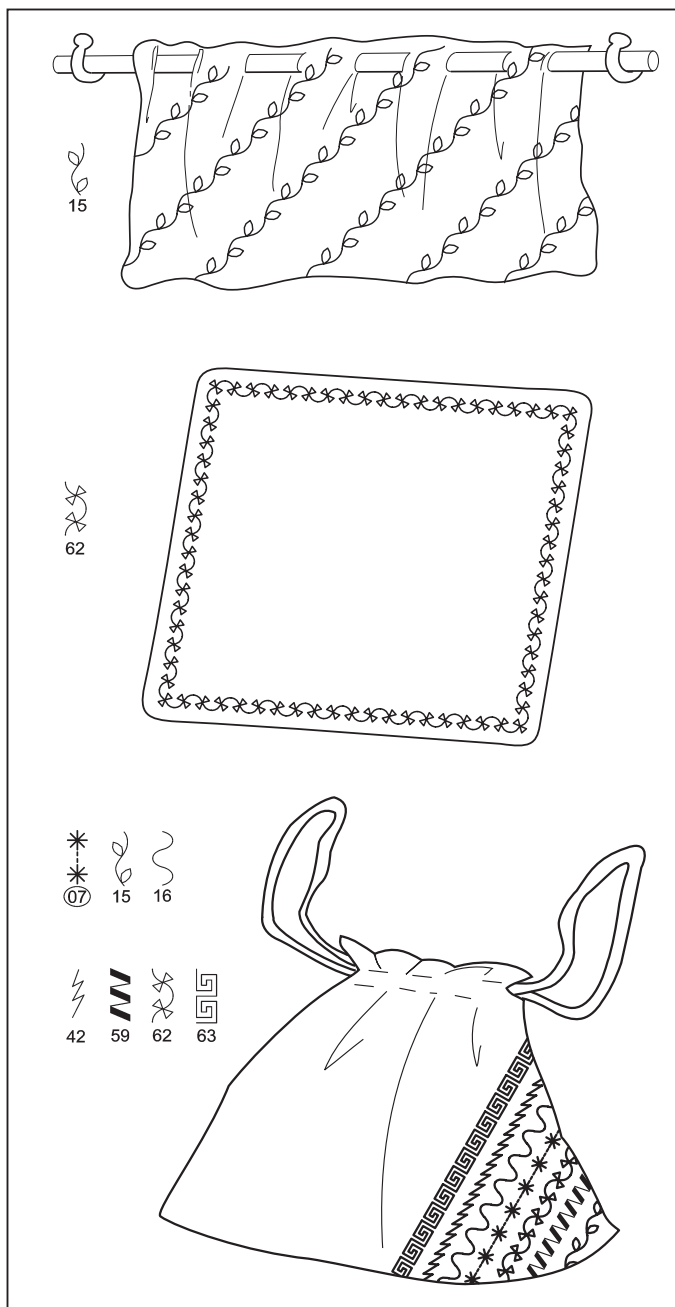
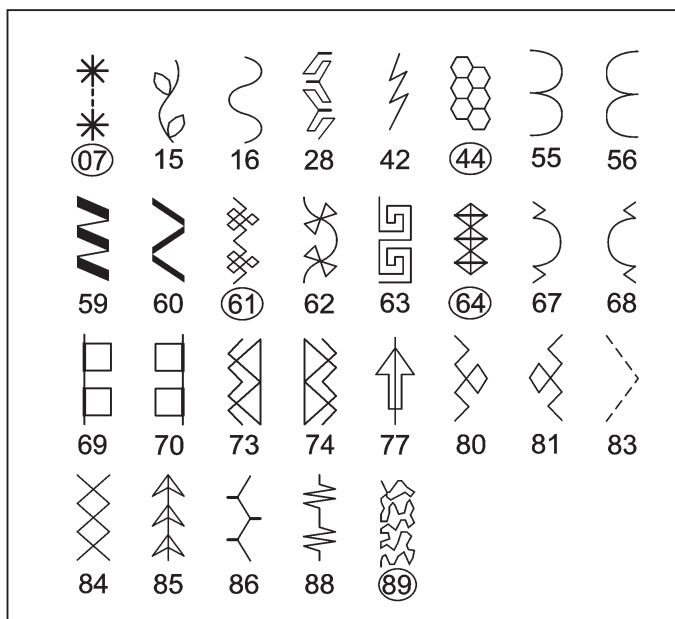

## DOORLOPENDE PATRONEN

INSTELLINGEN :Persvoetje - Zigzagvoet  
:Spanningsknop - **S - E**

De patronen die rechts staan afgebeeld zijn doorlopende patronen. Gebruik het patroon dat aan uw behoeften voldoet.

## ENDLOS-STICHMUSTER

EINSTELLINGEN :Nähfuß - Zickzackfuß  
:Oberfadenspannung - **S - E**

Diese Muster eignen sich am besten für durchgehende Dekorationen. Suchen Sie aus, welches Ihnen am besten gefällt.

## DISEGNI NOVITÀ

IMPOSTAZIONI :Piedino - Piedino Zig-zag  
:Controllo di tensione del filo - **S - E**

Questi punti possono essere utilizzati come disegni singoli e come disegni continui.

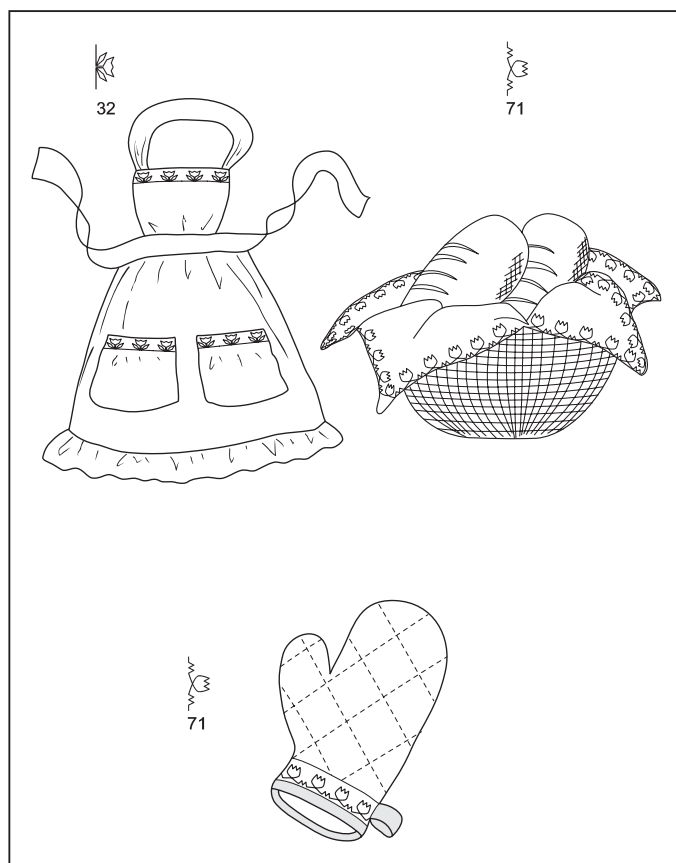
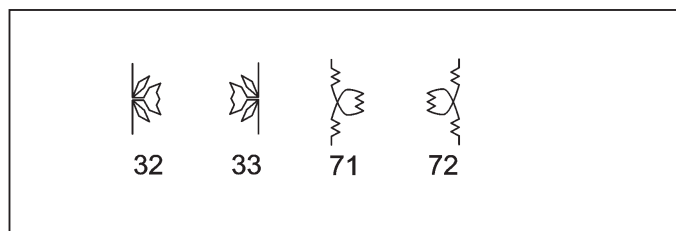

## CUCIRE UN BOTTONE

IMPOSTAZIONI: Piedino - Piedino per bottoni  
Leva abbassa griffa - 

Posiziona il tessuto e il bottone sotto il piedino. Abbassa il piedino, regola l'ampiezza su 0 e cuci qualche punto di sicurezza. Seleziona l'ampiezza tra 3 e 5 mm. Gira il volantino per assicurarti che l'ago passi attraverso i buchi del bottone.

Regola l'ampiezza se necessario.

Cuci 10 punti incrociati.

Regola nuovamente l'ampiezza su 0 e cuci qualche punto di sicurezza.

Se vuoi creare un gambo con il filo, posiziona un ago sopra il bottone e cuci al di sopra di questo; quando avrai finito, toglì l'ago e il gioco è fatto.

**Indicazioni utili: Per affrancare il filo, prendere i fili dal rovescio del tessuto e legarli insieme.**

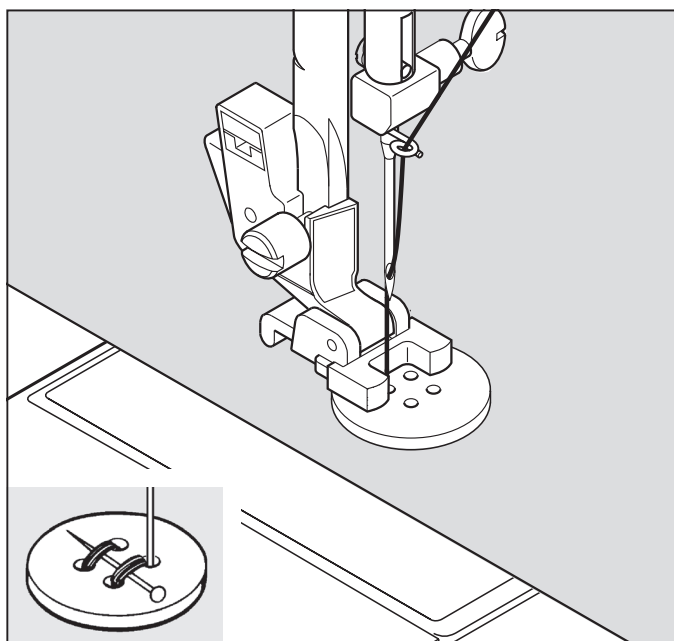

## MODIEUZE PATRONEN

INSTELLINGEN :Persvoetje - Zigzagvoet  
:Spanningsknop - **S - E**

Deze kunnen worden gebruikt voor het naaien van enkelvoudige en doorlopende patronen.

## SONDERMUSTER

EINSTELLUNGEN :Nähfuß - Zickzackfuß  
:Oberfadenspannung - **S - E**

Die Sondermuster können als Einzelmuster oder als Endlos-Muster genäht werden.

## KNOPEN AANNAAIEN



INSTELLINGEN : Knoop aannaaien  
: Transportschakelaar -

Stof en knoop onder het voetje leggen. Voetje laten zakken. Handwiel draaien en erop letten dat de naald in het linker en rechter gat van de knoop insteekt. U dient eventueel de steekbreedte opnieuw bij te stellen. Naai ongeveer 10 steken.

Voor het aannaaien van knopen met draadsteel plaats een rechte pen of naaimachinaald bovenop de knoop tussen de gaten in en naai over de pen of naald heen.

**Tip: door trekken en vastknopen van de beide draden aan de onderkant van de stof kunt u de naad borgen.**

## KNOPF ANNÄHEN



EINSTELLUNGEN : Knopfannähfuß  
: Transport-Schalter -

Stoff und Knopf unter den Nähfuß legen. Nähfuß absenken. Handrad drehen und prüfen, dass die Nadel in beide Knopflochbohrungen sauber einsticht. Falls erforderlich, Stichbreite einstellen. Etwa 10 Stiche nähen.

Um einen Knopf mit Stiel anzunähen, eine gerade Steck- oder Nähmaschinennadel zwischen die Knopfbohrungen legen und über der Stecknadel nähen.

**Tip: Durch Ziehen und Verknoten der beiden Fäden an der Stoffunterseite können Sie die Naht sichern.**

## ESECUZIONE ASOLE

### USO DEL PIEDINO PER ASOLE

1. Inserire un bottone tra la il fermo A e il fermo B
2. E' possibile cucire asole che si adattano alle dimensioni del bottone

Quando cucite un'asola, per evitare un rumore battente continuo, togliete il piano convertibile.

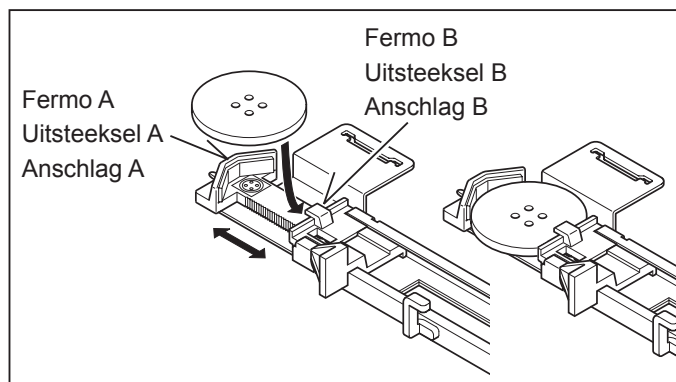

### PROCEDURA

- \* Inserite un rinforzo sotto all'area in cui state cucendo l'asola. Potete utilizzare un foglio di carta per cucito o uno scampolo di stoffa.
- \* Fate un'asola di prova su un pezzo di tessuto uguale a quello che state utilizzando, quindi provate l'asola con i bottoni che dovete cucire.

1. Selezionate uno dei disegni per asole 94, 95, 96, 97, 98 e 99.

2. Sostituite il piedino con il piedino per asole. (Vedi il paragrafo "Sostituzione del piedino" a pagina 104 - 105.)

3. (Vedi il paragrafo "Uso del piedino per asole" sopra.)

4. Regolate la leva del piedino di modo che scenda verticalmente tra i fermi A e B

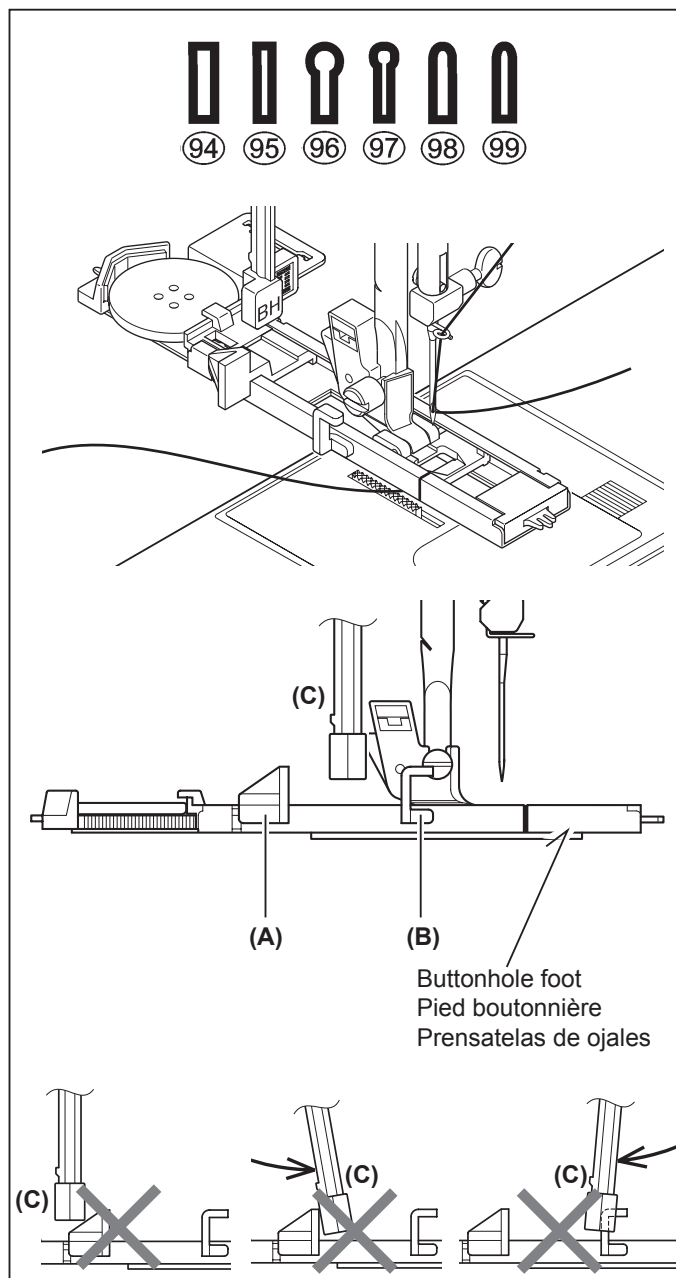

## KNOOPSGATEN MAKEN

### GEBRUIK VAN DE KNOOPSGATENVOET

1. Plaats een knoop tussen aanslag A en aanslag B.
2. Knoopsgaten kunnen worden genaaid overeenkomstig de grootte van de knoop.

Om onaangename geluiden bij het naaien van knoopsgaten te voorkomen, verwijdert u de vrije arm.

### WERKWIJZE

- \* Gebruik versteviging op de plaats van het kledingstuk waar de knoopsgaten gemaakt gaan worden. U kan vlieseline of normale versteviging gebruiken.
- \* Maak een proefknoopsgat op een stukje van de stof die u gebruikt. Probeer vervolgens het knoopsgat te maken met de gekozen knoop.

1. Selecteer een van de knoopsgatpatronen 94, 95, 96, 97, 98 en 99.

2. Vervang de persvoet door de knoopsgatenvoet. (Zie "Verwisselen van de persvoet" op pagina 104 - 105.)

3. Steek de knoop in de knoopsgatenvoet. (Zie "Gebruik van de knoopsgatenvoet" hierboven.)

4. Stel de knoopsgatenhendel (C) zodanig in dat deze verticaal tussen de aanslagen (A) en (B) omlaag komt.

## KNOPFLOCHER

### GEBRAUCH DES KNOPFLOCHFUSES

1. Legen Sie einen Knopf zwischen A und B.
2. Die Knopflöcher können passend zur Größe des Knopfs genäht werden.

Um unangenehme Geräusche beim Nähen von Knopflöchern zu vermeiden, entfernen Sie den Freiarm.

### VORBEREITUNG ZUM NÄHEN

- \* Benutzen Sie im Knopflochbereich eine Stickvlies, Seidenpapier oder ähnliches.
- \* Nähen Sie ein Knopfloch zur Probe auf einem Reststück Ihres Stoffes. Probieren Sie es mit dem betreffenden Knopf aus.

1. Wählen Sie eines der Knopflochmuster 94, 95, 96, 97, 98 oder 99.

2. Bringen Sie den Knopflochfuß an. (Siehe „Auswechseln der Nähfüße“, S. 104 - 105.)

3. Legen Sie den Knopf in den Knopflochfuß ein. (Siehe oben, „Gebrauch des Knopflochfußes“.)

4. Ziehen Sie den Knopflochhebel (C) so herunter, daß er senkrecht zwischen den beiden Anschlägen (A) und (B) steht.

5. Segnate con precisione sul vestito la posizione dell'asola.
6. Mettete il tessuto sotto al piedino. Srotolate 10 cm circa di filo della bobina, sotto al tessuto, tirandolo verso il lato posteriore della macchina.
7. Allineate il segno dell'asola, che avete fatto sul tessuto, con il segno sul piedino per asola e abbassate il piedino.

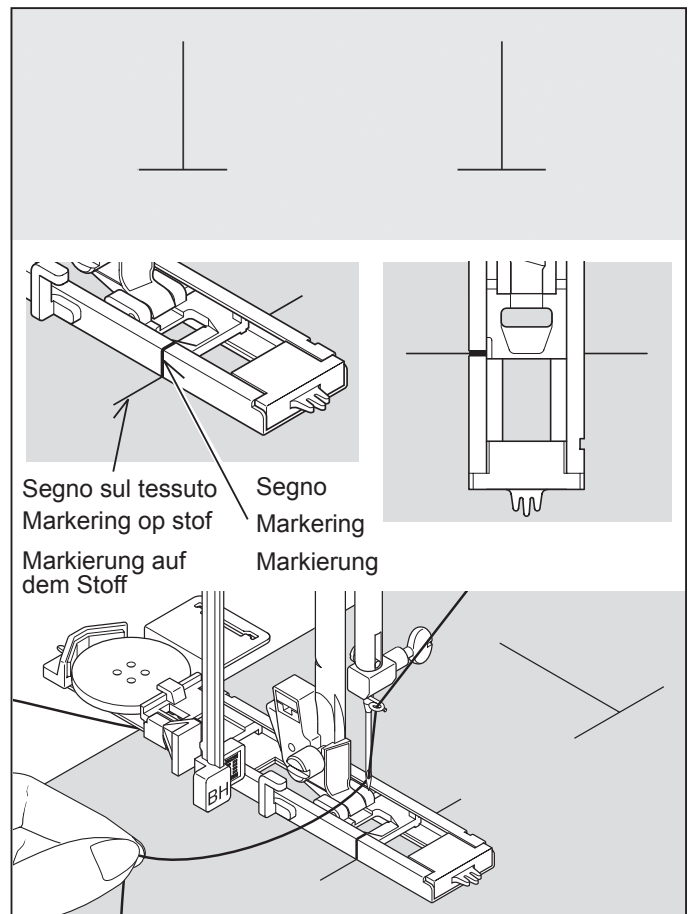

8. Tenendo il filo superiore, avviate la macchina.

\* La cucitura verrà effettuata nell'ordine indicato dalla figura:

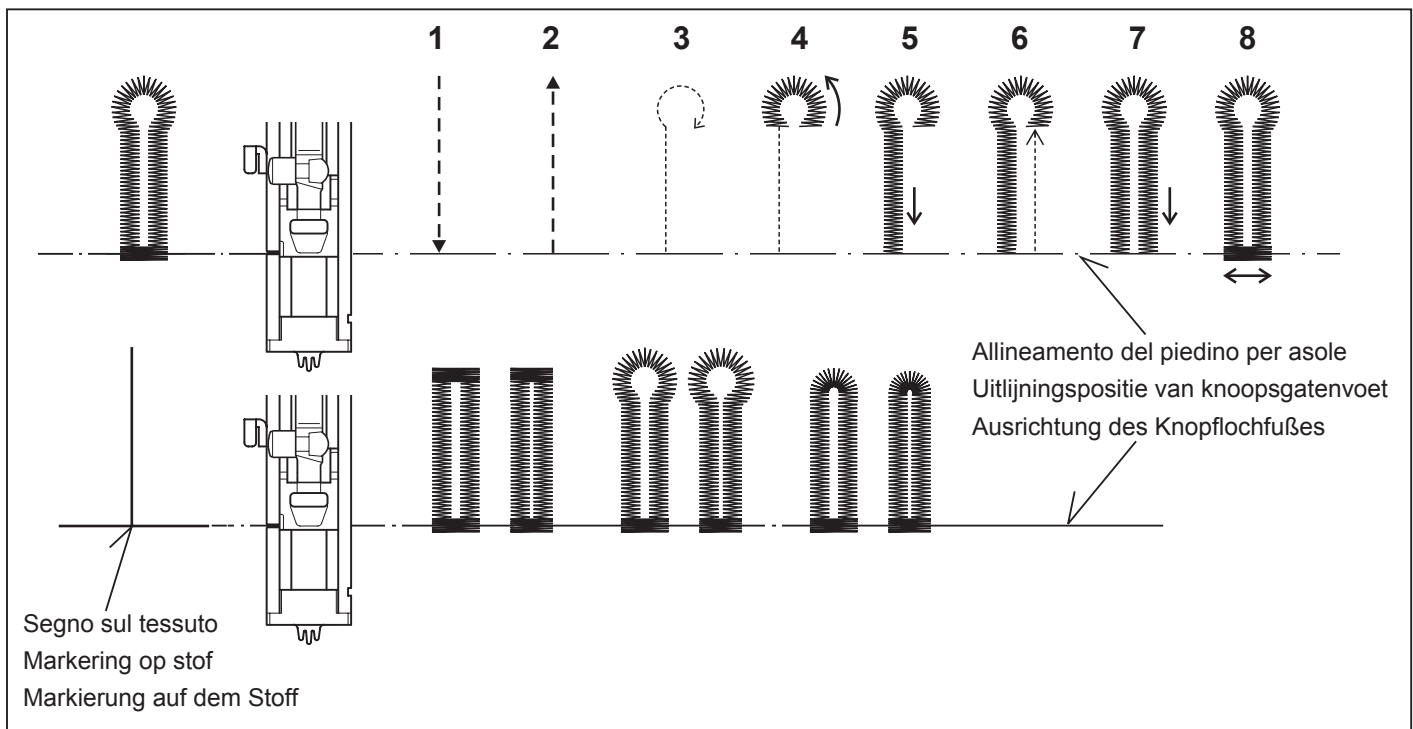

9. Al termine della cucitura, utilizzate un taglia-asole per tagliare il tessuto al centro dell'asola. Fate attenzione a non tagliare il filo della cucitura.

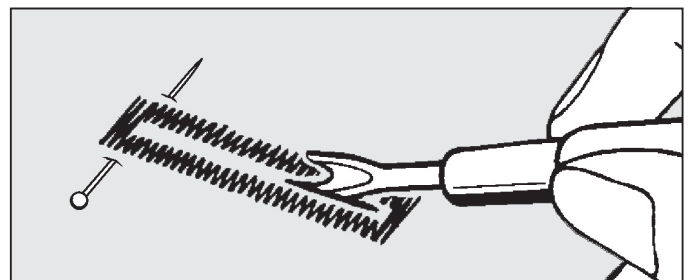



5. Markeer nauwkeurig de positie van het knoopsgat op uw kledingstuk.

6. Plaats de stof onder de voet. Trek de spoeldraad onder de stof over een lengte van ongeveer 10 centimeters naar achteren.

7. Plaats de knoopsgatmarkering op de stof op één lijn met de markering op de knoopsgatenvoet en zet vervolgens de knoopsgatenvoet omlaag.

8. Houd de bovendraad vast en start de machine.

\* Het naaien zal automatisch in de onderstaande volgorde voltooid worden.

9. Gebruik nadat het naaien voltooid is een knoopsgatenopener voor het openen van de stof in het midden van het knoopsgat. Let erop dat u geen steken van het knoopsgat doorknipt.

5. Markieren Sie die Position des Knopflochs sorgfältig auf Ihrem Stoff.

6. Legen Sie den Stoff unter den Knopflochfuß. Ziehen Sie ca. 10cm des Unterfadens unter dem Stoff nach hinten.

7. Bringen Sie die Markierung auf Ihrem Stoff und die rote Markierung am Knopflochfuß zur Deckung, und lassen Sie den Knopflochfuß herunter.

8. Halten Sie den Oberfaden leicht fest, und starten Sie die Maschine.

\* Das Nähprogramm läuft automatisch folgendermaßen ab.

9. Wenn das Knopfloch fertigenäht ist, schneiden Sie den Stoff in der Mitte des Knopflochs mit dem Trennmesser auf. Achten Sie darauf, keine Stiche des Knopflochs zu beschädigen.

## ASOLE CORDONATE

Agganciare il cappio del cordoncino sul gancio posteriore e tirare verso di voi le due estremità sotto al piedino.

Cucire l'asola in modo che lo zig-zag copra il cordoncino. Quando terminato, sganciare il cordoncino dal piedino e tirare le due estremità come indicato, quindi, tagliare la parte in eccesso.

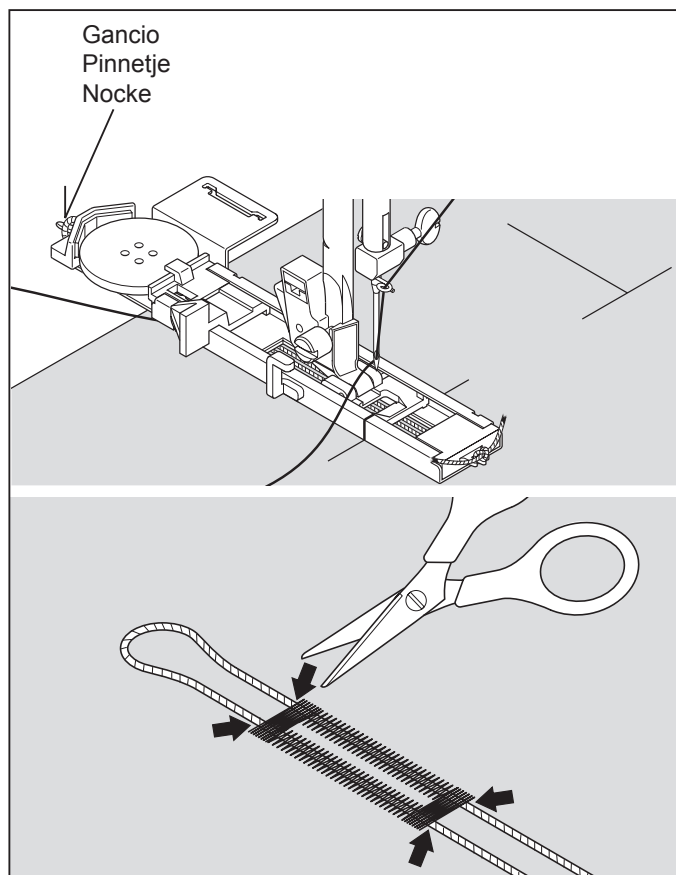

## OCCHIELLI CON TESSUTI DIFFICILI DA CUCIRE

Se dovete fare degli occhielli su tessuti difficili da cucire o lungo il bordo di indumenti con molti strati, attaccate al piedino per occhielli la sotto-placca (A), come indicato nella figura.

Mettete il tessuto tra il piedino per occhielli e la sotto-placca ed avrete risultati perfetti.

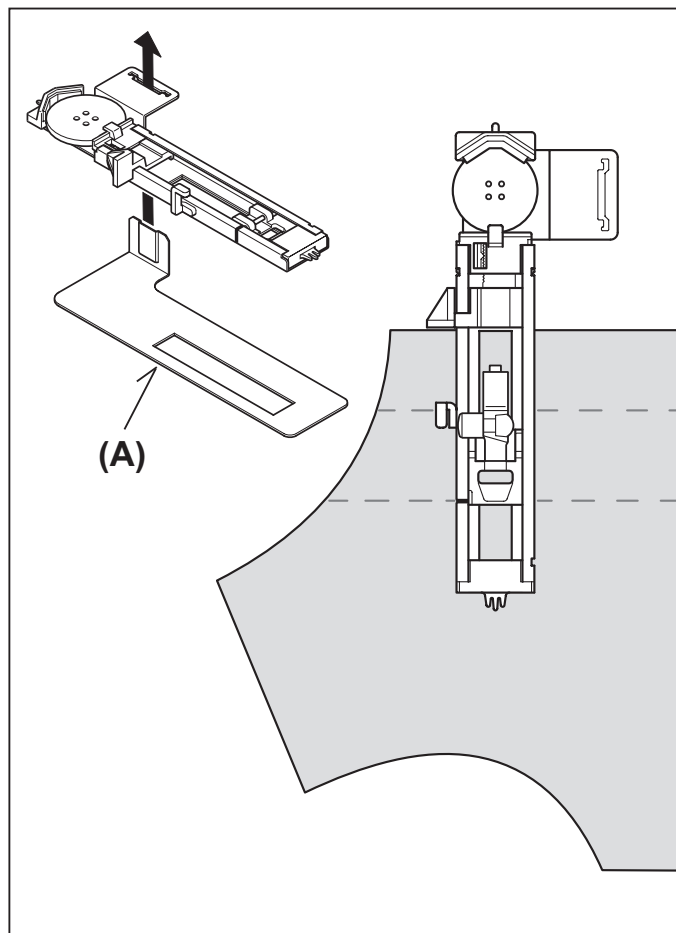

## KNOOPSGAT MET KOORDINLEG

Haak vulkoord (haakgaren of twist) over het daarvoor bestemde pinnetje op de knoopsgatenvoet en trek beide uiteinden van het koordje onder de knoopsgatenvoet door naar voren.

Naai vervolgens het knoopsgat zo dat de zigzagsteken het koordje bedekken.

Wanneer het knoopsgat klaar is, maakt u de koord los van het voetje, trekt u de uiteinden naar voren en knipt u de overtollige koord af.

## KNOPFLOCH MIT EINLAUFFADEN

Hängen Sie den Einlauffaden an der Nocke der Knopflochfussohle ein, und ziehen Sie beide Fadenenden unter dem Knopflochfuses nach vorne. Nähen Sie die Knopflochraupen so, dass die Zickzackstiche den Einlauffaden überdecken. Wenn das Knopfloch fertig genäht ist, ziehen Sie den Einlauffaden in das Knopfloch ein, und schneiden Sie die beiden Fadenenden knapp ab.

## KNOOPSGATEN BIJ MOEILIJKE STOFFEN

Om knoopsgaten op moeilijke stoffen of langs de rand van meerlaagse kledingstukken te naaien, dient u de onderplaat (A) onder de knoopsgatvoet te plaatsen overeenkomstig de afbeelding. Daardoor bereikt u perfecte resultaten.

Leg vervolgens de stof tussen de onderplaat en de knoopsgatvoet.

## KNOPFLÖCHER BEI SCHWIERIGEN STOFFEN

Um Knopflöcher auf schwierigen Stoffen oder entlang der Kante von mehrlagigen Kleidungsstücken zu nähen, setzen Sie die Unterplatte (A) unter den Knopflochfuß gemäß Abbildung ein. Dadurch erzielen Sie perfekte Ergebnisse.

Legen Sie dann den Stoff zwischen der Unterplatte und dem Knopflochfuß.

## OCCHIELLORE MANUALE

- \* Utilizzate l'occhiellatore automatico fino a 45 mm di lunghezza, ma non disattivate la leva per occhielli altrimenti sentirete un suono (beep).
- \* Utilizzate il piedino per punto pieno per creare occhielli più larghi.
- \* Prestate attenzione alla lunghezza sul vostro indumento. Posizionate il tessuto con il segno dell'occhiello sotto il piedino occhiellature. Tirate il piedino indietro così che l'ago pizzichi il tessuto all'inizio dell'occhiello.

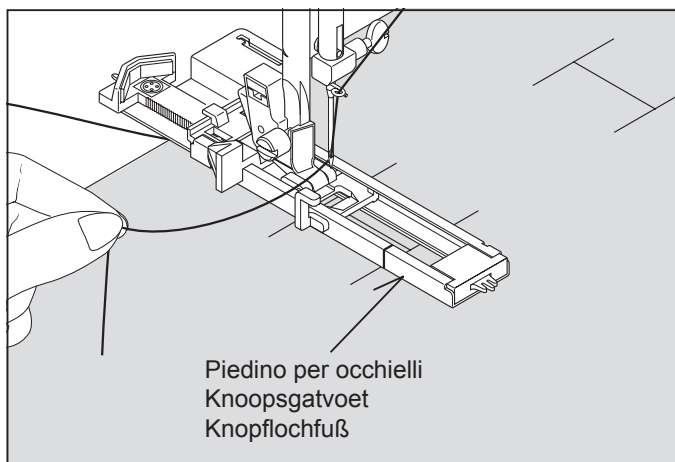

## PROCEDURA

1. Fate partire la macchina per formare la prima travetta sul lato sinistro dell'occhiello.
2. Cucite la seconda travetta e tornate indietro fino a quando l'ago si porta all'inizio dell'occhiello.
3. Cucite indietro fino alla fine del segno dell'occhiellatore per completare l'occhiello.
4. Premere il tasto per cucitura all'indietro per legare i punti.

**NOTA: Se la lunghezza del punto è regolata a 0,75 (mm) dal punto 1, regolare la lunghezza punto a 0,75 (mm) per il punto 3.**

①	 91	
②	 92	
③	 93	
④		

## MANUELE KNOOPSGATEN

- \* Gebruik de knoopsgatvoet tot een knoopsgat lengte van 45 mm. Laat de knoopsgathendel niet zakken. Anders weerklinkt er een akoestisch signaal.
- \* Voor grotere knoopsgaten gebruikt u de cordonvoet.
- \* Markeer de lengte van het knoopsgat zorgvuldig op uw stof. Leg de stof met de markering onder de knoopsgatvoet. Schuif de voet naar voren zodat de naald aan het begin van het knoopsgat in de stof steekt.

## WERKWIJZE

1. Start de naaimachine om de eerste korte zijde en de linker lange zijde van het knoopsgat te naaien.
2. Naai de tweede korte zijde dan achterwaarts totdat de naald weer aan het begin van het knoopsgat staat.
3. Naai vervolgens de tweede lange zijde van het knoopsgat tot aan het einde van het knoopsgat af.
4. Bedien de achterwaartsknop om af te naaien.

**OPMERKING:** wanneer bij stap 1 de steeklengte op 0,75 mm manueel ingesteld is, dan dient de steeklengte voor stap 3 eveneens op 0,75 mm te worden gezet.

## MANUELLE KNOPFLÖCHER

- \* Bis zu einer Knopflochlänge von 45 mm verwenden Sie den Knopflochfuß. Senken Sie den Knopflochhebel nicht. Anderenfalls ertönt ein akustisches Signal.
- \* Für größere Knopflöcher verwenden Sie den Raupenfuß.
- \* Markieren Sie die Länge des Knopflochs sorgfältig auf Ihrem Stoff. Legen Sie den Stoff mit der Markierung unter den Knopflochfuß. Schieben Sie den Fuß nach vorne, sodass die Nadel am Knopflochbeginn in den Stoff einsticht.

## VERFAHREN

1. Starten Sie die Maschine, um den ersten Riegel und die linke Knopflochraupe zu nähen.
2. Nähen Sie den zweiten Riegel dann rückwärts, bis die Nadel wieder am Beginn des Knopflochs steht.
3. Nähen Sie dann die zweite Knopflochraupe bis zum Ende des Knopflochs ab.
4. Betätigen Sie den Rückwärtsschalter zum Vernähen.

**HINWEIS:** Wird bei Schritt 1 die Stichlänge auf 0,75 mm manuell eingestellt, dann ist die Stichlänge bei Schritt 3 ebenfalls auf 0,75 mm zu stellen.

### 3. PREPARAZIONE PER IL RICAMO

#### PRIMA DEL MONTAGGIO DELL'UNITÀ RICAMO MONTAGGIO DEL PIEDINO PER RICAMO



**ATTENZIONE** Accertatevi sempre di scollegare l'alimentazione della macchina per cucire prima di cambiare il piedino.

- \* Sollevate la leva alzapedino.
  - \* Ruotate il volantino verso di voi finché l'ago non raggiunge la posizione più alta.
1. Rimuovete le viti del piedino, il piedino e il relativo supporto.
  2. Montate il piedino per ricamo dietro la barra del piedino in modo che la leva guida si trovi al di sopra del morsetto di fissaggio dell'ago. Fissate il piedino stringendo le apposite viti.
  3. Ruotate il volantino verso di voi per sollevare e abbassare l'ago, e verificate che il piedino per il ricamo si sollevi e si abbassi insieme all'ago.



**ATTENZIONE** Fate attenzione a non toccare l'ago quando sostituite il piedino.

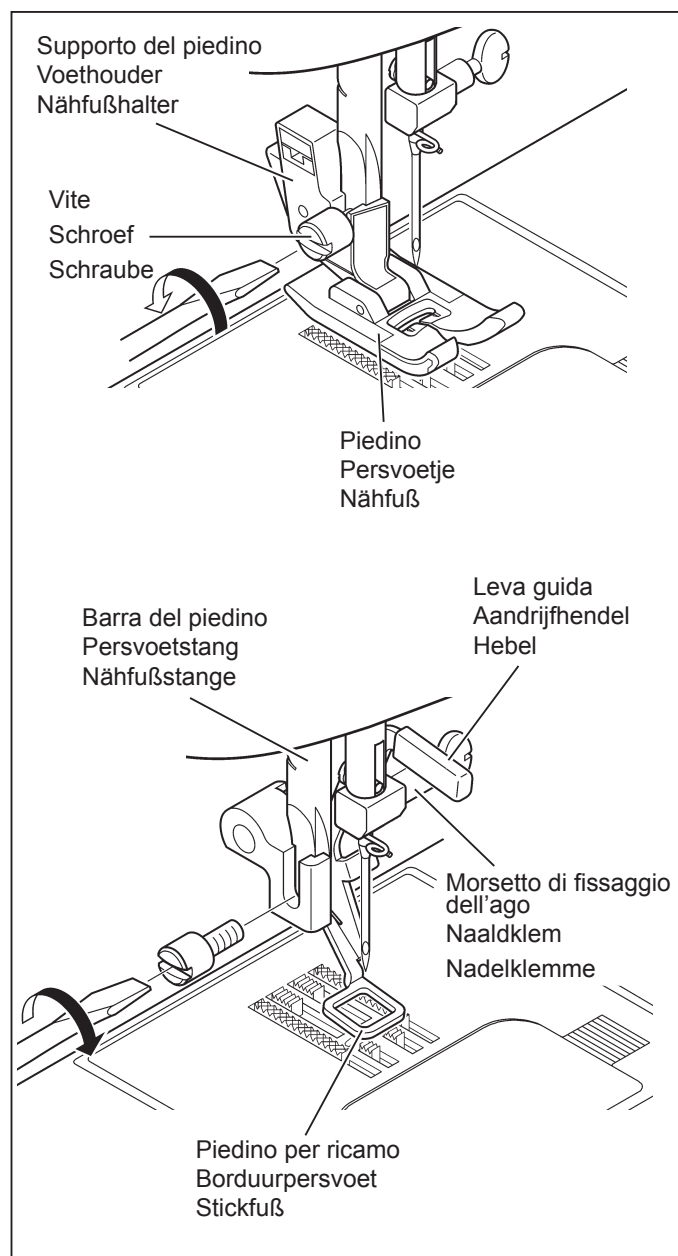

#### AVVOLGIMENTO DELLA BOBINA

Vedi a pagina 16 - 17.

- \* Per il ricamo è necessaria una notevole quantità di filo. Utilizzate rocchetti di filo nuovi.

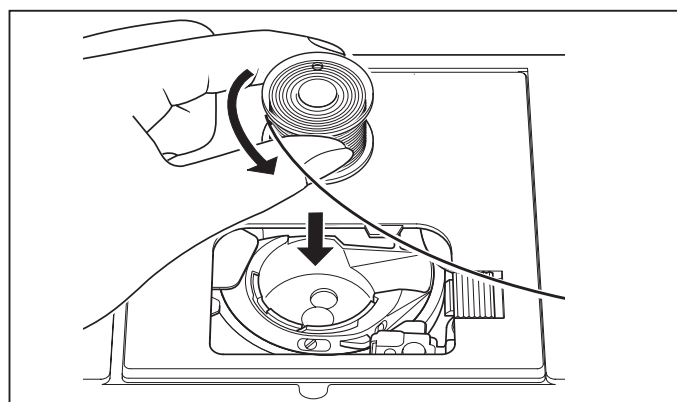

### 3. VOORBEREIDING VOOR BORDUURNAAIEN

#### ALVORENS DE BORDUUREENHEID TE BEVESTIGEN

#### BEVESTIGEN VAN DE BORDUURVOET

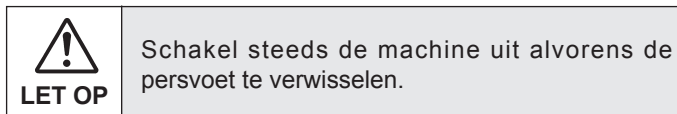

- \* Zet de persvoet omhoog.
  - \* Draai het handwiel naar u toe totdat de naald in de hoogste stand staat.
1. Verwijder de persvoetschroef, de persvoet en de voethouder.
  2. Bevestig de borduurpersvoet achter de persvoetstang zodat de aandrijfhendel zich boven de naaldklem bevindt. Zet de voet vast door de persvoetschroef vast te draaien.
  3. Draai het handwiel naar u toe om de naald omhoog en omlaag te bewegen en controleer of de borduurpersvoet samen met de naald omhoog en omlaag beweegt.

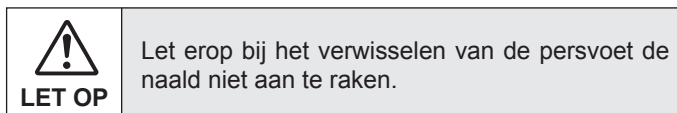

### INRIJGEN VAN DE ONDERDRAAD

Zie pagina 16 - 17.

- \* Bij het borduren wordt een grote hoeveelheid draad gebruikt, zorg er dus voor dat uw spoeltje vol is.

### 3. STICKEN VOORBEREITEN

#### VOR DEM ANBRINGEN DER STICKVORRICHTUNG

#### ANBRINGEN DES STICKFUSSES

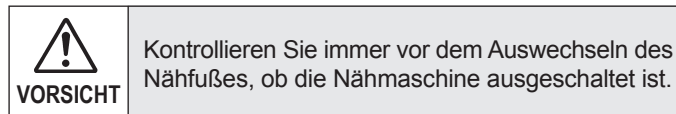

- \* Stellen Sie den Nähfußheber hoch.
  - \* Drehen Sie das Handrad gegen sich, um die Nadel in die höchste Position zu bringen.
1. Entfernen Sie die Nähfußschraube, den Nähfuß und den Nähfußhalter.
  2. Bringen Sie den Stickfuß hinter der Nähfußstange an, so dass sich der Hebel über der Nadelklemme befindet. Sichern Sie den Stickfuß mit der Nähfußschraube.
  3. Drehen sie das Handrad gegen sich, um die Nadel nach oben und nach unten zu bewegen und kontrollieren Sie, ob sich der Stickfuß zusammen mit der Nadel auf- und abbewegt.

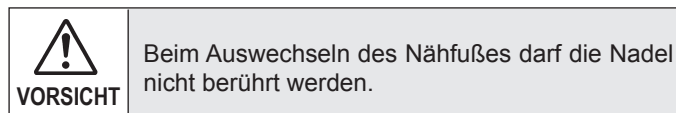

### EINLEGEN DER SPULE UND DES UNTERFADENS

Siehe Seiten 16 - 17.

- \* Zum Stickten wird viel Faden verbraucht. Verwenden Sie deshalb eine volle Garnspule.

## INFILATURA DEL FILO SUPERIORE

Vedi a pagina 18 - 21.

NOTA: Si raccomanda di inserire i rocchetti prima di procedere al trasferimento dei dati.

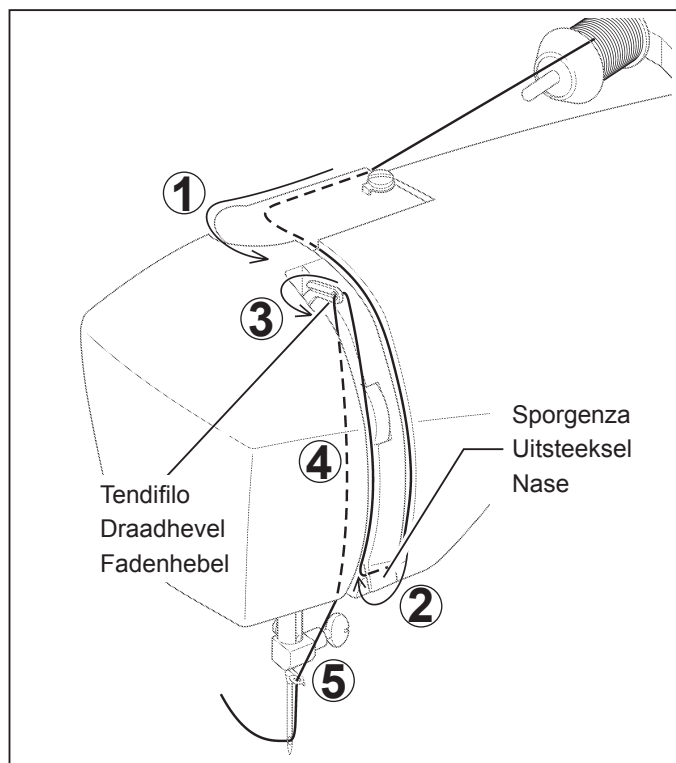

## ESTRAZIONE DEL FILO INFERIORE

Vedi a pagina 22 - 23.

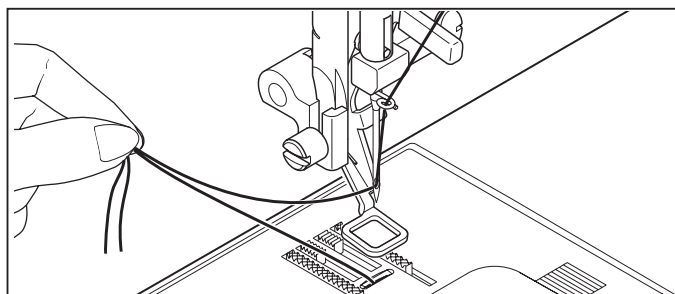

## BRACCIO ESTRAIBILE

1. Scollegate l'alimentazione.
2. Rimuovete il piano estraibile facendolo scorrere a sinistra. (Vedi a pagina 102 - 103.)

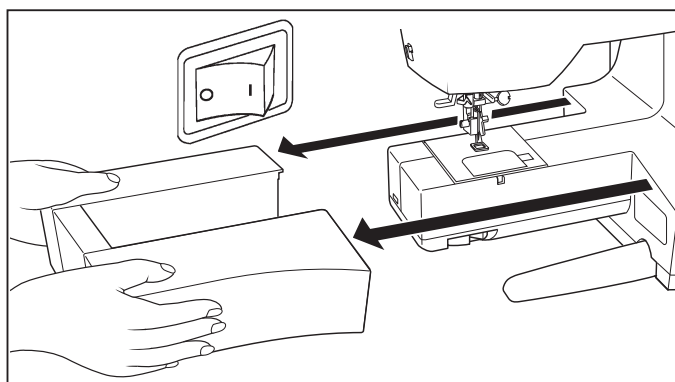

## CONTROLLO DELLA GRIFFA

Abbassate le griffe spostando l'apposito controllo in direzione (A).

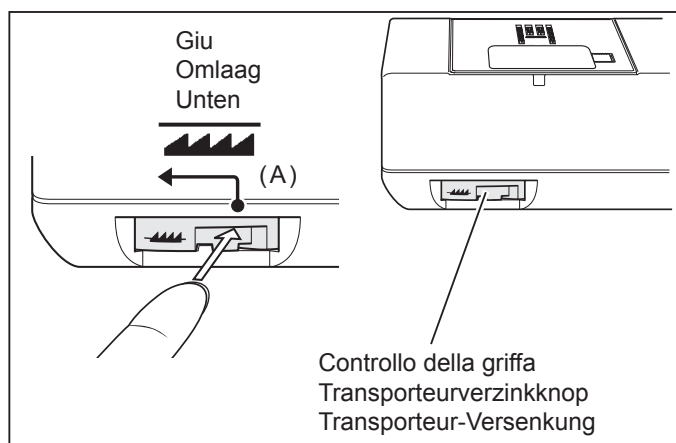



## INRIJGEN VAN DE BOVENDRAAD

Zie pagina 18 - 21.

OPMERKING: Het wordt aanbevolen de machine in te rijgen alvorens de gegevens over te brengen.

## EINFÄDELN DES OBERFADENS

Siehe Seiten 18 - 21.

HINWEIS: Es wird empfohlen, das Einfädeln vor der Datenübertragung vorzunehmen.

## OPHALEN VAN DE ONDERDRAAD

Zie pagina 22 - 23.

## HERAUFHOLEN DES UNTERFADENS

Siehe Seiten 22 - 23.

## VERLENGTAFEL VERWIJDEREN

1. Schakel de machine uit.
2. Schuif de verlengtafel van de vrije arm naar links om deze van de machine te verwijderen.  
(Zie pagina 102 - 103.)

## ANSCHIEBETISCH

1. Schalten Sie die Nähmaschine aus.
2. Schieben Sie den Anschlag zum Entfernen nach links.  
(Siehe Seiten 102 - 103.)

## TRANSPORTEERTANDEN VERZINKEN

Verzink de transporteertanden door de verzinkknop in de richting van (A) te verplaatsen.

## TRANSPORTEUR-VERSENKUNG

Senken Sie den Transporteur ab, indem Sie den Schieber in Richtung (A) stellen.

## MONTAGGIO DELL'UNITÀ RICAMO

 <b>ATTENZIONE</b>	<p>Accertatevi sempre di scollegare l'alimentazione della macchina per cucire prima di installare l'unità ricamo.</p>
--	---

1. Scollegate l'alimentazione.  
Rimuovete il coperchio di connessione dalla macchina.
- \* Reinstallate il coperchio di connessione prima di utilizzare la macchina per operazioni di cucitura generiche.

2. Fate scorrere l'unità ricamo sui connettori di adattamento della macchina. Fate scorrere l'unità ricamo fino in fondo, finché non avvertite uno scatto.

Afferrate la maniglia dell'unità ricamo e tiratela verso sinistra, verificando che l'unità non si stacchi.

**Nota:**

Se l'unità ricamo non viene installata correttamente, il disegno può risultare deformato. Accertatevi che l'unità ricamo sia inserita fino in fondo.

 <b>ATTENZIONE</b>	<p>Non spingere il carrello e non esercitare pressione su di esso quando si attacca o si usa l'unità da ricamo perché si può danneggiare l'unità da ricamo stessa.</p>
--	--

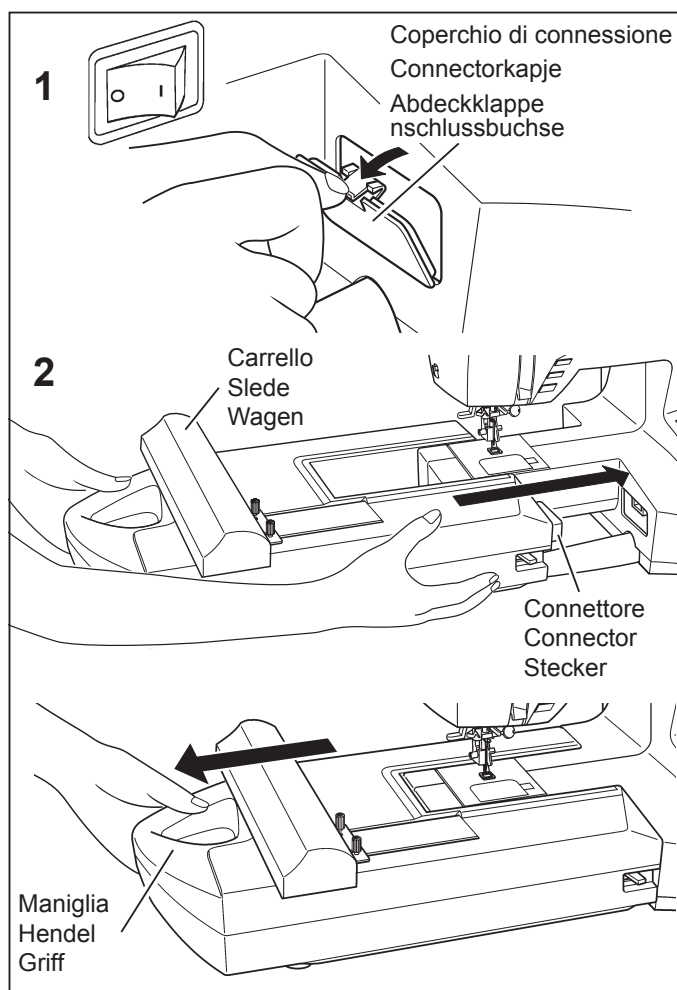

## RIMOZIONE DELL'UNITÀ RICAMO

 <b>ATTENZIONE</b>	<p>Accertatevi sempre di scollegare l'alimentazione della macchina per cucire prima di installare l'unità ricamo.</p>
--	---

- \* Scollegate l'alimentazione.  
\* Rimuovete il cerchietto di ricamo dalla macchina. (Vedi alle pagine 82 - 83)
1. Holding handle of embroidery unit, carefully slide toward the left while pressing release lever.

**Nota:**

Non tirate il carrello durante la rimozione dell'unità ricamo.

2. Inserite prima il fermo alla base del coperchio di connessione, quindi spingete sulla parte superiore del coperchio di connessione con un dito, come indicato nella figura.

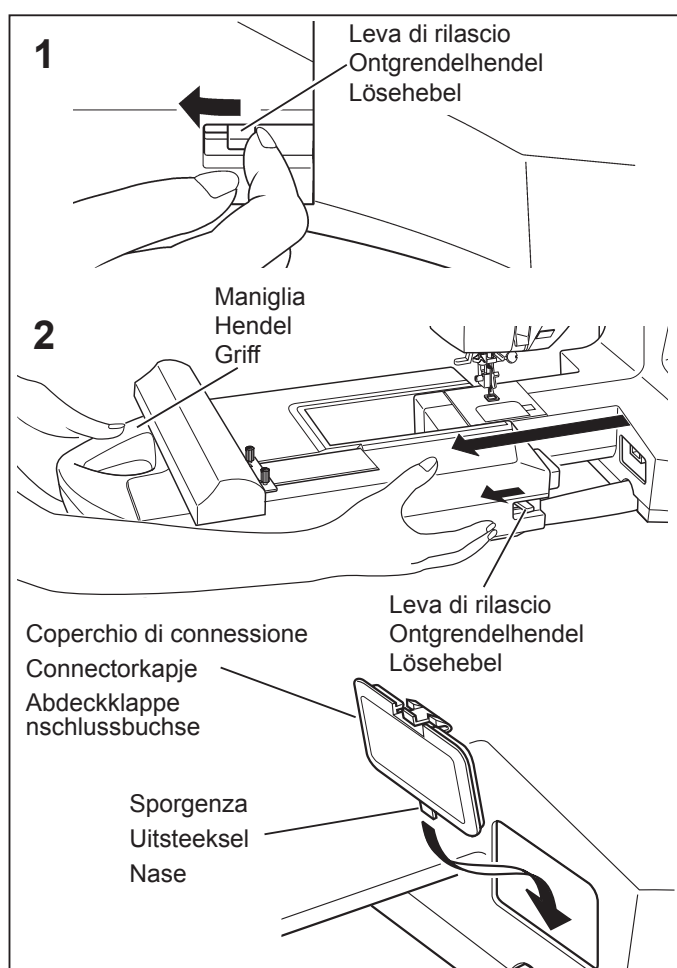

## BEVESTIGEN VAN DE ORDUUREENHEID

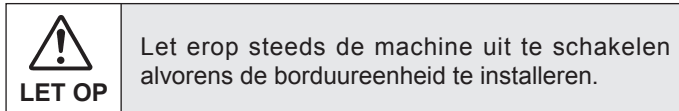

1. Schakel de machine uit.  
Verwijder het connectorkapje van de machine.  
  
\* Breng het connectorkapje weer op zijn plaats aan alvorens u de machine weer voor normaal naaien gaat gebruiken.

2. Schuif de borduureenheid op de machine door de connectors op de machine en de borduureenheid in elkaar te passen. Schuif de borduureenheid volledig naar binnen totdat deze op zijn plaats klikt.

Neem de hendel van de borduureenheid vast en trek deze naar links en controleer of de borduureenheid niet loskomt.

### Opmerking:

Als de borduureenheid niet stevig wordt geïnstalleerd, bestaat de kans dat het afgewerkte patroon vervormd raakt. Zorg ervoor dat de borduureenheid volledig naar binnen geduwd wordt.

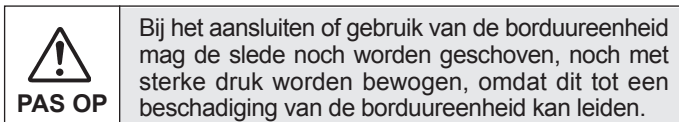

## VERWIJDEREN VAN DE ORDUUREENHEID

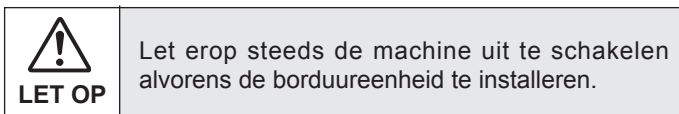

- \* Schakel de machine uit.
  - \* Verwijder het borduurraam van de machine.  
(Zie pagina's 82 - 83.)
1. Houd de hendel van de borduureenheid vast en schuif deze voorzichtig naar links terwijl u de ontgrendelhendel ingedrukt houdt.  
**Opmerking:**  
Bij het verwijderen van de borduureenheid niet aan de wagen trekken.
  2. Steek het uitsteeksel aan de onderkant van het connectorkapje eerst in en duw de bovenkant van het connectorkapje met uw vinger in zoals afgebeeld.

## ANBRINGEN DER STICKVORRICHTUNG

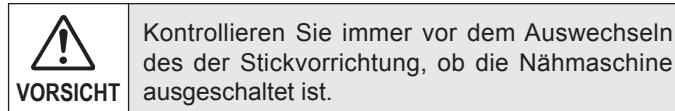

1. Schalten Sie die Nähmaschine aus.  
Entfernen Sie die Abdeckklappe von der Nähmaschine.  
  
\* Bringen Sie die Abdeckklappe wieder an, wenn Sie die Nähmaschine zum normalen Nähen verwenden.

2. Schieben Sie die Stickvorrichtung in die Pastsstecker der Maschine, bis sie einrastet.

Ziehen Sie die Stickvorrichtung am Griff nach links, um den Festsitz zu prüfen.

### Hinweis:

Falls die Stickvorrichtung nicht richtig angebracht ist, können sich die Stickmuster verformen. Kontrollieren Sie deshalb, ob die Stickvorrichtung vollständig eingeschoben ist.

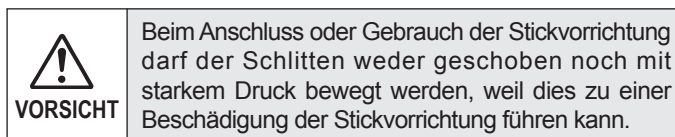

## ENTFERNEN DER STICKVORRICHTUNG

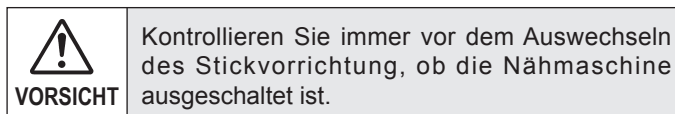

- \* Schalten Sie die Nähmaschine aus.
  - \* Entfernen Sie den Stickrahmen von der Maschine.  
(Siehe Seiten 82 bis 83.)
1. Ziehen Sie die Stickvorrichtung am Griff nach links und drücken Sie dabei den Lösehebel.  
**Hinweis:**  
Zum Entfernen der Stickvorrichtung darf nicht am Wagen gezogen werden.
  2. Setzen Sie zuerst die untere Lasche der Abdeckklappe ein und drücken Sie den oberen Teil der Abdeckklappe wie in der Abbildung gezeigt.

## FISSAGGIO DEL TESSUTO NEL CERCHIETTO DI RICAMO

1. Allentate la vite di regolazione del cerchietto sulla cornice esterna e rimuovete la cornice interna. Posizionate il tessuto tra la cornice interna e quella esterna.

2. Stringete leggermente la vite di regolazione del cerchietto e tirate i bordi del tessuto per rimuovere eventuali pieghe. Accoppiate le due cornici premendo sulla cornice interna.

a. Stringete la vite di regolazione del cerchietto.

b. Premete sulla cornice interna per tendere il tessuto all'interno della cornice esterna, quindi stringete nuovamente la vite.

c. Stringete il tessuto tra le due cornici in modo che produca un suono simile a quello di un tamburo, battendovi sopra con le dita.

Una volta posizionato il tessuto correttamente nella cornice di ricamo, stringete a fondo la vite.

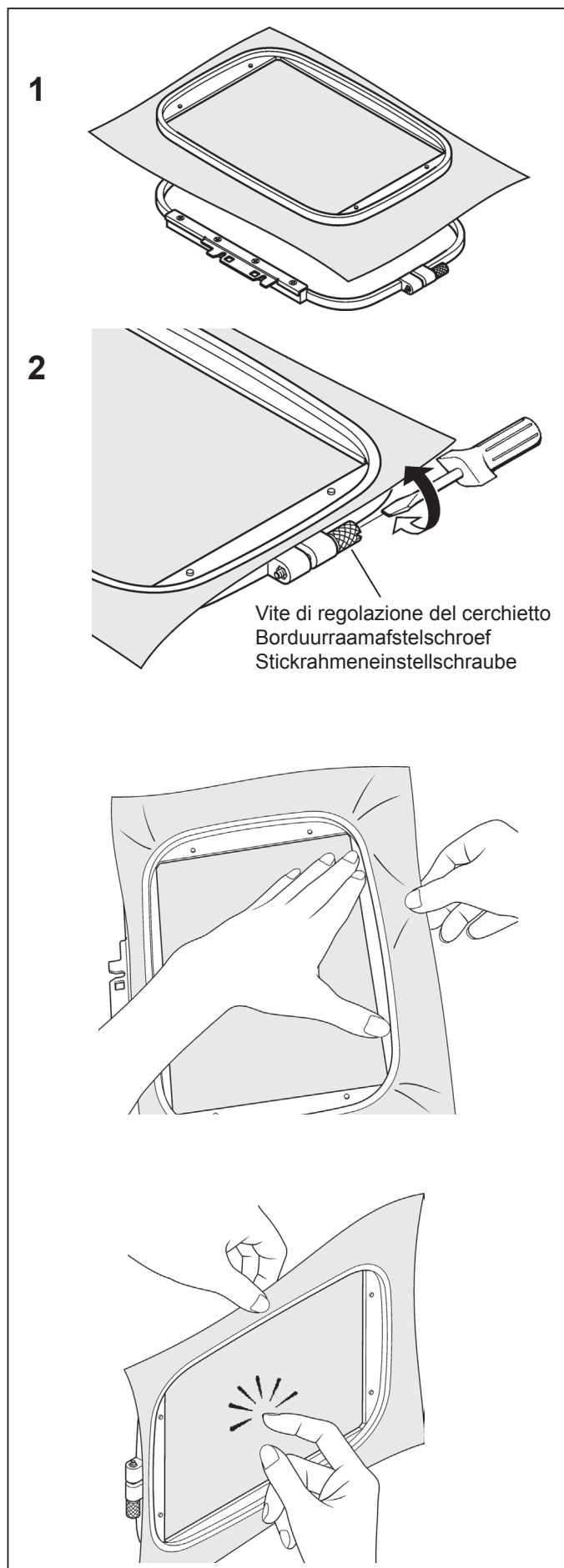

## VASTZETTEN VAN MATERIAAL IN HET BORDUURRAAM

1. Draai de borduurraamafstelschroef op het buitenframe los en verwijder het binnenframe. Plaats materiaal tussen het binnen- en buitenframe.

2. Draai de borduurraamafstelschroef een weinig vast en trek het materiaal bij de randen aan om dit strak te trekken.

Pas de twee frames in elkaar door het binnenframe omlaag te drukken.

a. Draai de borduurraamafstelschroef vast.

b. Druk het binnenframe omlaag om het materiaal in het buitenframe te spannen en draai vervolgens de schroef opnieuw vast.

c. Span het materiaal in de frames zodanig dat dit een geluid maakt als van een trommel wanneer u met een vinger op het gespannen oppervlak tikt.

Wanneer het materiaal eenmaal op de juiste manier in het borduurframe geplaatst is en aangespannen is, de schroef stevig vastdraaien.

## EINSPANNEN DES MATERIALS IN DEN STICKRAHMEN

1. Lösen Sie die Einstellschraube des äußeren Rahmens und nehmen Sie den inneren Rahmen ab. Legen Sie das Material zwischen den inneren und den äußeren Rahmen.

2. Ziehen Sie die Stickrahmeneinstellschraube leicht an und ziehen Sie an den Stoffkanten, um den Stoff zu spannen. Drücken Sie auf den inneren Rahmen, um die beiden Rahmen zusammenzufügen.

a. Ziehen Sie die Stickrahmeneinstellschraube fest.

b. Drücken Sie den inneren Rahmen nach unten, um das Material in den äußeren Rahmen zu spannen und drehen Sie die Schraube nochmals fest.

c. Das Material muss straff in beiden Rahmen eingespannt sein, so dass beim Anklopfen ein Ton wie von einer Trommel ertönt.

Ziehen Sie die Schraube fest, wenn das Material richtig gespannt in dem Stickrahmen positioniert ist.

## UTILIZZO DEL TESSUTO CON UN RINFORZO

### TESSUTO

Se eseguite ricami sui seguenti materiali, servitevi di un rinforzo per ottenere risultati migliori.

- \* Materiali privi di fermezza o stabilità, come il cotone leggero.
- \* Tessuti sottili e soffici, come i fazzoletti di lino.  
Poiché tali tessuti sono privi di fermezza o stabilità, i punti di ricamo possono risultare tirati e dare luogo a problemi come grinze o pieghe attorno all'area del ricamo.
- \* Tessuti elastici  
Se il tessuto è eccessivamente tirato all'interno del cerchietto, il ricamo può presentare irregolarità. Inoltre, quando rimuovete il tessuto dal cerchietto dopo aver completato il ricamo, questo può ritirarsi provocando una distorsione del ricamo.

È possibile eseguire il ricamo su diversi tipi di tessuto, ma può essere necessario effettuare una speciale preparazione del tessuto.

- \* Per i tessuti con una superficie irregolare, come ad esempio, gli asciugamani, utilizzate un rinforzo ritagliabile in maglia soffice sulla parte inferiore e un rinforzo lavabile sulla parte superiore.
- \* Jeans e lino sono considerati tessuti instabili a causa della trama lenta, ed è quindi necessario utilizzare un rinforzo ritagliabile medio sulla parte posteriore.
- \* I tessuti leggeri come, ad esempio, le magliette, richiedono generalmente uno o due strati di rinforzo ritagliabile in maglia soffice.
- \* Per tessuti stabili di pesantezza medio-alta, utilizzate un rinforzo a strappo di tipo medio-alto.
- \* Per tessuti soffici o particolarmente sottili, utilizzate un rinforzo lavabile.

### RINFORZO

I rinforzi sono realizzati in non tessuto. Sono disponibili diversi tipi di rinforzo: a strappo, ritagliabile e lavabile.

Il rinforzo più adatto dipende dal tipo di tessuto da ricamare. Per il corretto utilizzo del rinforzo, seguite le istruzioni del produttore.

In genere le dimensioni del rinforzo devono essere maggiori rispetto al cerchietto utilizzato.

Una volta completato il ricamo, utilizzate delle forbici per rimuovere con cura il rinforzo in eccesso dall'area del ricamo.

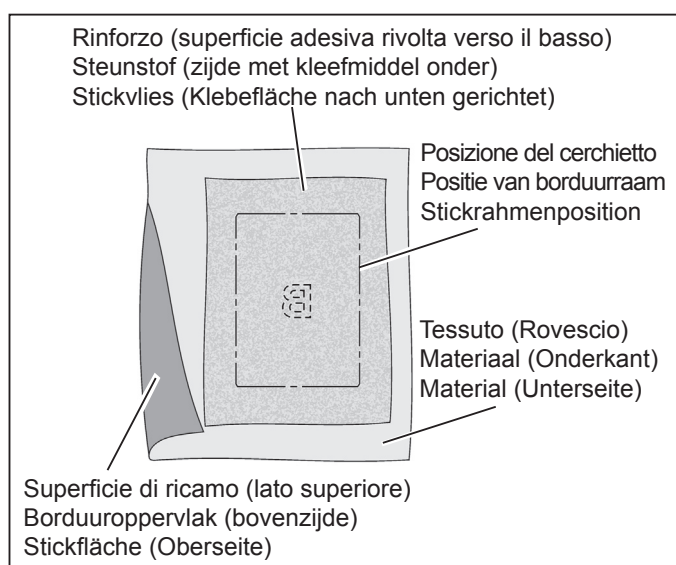

## GEBRUIK VAN MATERIAAL EN VERSTEVIGING

### MATERIAAL

Gebruik versteviging om betere resultaten te verkrijgen bij het borduren op volgende stoffen of voorwerpen.

- \* Materialen die geen stevigheid of stabiliteit hebben zoals lichtgewicht katoen.
- \* Dunne, zachte materialen zoals zakdoeklinnen  
Omdat materialen zoals deze geen stevigheid of stabiliteit bezitten, bestaat de kans dat de borduursteken aangetrokken worden, hetgeen problemen kan opleveren zoals het krimpen en plooiën van het materiaal rond het geborduurde gedeelte.
- \* Rekbare materialen  
Als het materiaal wordt uitgerekt wanneer dit in het borduurraam wordt vastgezet, kan dit ongelijkmatig borduurwerk tot gevolg hebben. En wanneer het materiaal uit het borduurraam wordt verwijderd nadat het borduren voltooid is, kan het materiaal gaan krimpen waardoor het geborduurde patroon vervormd kan raken.

Borduurwerk kan aangebracht worden op vele soorten stof, het kan echter noodzakelijk zijn om deze stoffen op een speciale manier voor te bereiden.

- \* Gebruik bij materialen met een oneffen of donzig oppervlak zoals handdoeken een steunstof van zacht afknipbaar gaas aan de achterzijde, samen met een uitspoelbare steunstof aan de bovenzijde.
- \* Denim en linnen worden als onstabiel beschouwd door het losse weefpatroon, dus gebruik een afknipbare steunstof van middelzwaar gewicht aan de achterzijde.
- \* T-shirt stof vraagt gewoonlijk om minstens één, soms twee lagen versteviging bestaande uit zacht, afknipbaar gaas.
- \* Gebruik bij middelzware tot zware stabiele geweven stoffen een middelzwaar tot zwaar afscheurbaar type steunstof.
- \* Gebruik bij zachte of doorschijnende stoffen een uitspoelbaar type steunstof.

### VERSTEVIGING

Versteviging bestaat uit niet geweven stof. Er zijn een groot aantal verschillende types versteviging verkrijgbaar: afscheurbaar, afknipbaar en uitspoelbaar.

Welke steunstof u kiest is afhankelijk van de aard van de stof waarop u gaat borduren. Volg de instructies van de fabrikant betreffende de juiste manier van aanbrengen en het gebruik van de steunstof.

In het algemeen dient de steunstof groter in formaat te zijn dan het borduurraam waarbij het gebruikt gaat worden. Gebruik wanneer het borduren voltooid is een schaar om de overtollige steunstof voorzichtig van het geborduurde gedeelte te verwijderen.

## MATERIAL MIT STICKVLIES VERSTARKEN

### MATERIAL

Verwenden Sie für das Besticken von folgenden Materialien ein Stickvlies, um bessere Resultate zu erzielen.

- \* Locker gewobene Materialien, die sich verziehen können, wie leichter Baumwollstoff.
- \* Dünne und weiche Materialien, wie Taschentuchleinen. Wenn sich das Material verzieht, kann es sich im Stickbereich zusammenziehen und kräuseln.
- \* Stretchmaterial  
Falls das Material beim Einspannen im Rahmen verzogen ist, kann ungleichmäßiges Sticken auftreten. Außerdem kann sich das Material zusammenziehen, wenn es aus dem Stickrahmen entfernt wird und das Stickmuster kann verzerrt werden.

Es lassen sich viele verschiedene Materialien besticken, aber es kann sein, dass das Material besonders vorbereitet werden muss.

- \* Maschen- und Schlingenware, wie Frottierstoff, muss mit einem weichen Stickvlies zum Abschneiden unterlegt sowie mit einer Auflage aus wasserloslichem Stickvlies stabilisiert werden.
- \* Denim und Leinenstoff können sich verziehen, weil sie locker gewoben sind. Diese Stoffe müssen mit einem mittelschweren Stickvlies zum Abschneiden unterlegt werden.
- \* Trikotstoffe müssen mit einem weichem Stickvlies (1-2 Lagen) unterlegt werden.
- \* Unterlegen Sie mittelschwere bis schwere Gewebestoffe mit einem mittelschweren bis schweren Stickvlies zum Abreißen.
- \* Verwenden Sie für dünne oder durchsichtige Materialien ein wasserlosliches Stickvlies zum Unterlegen.

### STICKVLIES

Stickvlies gibt den nötigen Halt und lässt sich leicht entfernen. Es gibt verschiedene Stickvliese: abziehbare, abschneibare und abwaschbare Stickvliese.

Die Art des zu verwendenden Stickvlieses hängt von der Art des Stickmaterials ab. Zur richtigen Anwendung des Stickvlieses beachten Sie die Anweisungen des Herstellers.

Im Allgemeinen muss die Unterlage größer als der Stickrahmen, in den das Material eingespannt wird, sein. Schneiden Sie nach dem Sticken die vorstehenden Teile des Stickvlieses sorgfältig mit einer Schere ab.

Se dovete eseguire un ricamo su una superficie di dimensioni inferiori a quelle del cerchietto, o un ricamo molto vicino al bordo del cerchietto, applicate un rinforzo come indicato nella figura.

● **RICAMI LUNGO IL BORDO DI TESSUTI COME I FAZZOLETTI**

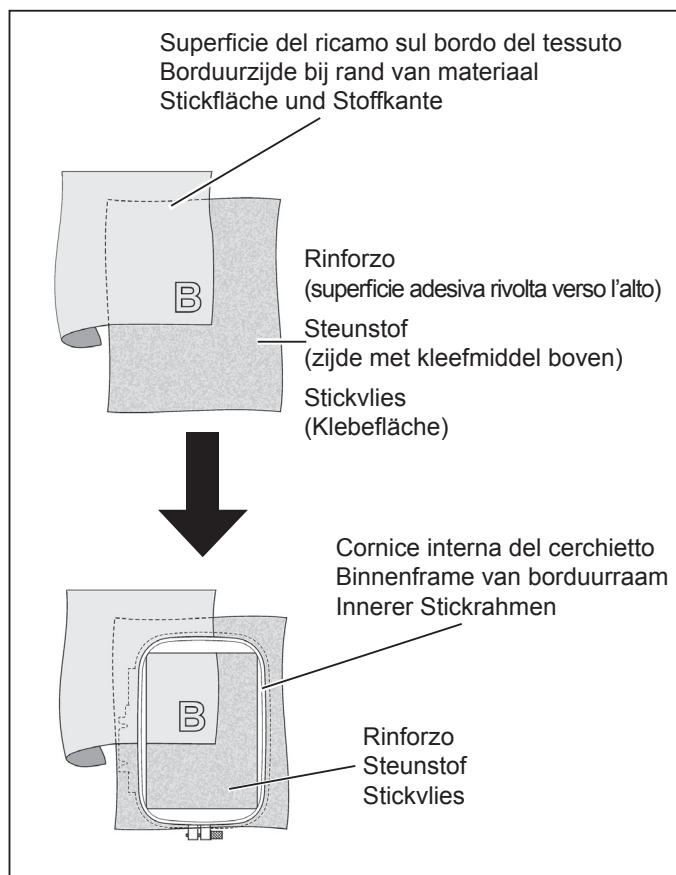

● **RICAMI SU PEZZI DI TESSUTO STRETTI, COME I NASTRI**

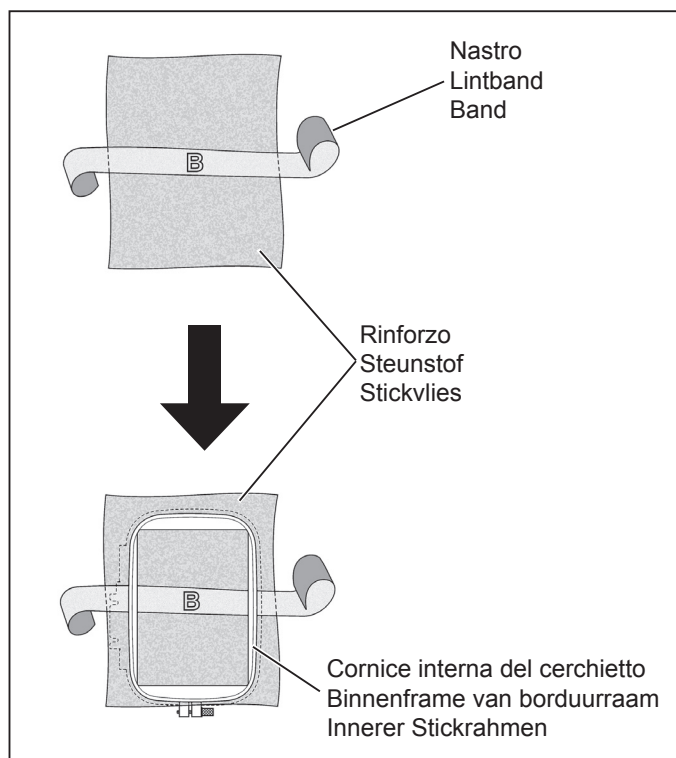

- \* Se necessario per il tipo di tessuto, utilizzate due rinforzi.
- \* Utilizzate sempre un rinforzo di dimensioni maggiori rispetto al cerchietto in uso (il rinforzo non svolge correttamente la propria funzione se non viene fermato all'interno del cerchietto insieme al tessuto da ricamare).
- \* I rinforzi sono generalmente in vendita presso i rivenditori di tessuti.  
Sono disponibili diversi tipi di rinforzi, da sottili a spessi.  
Acquistate i rinforzi più adatti alle vostre esigenze.  
È generalmente consigliabile che il peso del rinforzo sia equivalente a quello del tessuto.



Bij het borduren op materiaal dat kleiner is dan het formaat van het borduurraam, of bij het borduren dicht bij de rand van het materiaal, de steunstof bevestigen zoals afgebeeld.

● **BIJ HET BORDUREN LANGS DE RAND VAN HET MATERIAAL, ZOALS BIJ EEN ZAKDOEK**

Falls das zu bestickende Material kleiner als der Stickrahmen ist oder zum Besticken einer Stoffkante, muss das Stickvlies wie abgebildet befestigt werden.

● **BESTICKEN EINER STOFFKANTE WIE BEI EINEM TASCHENTUCH**

● **BIJ HET BORDUREN OP EEN SMAL STUK STOF, ZOALS LINTBAND**

● **BESTICKEN EINES SCHMALMEN STREIFENS WIE BEI EINEM BAND**

- \* Gebruik twee lagen vlieseline als dit door het materiaal vereist wordt.
- \* Gebruik altijd een laagje steunstof dat groter is dan het borduurraam dat gebruikt wordt. (De versteviging zal niet goed werken als ze niet samen met het materiaal waarop geborduurd wordt in het borduurraam wordt vastgeklemd.)
- \* Steunstof is normaal verkrijgbaar bij een stoffenwinkel. Steunstof is verkrijgbaar in tal van verschillende soorten, van dun tot dik. Koop de soort die voor uw borduurwerk het meest geschikt is. Als regel geldt dat het gewicht van de steunstof gelijk dient te zijn aan dat van de stof.

- \* Verwenden Sie je nach Bedarf zwei Lagen Stickvlies.
- \* Das Stickvlies muss immer größer als der verwendete Stickrahmen sein. (Das Stickvlies ist nutzlos, falls es nicht zusammen mit dem zu bestickenden Material in den Stickrahmen eingespannt wird.)
- \* Stickvlies ist in jedem Fachgeschäft erhältlich. Es gibt verschiedene Stickvliese, von dünn bis dick. Wählen Sie das geeignete Stickvlies entsprechend Ihren Anforderungen. Im Allgemeinen sollte ein Stickvlies der Gewichtsklasse gewählt werden, die dem zu bestickenden Material entspricht.

## PREPARAZIONE DELLA MACCHINA PRIMA DELL'INSTALLAZIONE DEL CERCHIETTO

1. Ruotate il volantino verso di voi finché l'ago non raggiunge la posizione più alta.

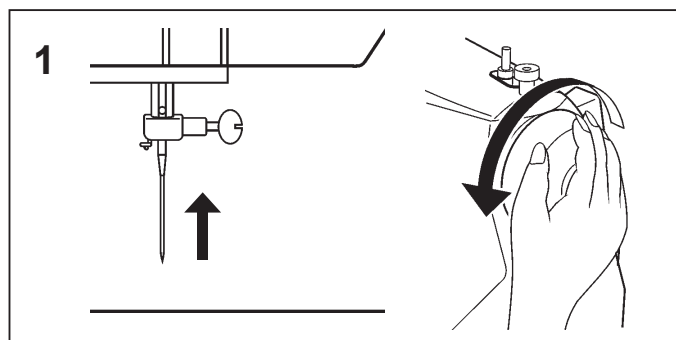

## MONTAGGIO E RIMOZIONE DEL CERCHIETTO DI RICAMO

1. Sollevate il piedino e l'ago e spingete verso l'alto la leva (A) del piedino di ricamo con un dito, quindi fate passare il cerchietto sotto al piedino di ricamo.

\* Per rimuovere il cerchietto, tiratelo in avanti facendolo scorrere sotto al piedino di ricamo.

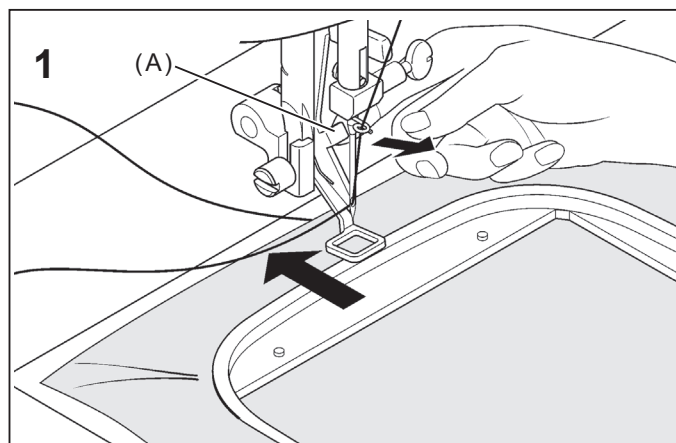

2. Montate il cerchietto all'unità ricamo allineando le viti di montaggio del cerchietto (D) con le scanalature sulla piastra di montaggio, facendo coincidere i fori (C) sulla staffa del cerchietto con i fori quadrati (B) sulla piastra di montaggio del cerchietto. Stringete a fondo le viti di montaggio del cerchietto (D) con un cacciavite.

\* Per rimuoverlo, allentate le viti di montaggio del cerchietto (D) e rimuovete il cerchietto dalla relativa staffa.

**NOTA:** Prima di montare il cerchietto piccolo, accendete la macchina in modo da spostare il carrello in posizione di ricamo, quindi spegnetela nuovamente.

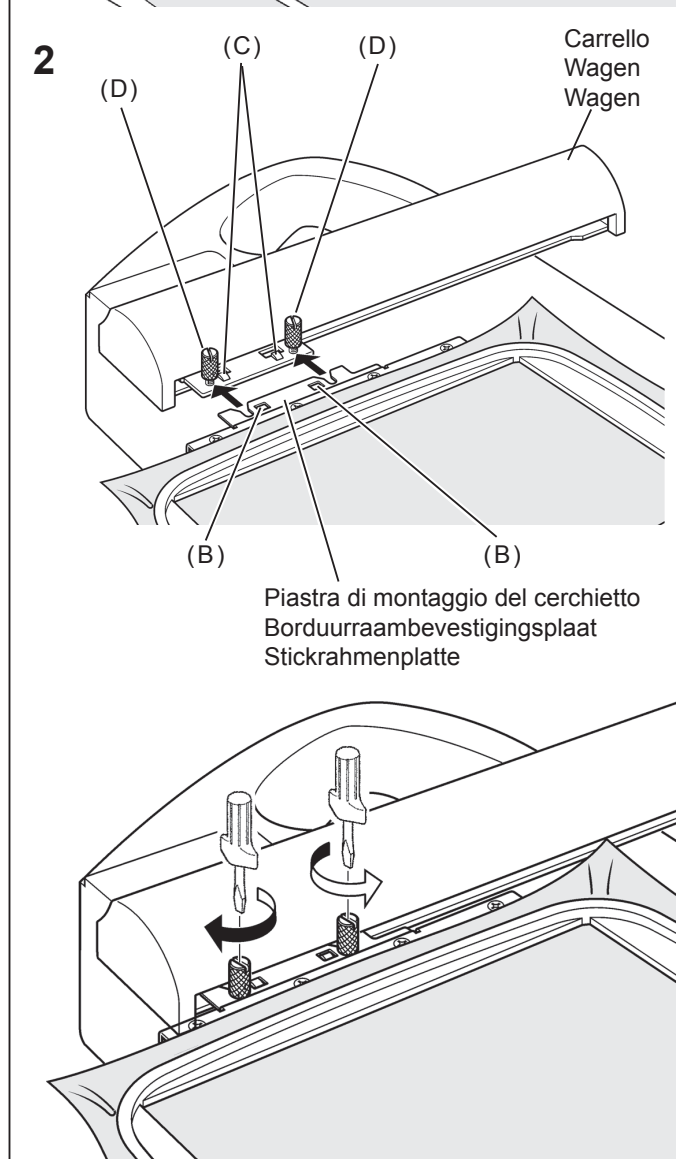

## GEREEDMAKEN VAN DE MACHINE ALVORENS HET BORDUURRAAM TE INSTALLEREN

1. Draai het handwiel naar u toe totdat de naald in de hoogste stand komt te staan.

## BEVESTIGEN EN VERWIJDEREN VAN HET BORDUURRAAM

1. Zet de persvoet en de naald omhoog en duw hendel (A) van de borduurvoet met uw vinger omhoog en schuif het borduurraam er onder door.

\* Verwijder het borduurraam door dit naar voren te trekken en onder de borduurvoet door te schuiven.

2. Bevestig het borduurraam aan de borduureenheid door de borduurraambevestigingsschroeven (D) en de gleuven in de borduurraambevestigingsplaat met elkaar uit te lijnen en de uitsteeksels (C) op de borduurraamhouder in de vierkante gaten (B) in de borduurraambevestigingsplaat te passen. Draai de borduurraambevestigingsschroeven (D) stevig met een schroevendraaier vast.

\* Voor verwijderen, de borduurraambevestigingsschroeven (D) losdraaien en het borduurraam uit de borduurraamhouder verwijderen.

**OPMERKING:** Alvorens het kleine borduurraam te bevestigen, de aan/uit schakelaar aanzetten om de wagen naar de standbystand voor borduren te verplaatsen en de aan/uit schakelaar uitzetten.

## VORBEREITUNG DER MASCHINE ZUM ANBRINGEN DES STICKRAHMENS

1. Bringen Sie die Nadel in höchste Stellung durch Drehen des Handrads gegen sich.

## ANBRINGEN UND ENTFERNEN DES STICKRAHMENS

1. Heben Sie den Nähfuß und die Nadel an, drücken Sie den Hebel (A) des Stickfußes mit dem Finger und schieben Sie den Stickrahmen unter den Stickfuß.

\* Ziehen Sie zum Entfernen den Stickrahmen nach vorne und schieben Sie ihn unter dem Stickfuß heraus.

2. Richten Sie die Stickrahmenschrauben (D) zum Anbringen des Stickrahmens auf die Nuten der Stickrahmenplatte und richten Sie die Vorstände (C) der Stickrahmenhalterung auf die quadratischen Löcher (B) der Stickrahmenplatte aus. Ziehen Sie die Stickrahmenschrauben (D) mit einem Schraubendreher fest.

\* Zum Entfernen lösen Sie die Stickrahmenschrauben (D) und nehmen Sie den Stickrahmen von der Halterung ab.

**HINWEIS:** Vor dem Anbringen des kleinen Stickrahmens müssen Sie den Hauptschalter einschalten, um den Wagen in die Ausgangsposition zu stellen. Schalten Sie danach den Hauptschalter wieder aus.

## Installazione del software

Per iniziare ad utilizzare il software sul PC, è necessario installare prima il contenuto del CD sul vostro PC. Tale procedura viene definita “**procedura di installazione**”. **Seguite le istruzioni riportate di seguito per eseguire una corretta installazione di FUTURA sul vostro personal computer.**

Il software FUTURA viene fornito su CD-ROM.

Nella maggior parte dei personal computer, l'unità predefinita per il drive del CD-ROM è “D:”

Inserite il CD-ROM FUTURA nel lettore di CD-ROM del vostro PC.

Dopo alcuni secondi, la procedura di installazione del software si avvierà automaticamente.

Se ciò non avviene entro breve, potete eseguire la procedura di installazione manualmente passando all'opzione “Start” di Windows. Selezionate quindi “Run”, digitate “D:\FuturaStart.exe” e fate clic su OK.

Dopo alcuni secondi avrà inizio l'installazione passo passo del software con la finestra di **Benvenuto**. È possibile interrompere la procedura di installazione in qualsiasi momento facendo clic sul pulsante “**Cancel**” .

Fate clic su “**Next**” per passare alla schermata successiva.

**Dopo aver letto ed accettato le condizioni riportate nell'Accordo di licenza, fate clic su “Yes”, e fate di nuovo clic su Next, selezionate quindi la directory in cui desiderate installare il software. Si consiglia di utilizzare la directory selezionata predefinita.**

Fate semplicemente clic su “**Next**” per proseguire.

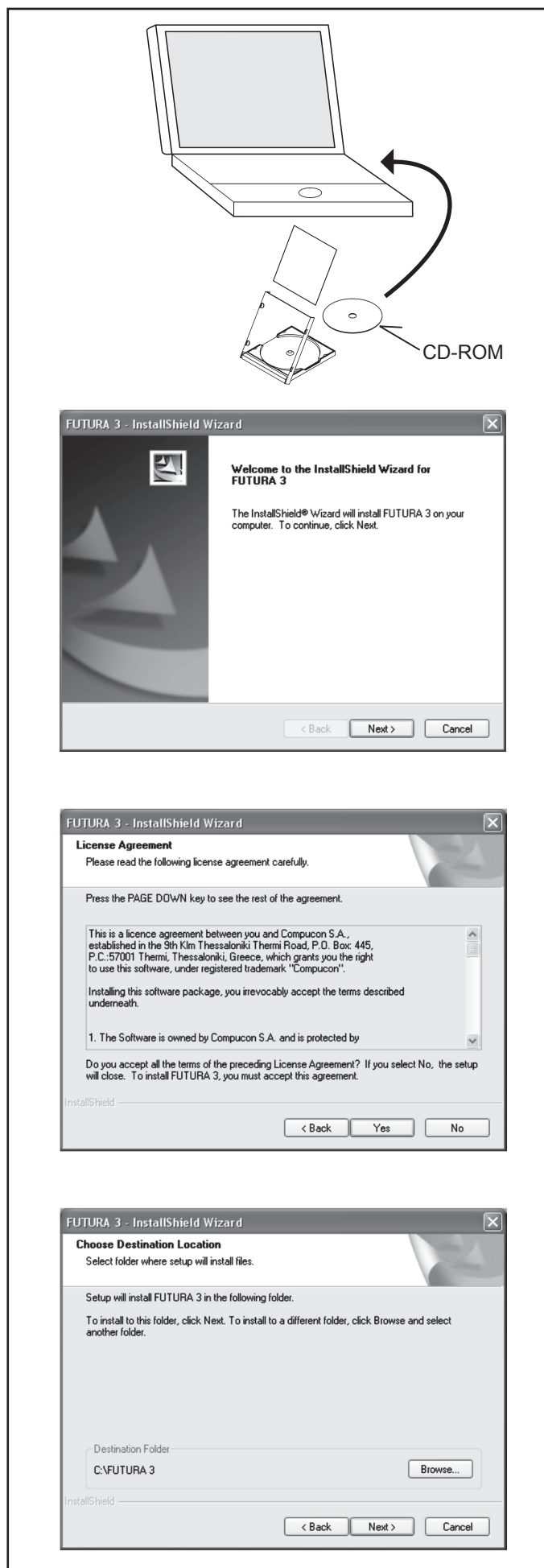

## INSTALLEREN VAN DE SOFTWARE

Om te beginnen met het gebruik van de software op uw PC dient u eerst de inhoud van de CD op uw PC te installeren. Deze procedure wordt aangeduid als **“installation procedure” (installatieprocedure)**. **Volg de hieronder aangegeven instructies om FUTURA met succes op uw personal computer te installeren.**

De FUTURA-software wordt geleverd op een CD-ROM.

Bij de meeste personal computers is de standaardinstelling voor een CD-ROM-station “D”.

Schuif de FUTURA-CD-ROM in het CD-ROM-diskstation op uw PC.

Na enkele seconden wordt de installatieprocedure van de software automatisch gestart.

Voor het geval dit niet na een korte tijd gebeurt, kunt u de installatieprocedure handmatig laten draaien door over te gaan naar de optie “Start” van Windows, waarna u “Run” (Uitvoeren) selecteert, en vervolgens “D:\FuturaStart.exe” intypt en op OK drukt.

Na enkele seconden wordt het stap voor stap installeren van de software gestart met het Welcome-venster. U kunt de installatieprocedure op ieder moment afbreken door te klikken op de **“Cancel” (Afbreken)**-knop.

Klik op “Next” (Volgende) om naar het volgende scherm te gaan.

**Nadat u de bepalingen heeft gelezen en ermee instemt die in de Licentieovereenkomst staan, klikt u op “Yes” (Ja) en u klikt vervolgens opnieuw op Next (Volgende) en daarna selecteert u de directory waar de software dient te worden geïnstalleerd. Aanbevolen wordt om de standaard geselecteerde directory te gebruiken.**

Klik gewoon op **“Next” (Volgende)** om door te gaan.

## INSTALLATION DER SOFTWARE

Bevor Sie die Software auf Ihrem PC verwenden können, müssen Sie zunächst den Inhalt der CD auf Ihrem PC installieren. Dieses Verfahren wird als **„Installationsverfahren“ bezeichnet. Für eine erfolgreiche Installation von FUTURA auf Ihrem Computer folgen Sie bitte den auf den nächsten Seiten gegebenen Anweisungen.**

Sie erhalten die FUTURA Software auf einer CD-ROM. Die meisten Computer haben „D:“ als Standardlaufwerk für CD-ROMs.

Legen Sie die FUTURA CD-ROM in das CD-ROM-Laufwerk Ihres PCs ein.

Nach einigen Sekunden beginnt automatisch der Installationsvorgang der Software.

Andernfalls können Sie den Installationsvorgang manuell starten. Dazu wählen Sie die Windows-Option „Start“, wählen „Ausführen“, geben „D:\FuturaStart.exe“ ein und klicken auf OK.

Nach einigen Sekunden beginnt die schrittweise Software-Installation mit dem **Willkommen-Fenster**. Sie können den Installationsvorgang jederzeit abbrechen, indem Sie auf **„Abbrechen“** klicken.

Klicken Sie auf „Weiter“, um zum nächsten Fenster zu gehen.

**Nachdem Sie den Lizenzvertrag gelesen haben und diesem zustimmen, klicken Sie auf „Ja“, und klicken Sie erneut auf Weiter, und wählen Sie das Verzeichnis, in dem Sie die Software installieren wollen. Es wird empfohlen, das gewählte Standardverzeichnis zu verwenden.**

Um fortzufahren klicken Sie einfach auf **„Weiter“**.

Il programma vi chiederà ora di selezionare la **cartella di programma** in cui verrà memorizzata la scelta rapida per il software.

Fate semplicemente clic su **“Next”** per proseguire.

Infine vi verrà chiesto di confermare tutte le selezioni eseguite durante l'impostazione dell'installazione.

Premendo il pulsante **“Next”** si avvia infine **la copia e l'installazione dei file del software FUTURA** nella directory del disco fisso indicata.

Una **barra di avanzamento** indica la fase in cui si trova la procedura di installazione. La procedura sarà completata quando raggiungerà il **100%**.

La procedura di installazione sta finalizzando tutte le azioni richieste e si chiuderà automaticamente una volta conclusa l'operazione. Attendete alcuni secondi fino a quando ciò non accade.

Se l'utilità di installazione identifica una mancanza di spazio sul vostro disco fisso, un messaggio di errore vi chiederà di liberare un po' di spazio sul disco fisso prima di procedere con l'installazione.

È possibile interrompere la procedura di installazione in qualsiasi momento facendo clic su **“Cancel”**.

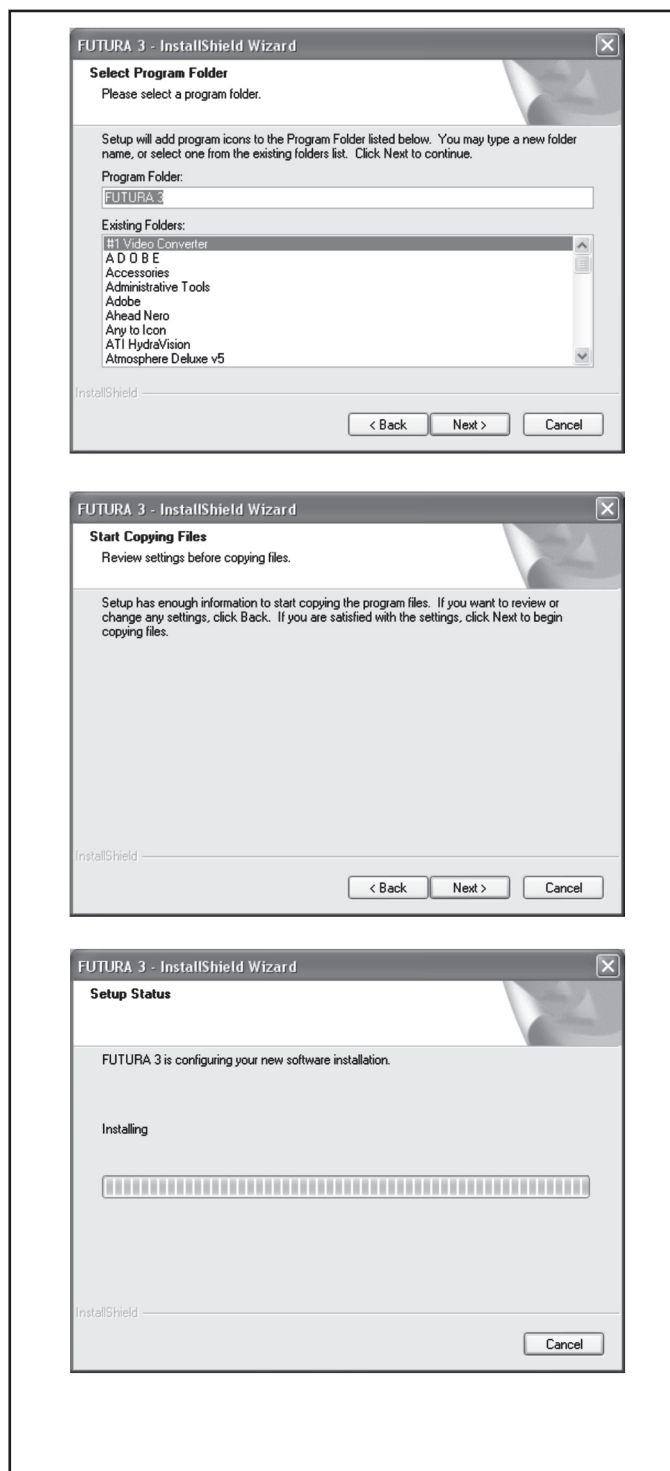

## SEQUENZA CORRETTA DELLE OPERAZIONI PRIMA DEL RICAMO

Per un funzionamento corretto bisogna svolgere le operazioni iniziali con un ordine preciso. Se queste istruzioni non saranno seguite con precisione, riceverete un messaggio di errore ("Transmission Pending").  
Accendete il vostro computer ma non aprite il software Futura. Attaccate l'unità di ricamo alla vostra macchina da cucire e tramite il cavo USB collegate la macchina da cucire al computer.

1. Accendete la macchina da cucire. Ruotate verso di voi il volantino fino a portare l'ago nella sua posizione più alta.
2. Attaccate all'unità di ricamo il cerchietto con il quale intendete lavorare.

3. Fate doppio click sull'icona Futura del desktop per aprire il Software Futura.
4. Ora siete pronti per selezionare e trasmettere un ricamo alla vostra macchina.

**IMPORTANTE:** Se avete ricamato utilizzando il cerchietto piccolo e siete pronti a usare il cerchietto grande:

- Spegnete la macchina, chiudete il programma Futura e spegnete il computer.
- Attendete un attimo, accendete il computer e seguite le operazioni indicate sopra dal punto 1 al punto 4.

Nu wordt u verzocht om de Programmamap te selecteren, waar de shortcut voor de software zal worden opgeslagen.

Nun werden Sie dazu aufgefordert, den **Programmordner** auszuwählen, in dem die Verknüpfung (Shortcut) dieser Software gespeichert werden soll.

Klik gewoon op "Next" (Volgende) om door te gaan.

Um fortzufahren klicken Sie einfach auf „**Weiter**“.

Tenslotte wordt u gevraagd om alle keuzes te bevestigen die u heeft gemaakt tijdens het uitvoeren van de installatieset-up.

Zum Schluss werden Sie dazu aufgefordert, alle Einstellungen, die Sie während des Installationsvorgangs gewählt haben, zu bestätigen.

Door de drukken op de knop "**Next**" (**Volgende**) **start het kopiëren en installeren van de FUTURA-softwarebestanden** tenslotte naar de aanwezige directory op de harde schijf.

Wenn Sie nun auf „**Weiter**“ klicken, **wird der Kopier- und Installationsvorgang der FUTURASoftware-Dateien** im ausgewählten Verzeichnis auf der Festplatte in Gang gesetzt.

Een **balk waarop de voortgang kan worden afgelezen** geeft de fase aan waarin de installatieprocedure zich bevindt. Deze wordt afgesloten wanneer de installatie voor **100 %** voltooid is.

Eine **Statusleiste** zeigt das Stadium an, in dem sich der Installationsvorgang befindet. Der Vorgang ist abgeschlossen, wenn **100%** erreicht sind.

De installatieprocedure sluit alle vereiste acties af en sluit automatisch na voltooiing. Wacht even totdat dit gebeurt.

**A progress bar** will indicate the stage at which the installation procedure is. It will finish when it has reached to **100%**.

Indien de installatievoorziening **een gebrek aan beschikbare ruimte op uw harde schijf vaststelt**, wordt er u een foutmelding weergegeven en u wordt verzocht om geheugenruimte op uw harde schijf vrij te maken voordat u doorgaat met het installeren. U kunt de installatieprocedure altijd afbreken door te klikken op "**Cancel**" (**Annuleren**).

Der Installationsvorgang schließt alle erforderlichen Aktionen ab und schließt anschließend automatisch. Bitte warten Sie einen kurzen Augenblick, bis dies der Fall ist.

Wenn das Installationsprogramm feststellt, **dass auf Ihrer Festplatte nicht genügend Speicherraum frei ist**, fordert eine Fehlermeldung Sie dazu auf, etwas Speicherraum freizumachen, bevor Sie mit der Installation fortfahren. Sie können den Installationsvorgang jederzeit abbrechen, indem Sie auf „Abbrechen“ klicken.

## CORRECTE OPSTARTPROCEDURE BIJ HET BORDUREN

De volgende stappen moeten worden opgevolgd om een correct opstartprotocol te verkrijgen. Als deze stappen niet nauwkeurig worden nageleefd, krijgt u een foutmelding waarin staat "Transmission Pending" (Transmissie onnauwkeurig).

Start uw computer opnieuw, maar open de Futura-software niet. Sluit vervolgens de borduureenheid op uw naaimachine aan en verbind de USB-kabel tussen uw computer en de naaimachine.

1. Schakel uw naaimachine in. Overtuigt u er zich van dat de naald in de hoogste positie gezet is door het handwiel naar u toe te draaien.
2. Bevestig de lus waar u mee wilt werken met uw borduureenheid.
3. Klik twee keer op het Futura-icon op uw desktop om de Futura-software te openen.
4. U bent nu klaar om een design uit te kiezen en het naar uw machine te sturen.

**BELANGRIJK:** als u tot dusver met het kleine borduurraam heeft gewerkt en nu het grote borduurraam wilt gebruiken, moet u eerst de naaimachine uitschakelen, de Futura software verlaten en uw PC uitschakelen. Na een korte wachttijd schakelt u vervolgens uw PC weer in en u gaat overeenkomstig de boven beschreven stappen 1 tot 4 te werk.

## RICHTIGER MASCHINENSTART BEIM STICKEN

Es ist wichtig, folgende Schritte genau zu beachten, um das richtige Start-Protokoll zu booten. Werden diese Schritte nicht genau befolgt, erscheint die Fehlermeldung "Übertragung unterbrochen".

Zuerst PC einschalten, jedoch ohne die Futura Software zu öffnen. Dann Stickvorrichtung an die Nähmaschine anschließen und mithilfe des USB-Kabels die Nähmaschine mit dem PC verbinden.

1. Nähmaschine einschalten. Handrad gegen sich drehen und sicher stellen, dass sich die Nadel in der höchsten Stellung befindet.
2. Den Stickrahmen, den Sie für das Sticken benötigen, in die Stickvorrichtung einsetzen.
3. Auf das Futura Symbol auf dem PC-Bildschirm doppelklicken, um die Futura Software zu öffnen.
4. Fertig. Jetzt können Sie Muster von dem PC an die Nähmaschine übertragen.

**HINWEIS:** Haben Sie mit dem kleinen Stickrahmen gearbeitet und möchten Sie jetzt den großen Stickrahmen verwenden, müssen Sie zuerst die Nähmaschine ausschalten, die Futura Software verlassen und Ihren PC ausschalten. Nach einer kurzen Wartezeit schalten Sie dann Ihren PC wieder ein und verfahren Sie nach den oben beschriebenen Schritten 1 bis 4.

## TASTI OPERATIVI CON L'UNITÀ RICAMO MONTATA

### TASTI OPERATIVI

#### ● AVVIO/ARRESTO DELLA MACCHINA

Quando premete il tasto di avvio/arresto, la macchina viene avviata lentamente; premendo nuovamente il tasto, l'ago viene spostato nella posizione più alta.

#### ● PULSANTE DI POSIZIONE DI ARRESTO DELL'AGO

Il ricamo viene eseguito un punto alla volta (il cerchietto si sposta) dopo il trasferimento dei dati.

Per procedere in modo continuo, tenete premuto il tasto.

#### ● TASTO PER CUCITURA ALL'INDIETRO

Il ricamo all'indietro viene eseguito un punto alla volta (il cerchietto si sposta) dopo il trasferimento dei dati.

Per procedere in modo continuo, tenete premuto il tasto. Il ricamo all'indietro può procedere finché non viene raggiunto l'inizio dei dati di ricamo; quando viene raggiunto l'inizio dei dati, l'operazione di ricamo si interrompe.

#### ● Spia

- \* La luce verde indica che la macchina è pronta a partire.
- \* La luce rossa indica che la macchina sta funzionando.
- \* La luce rossa lampeggiante indica la presenza di un problema o di un errore.
  - \* Se la luce lampeggia per 2 - 3 secondi, avete effettuato una operazione non corretta.
  - \* Un lampeggiamento continuo indica un malfunzionamento.

## BOTTONE REGOLA TENSIONE FILO SUPERIORE

Impostate su "E" per diminuire la tensione del filo per il ricamo.

**NOTA:** quando si cuciono dei disegni creati dal software per Photo Stitch (opzionale), di consiglia di diminuire la tensione del filo verso lo "0" e attivare il "Limitatore di velocità" selezionando la casella nel navigatore della macchina, prima di inviare il disegno a quest'ultima. Così facendo, si creerà una condizione di cucito più stabile.

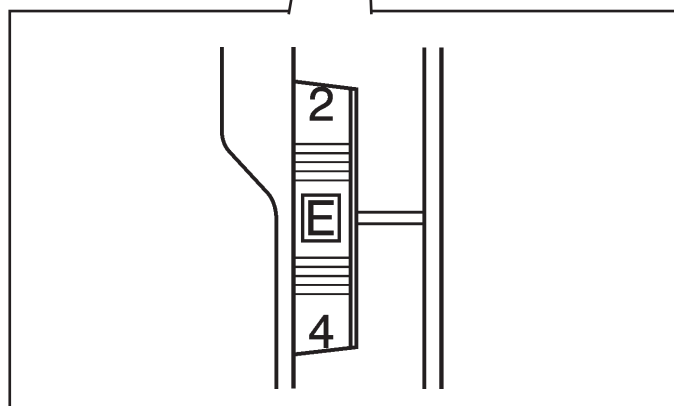
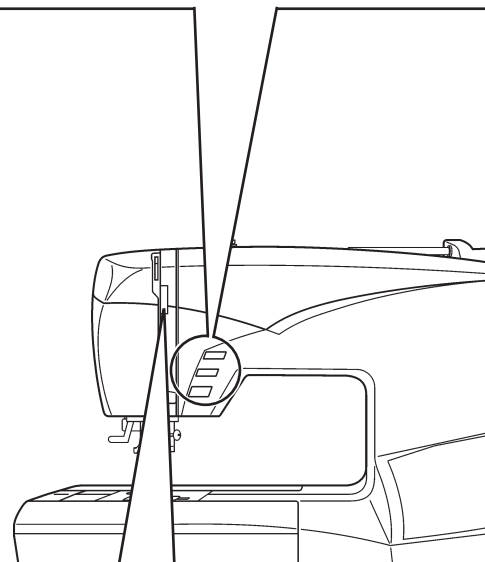
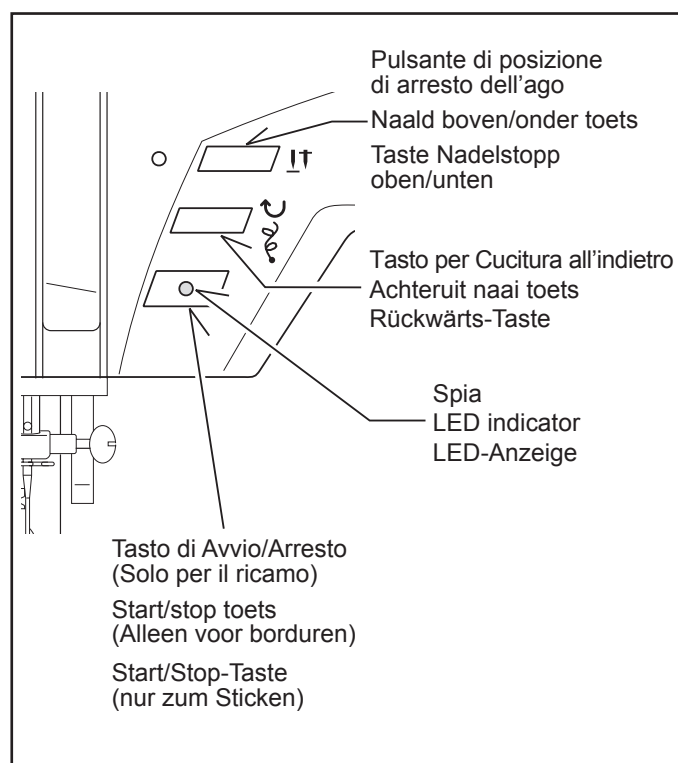



## BEDIENINGSSCHAKELAARS WANNEER DE BORDUUREENHEID BEVESTIGD IS

### BEDIENINGSTOETSEN

#### ● STARTEN/STOPPEN VAN DE MACHINE

Wanneer u de start/stop toets indrukt, zal de machine langzaam starten en wanneer de toets nogmaals wordt ingedrukt, zal de naald bewegen en in de hoogste stand stoppen.

#### ● NAALD BOVEN/ONDER TOETS

Het is mogelijk steek voor steek vooruit te borduren (het borduurraam wordt verplaatst), nadat de borduurgegevens overgebracht zijn. Houd deze schakelaar ingedrukt om continu vooruit te borduren.

#### ● ACHTERUIT NAAI TOETS

Het is mogelijk steek voor steek achteruit te borduren (het borduurraam wordt verplaatst), nadat de borduurgegevens overgebracht zijn. Houd deze toets ingedrukt om continu achteruit te borduren.

Achteruit borduren is mogelijk tot aan het begin van de borduurgegevens. Het borduurraam wordt dan niet meer verplaatst.

#### ● LED INDICATOR

- \* Het groene lampje geeft aan dat de machine klaar is om te starten.
- \* Een rood lampje geeft aan dat de machine in bedrijf is.
- \* Een knipperend rood lampje geeft een probleem of een fout aan.
  - \* Als het lampje gedurende 2 – 3 seconden knippert geeft dit aan dat er een verkeerde bediening plaatsvond.
  - \* Als het lampje continu knippert geeft dit aan dat de machine defect is.

## SPANNINGSKNOP

Om te borduren spanningsknop instellen op "E" om de draadspanning te verminderen.

**LET OP:** Bij het naaien van ontwerpen die door het programma Photo Stitch (optioneel) zijn gemaakt, wordt aanbevolen de draadspanning te verminderen richting "0" en de snelheidsbegrenzer (Speed limiter) in te schakelen, door het vakje in de "machinenavigator" aan te vinken voordat u het ontwerp naar de machine stuurt. Op die manier naait de machine stabiel.

## BEDIENUNGSTASTEN BEI ANGEBRACHTER STICKVORRICHTUNG

### DIE BEDIENUNGSTASTEN

#### ● START/Stop-Taste

Beim Drücken des Start/Stopp-Schalters startet die Maschine langsam, bei nochmaligen Drücken bewegt sich die Nadel in die höchste Position und stoppt.

#### ● TASTE NADELSTOPP OBEN/UNTEN

Nach dem Übertragen der Stickdaten kann das Sticken stichweise ausgeführt werden (Stickrahmen bewegt sich). Halten Sie diese Taste zum kontinuierlichen Sticken gedrückt.

#### ● RÜCKWÄRTSTASTE

Nach dem Übertragen der Stickdaten kann das Rückwärtssticken stichweise ausgeführt werden (Stickrahmen bewegt sich).

Halten Sie diese Taste zum kontinuierlichen Rückwärtssticken gedrückt. Es kann bis zum Anfangspunkt des Stickens rückwärts gestickt werden, danach bewegt sich die Maschine nicht mehr.

#### ● LED-ANZEIGE

- \* Die grüne Anzeige bedeutet, dass die Maschine betriebsbereit ist.
- \* Die rote Anzeige bedeutet, dass die Maschine in Betrieb ist.
- \* Eine blinkende rote Anzeige bedeutet, dass ein Problem oder eine Störung aufgetreten ist.
  - \* Eine für 2 bis 3 Sekunden blinkende Anzeige weist auf eine Fehlbedienung hin.
  - \* Eine kontinuierlich blinkende Anzeige signalisiert eine Maschinenstörung.

## OBERFADENSPIANUNG

Zum Lockern der Fadenspannung kann der Regler auf "E" gestellt werden.

**HINWEIS:** Wenn Sie Motive nähen, die von der Software für Photo Stitch (optional) erstellt wurden, empfiehlt sich eine Reduzierung der Fadenspannung auf 0 und Aktivierung des Geschwindigkeitsbegrenzers (Speed limiter) durch Markieren des Kästchens im Maschinennavigator, bevor Sie das Motiv an die Maschine senden. So erzielen Sie stabilere Stiche.

## RISOLUZIONE DEI PROBLEMI

### PUNTI MANCANTI E ROTTURE DEL FILO

La punta dell'ago è rotta.



Sostituite l'ago.

Il percorso del filo non è corretto.



Vedi alle pagine 18 - 21.

L'ago è piegato.



Sostituite l'ago.

Il filo si è incastrato nel supporto del rocchetto.



Vedi alle pagine 12 - 13.

L'ago non è montato correttamente.



Montate l'ago correttamente.  
Vedi alle pagine 108 - 109.

Residui di filo o di tessuto si sono raccolti sotto la placca ago.



Rimuovete i residui.  
Vedi alle pagine 112 - 113.

La tensione del filo superiore è eccessiva.



Regolate la tensione.  
Vedi alle pagine 104 - 105.

State utilizzando un ago sottile per un tessuto pesante.



Sostituite l'ago con uno più spesso.  
Generalmente dovete utilizzare un ago n. 14.

Per controllare l'elasticità del filo, tagliate un pezzo di filo lungo circa 15 cm, prendetelo per le estremità e tirate; verificate la lunghezza che raggiunge il filo prima di rompersi. Se utilizzate un filo molto elastico, riducete la tensione superiore del filo.

## OPLOSSEN VAN PROBLEMEN

### ER WORDEN STEKEN OVERGESLAGEN EN DE DRAAD BREEKT

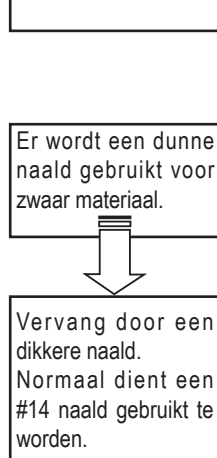
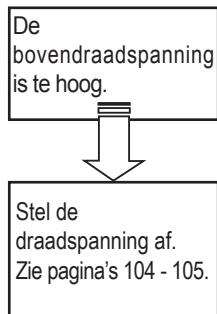
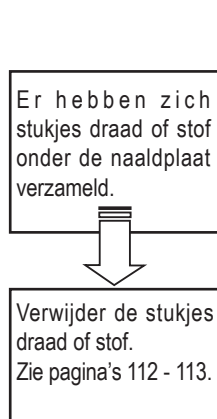
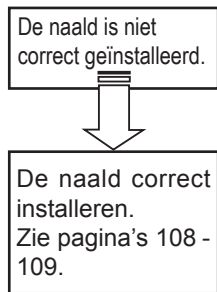
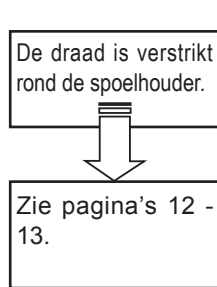
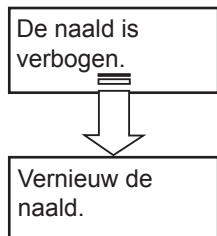
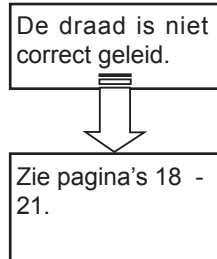

## FEHLERSUCHE

### STICHAUSLASSEN ODER FADENBRUCH

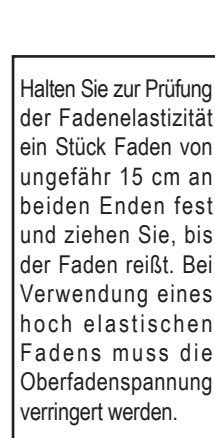
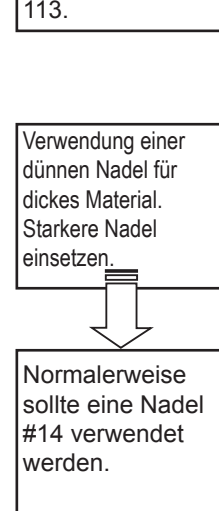
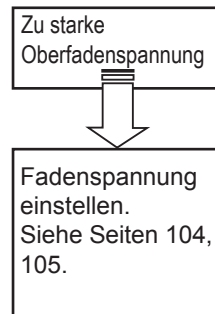
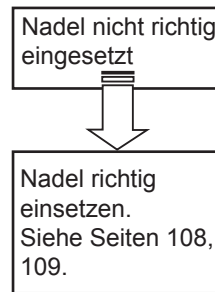
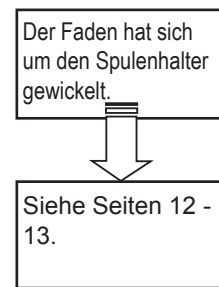
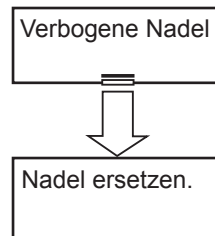
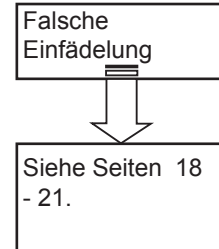
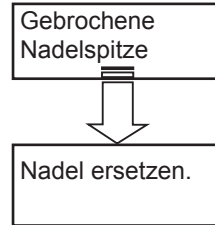

## IL DISEGNO DEL RICAMO NON È ALLINEATO

### MACCHINA

Il ricamo prosegue se il filo è incastrato.



Se il filo rimane incastrato, si possono creare delle grinze che deformano il ricamo. Interrompete il ricamo, rimuovete il cerchietto e districate il filo.

La tensione del filo superiore è eccessiva.



Ciò può dare luogo a grinze e impedire il corretto scorrimento del tessuto. Riducete la tensione del filo. Vedi alle pagine 104 - 105.

La punta dell'ago è rotta o l'ago è troppo spesso.



Selezionate un ago adatto. Vedi alle pagine 108 - 109.

Il filo si è incastrato lungo il percorso.



Se il filo si è incastrato sul portarocchetti o in un altro punto lungo il percorso, la tensione del filo può aumentare e ciò può dare luogo a grinze. Controllate la tensione del filo. Vedi alle pagine 18 - 21.

### CERCHIETTO

Non viene utilizzato un rinforzo con tessuti leggeri o elastici.



Applicate un rinforzo al tessuto. Vedi alle pagine 87 - 81.

Il tessuto non è stato inserito correttamente nel cerchietto.



Stringete il tessuto tra le due cornici in modo che produca un suono simile a quello di un tamburo, battendovi sopra con le dita. Vedi alle pagine 76 - 77.

Il cerchietto di ricamo non è montato correttamente.



Fissate saldamente il cerchietto alla staffa mediante le apposite viti di montaggio. Vedi alle pagine 82 - 83.

Il cerchietto non riesce a muoversi liberamente.



Controllate l'area attorno al cerchietto e rimuovete ciò che causa l'ostruzione.

## HET BORDUURPATROON IS VERKEERD UITGELIJD

### MACHINEZIJDE

Het borduren gaat verder wanneer de draad verstrikt is geraakt.

Als de draad verstrikt blijft, kan het materiaal gaan plooiën waardoor de afwerking van het borduurwerk kan mislukken. Stop het borduren, verwijder het borduurraam en ontwar de draad.

De bovendraadsparing is te strak

Dit kan het materiaal doen plooiën en ongelijkmatige draadaanvoer tot gevolg hebben, dus verminder de draadsparing. Zie pagina's 104 - 105.

De punt van de naald is afgebroken of de naald is te dik.

Selecteer een correcte naald. Zie pagina's 30 - 31.

De draad is ergens langs de draadroute in de war geraakt.

Als de draad op de spoel of ergens langs de draadroute in de war is geraakt, zal dit de draadsparing doen toenemen waardoor het materiaal gaat plooiën, dus controleer de draad. Zie pagina's 18 - 21.

### BORDUURRAAMZIJDE

Bij het gebruik van licht of rekbaar materiaal is geen steunstof bevestigd.

Bevestig vlieseline aan het materiaal. Zie pagina's 78 - 81.

Het materiaal is niet voldoende strak in het borduurraam gespannen.

Span het materiaal strak in de frames zodat het een geluid maakt als van een trommel wanneer u met een vinger op het gespannen oppervlak tikt. Zie pagina's 76 - 77.

Het borduurraam is niet correct bevestigd.

Bevestig het borduurraam stevig aan de borduurraamhouder met behulp van de borduurraambevestigingsschroeven. Zie pagina's 82 - 83.

Borduurraam kan niet vrij worden bewogen.

Borduurraam controleren en alles verwijderen wat in de weg staat.

## VERZERRTES STICKMUSTER

### MASCHINENSEITIG

Das Sticken wurde bei verwickeltem Faden fortgesetzt.

Bei einer Fadenverwicklung kann das Stickmuster zusammengezogen werden. Das Sticken unterbrechen, den Stickrahmen entfernen und die Fadenverwicklung beheben.

Zu starke Oberfadenspannung

Das Material kann zusammengezogen werden und der Vorschub kann ungleichmäßig werden. Die Fadenspannung verringern. Siehe Seiten 104, 105.

Gebrochene Nadelspitze oder zu dicke Nadel

Eine richtige Nadel verwenden. Siehe Seiten 108, 109.

Der Faden hat sich verwickelt.

Wenn sich der Faden um den Spulenstift gewickelt hat oder verwickelt ist, erhöht sich die Fadenspannung und das Material wird zusammengezogen. Die Fadenspannung kontrollieren. Siehe Seiten 18, 19, 20, 20.

### STICKRAHMENSEITIG

Bei leichtem oder bei Stretchmaterial wurde kein Stickvlies verwendet.

Material mit Stickvlies verstärken. Siehe Seiten 78, 79, 80, 81.

Das Material ist nicht richtig im Stickrahmen eingespannt.

Das Material muss straff in beiden Rahmen eingespannt sein, so dass beim Anklopfen ein Ton wie von einer Trommel ertönt. Siehe Seiten 76, 77.

Der Stickrahmen ist nicht richtig angebracht.

Den Stickrahmen mit den Stickrahmenschrauben richtig an der Stickrahmenhalterung befestigen. Siehe Seiten 82, 83.

Stickrahmen kann sich nicht frei bewegen.

Stickrahmen prüfen und alles entfernen, was im Wege steht.

## INFORMAZIONI UTILI PER RICAMARE CON FUTURA

### 1. In caso di punti mancanti

Se la macchina da ricamo rileva la rottura del filo, può applicare circa altri otto punti senza filo (punti mancanti) prima di fermarsi.

In questo caso, seguite le seguenti istruzioni per procedere in senso inverso e riprendete l'operazione dall'ultimo punto.

1. Premete il tasto di cucitura all'indietro (ritorno punto) per procedere in senso inverso. Il cerchietto si sposta indietro di un punto alla volta. Procedete all'indietro finché non finisce l'area vuota.
2. Riavviate la macchina e continuate il ricamo.

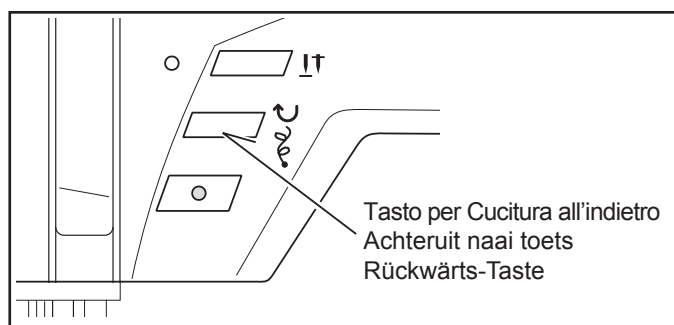
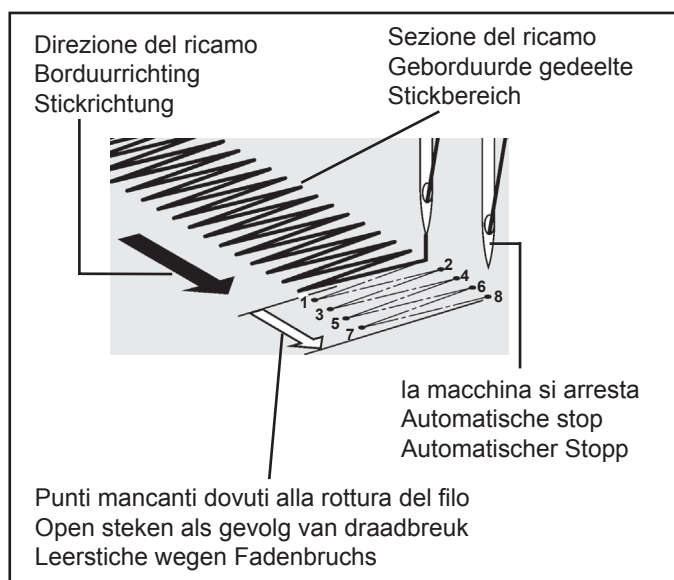

### 2. Lo schermo del computer segnala che il filo è spezzato, con una luce lampeggiante e con un segnale acustico. Eppure il filo non è spezzato.

Sotto il coperchio trasparente superiore della macchina, probabilmente, il filo non è stato infilato correttamente. (Consultate a pagina 24 il capitolo che consiglia come infilare il filo superiore). In alternativa, se avete un rocchetto piccolo, potete provare a coprirlo con una reticella ed utilizzare l'astina guidafile per rocchetti grandi, fornita come accessorio.

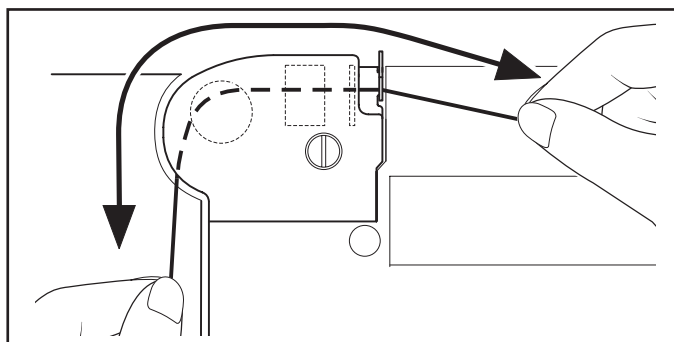

### 3. Se la bobina termina il filo mentre state cucendo,

1. Mettete la bobina sull'albero dell'avvolgimento bobina e premete l'albero verso destra.
2. Premete il pulsante di avvio/arresto per iniziare l'avvolgimento. (il reostato non è utilizzabile quando l'unità di ricamo è collegata.)
3. Rimuovete il cerchietto dalla macchina, (NON TOGLIETE IL TESSUTO DAL CERCHIETTO), sostituite la bobina vuota, quindi reinserte il cerchietto.
4. Se il vostro ricamo è andato avanti di un punto o due nelle operazioni precedenti, potete premere il pulsante per cucitura all'indietro e tornare alla posizione originale.

## NUTTIGE INSTRUCTIES VOOR HET BORDUREN MET DE FUTURA

### 1. Als er steken ontbreken

Als de borduurmachine merkt dat de draad is gebroken, is het mogelijk dat deze nog in totaal ongeveer acht steken zonder draad verder borduurt (open steken), alvorens automatisch te stoppen.

Gebruik in dit geval de volgende procedure om terug te gaan in de borduurgegevens tot het punt waarvandaan het borduren voortgezet dient te worden.

1. Druk op de achteruit naai knop (steek terug) om terug te gaan in de borduurgegevens. Het borduurraam zal steek voor steek teruggeschoven worden. Ga terug in de gegevens totdat het niet-geborduurde gedeelte volledig gepasseerd is.
2. Start de borduurmachine opnieuw en ga verder met borduren.

### 2. Door het knippen en door akoestische signalen wordt draadbreek op het PC-beeldscherm gemeld. Er is echter geen draadbreek aanwezig.

De draad onder het transparante deksel boven op de machine is niet correct ingeregen (zie pagina 24 "Tips voor het inrijgen van de machine") of u probeert om kleine garencapjes met kleine garencapjes te bedekken en de afneembare draadgeleiding voor grote garencapjes uit de accessoires te gebruiken.

### 3. Wanneer de spoel bij het naaien uitloopt

1. Spoel op het spoelwinderasje plaatsen en het spoelwinderasje naar rechts schuiven.
2. Hoofdschakelaar inschakelen om het spoelen te starten. (Bij aangesloten borduureenheid kan het voetpedaal niet worden gebruikt).
3. Borduurraam van de machine afnemen - (echter STOF VAN HET BORDUURRAAM NIET VERWIJDEREN) – lege spoel door een volle spoel vervangen en het borduurraam weer aanbrengen.
4. Als uw patroon met één of twee steken is bewogen, wanneer u de onderdraad omhoog heeft gehaald, dan kunt u met de achterwaartse steek terugbewegen naar de gewenste plek.

## NÜTZLICHE HINWEISE FÜR DAS STICKEN MIT DER FUTURA

### 1. Stichauslassen

Bei einem Fadenbruch kann das Stickern um bis zu acht Stiche ohne Faden fortgesetzt werden (Leerstiche), bevor die Maschine automatisch stoppt.

In diesem Fall muss man bis zur Stelle zurücksticken, an der das Stickern fortgesetzt wird.

1. Ruckwärts-Taste (Rückwärtsstich) zum Zurücksticken drücken. Der Stickrahmen wird um jeweils einen Stich zurückgestellt. Bis zum Anfang der Leerstiche zurücksticken.
2. Die Maschine erneut starten, um das Stickern fortzusetzen.

### 2. Durch Blinken und Piepstöne wird Fadenbruch auf dem PC-Bildschirm gemeldet. Es gibt jedoch keinen Fadenbruch.

Der Faden unter dem Klarsichtdeckel oben auf der Maschine ist nicht richtig eingefädelt (siehe Seite 24 "Tipps für das Einfädeln der Maschine") oder Sie versuchen, kleine Garnrollen mit kleinen Netzen abzudecken und die abnehmbare Fadenführung für große Garnrollen aus dem Zubehör zu verwenden.

### 3. Wenn die Spule beim Nähen ausläuft

1. Spule auf den Spulerstift setzen und Spulerstift nach rechts schieben.
2. Hauptschalter einschalten, um den Spulvorgang zu starten. (Bei angeschlossener Stickvorrichtung lässt sich der Fußanlasser nicht betreiben).
3. Stickrahmen von der Maschine nehmen - (jedoch STOFF VOM STICKRAHMEN NICHT ENTFERNEN) - leere Spule durch volle Spule ersetzen und Stickrahmen wieder einsetzen.
4. Hat sich Ihr Muster um einen oder zwei Stiche verschoben, wenn Sie den Unterfaden heraufgeholt haben, können Sie es mit dem Rückwärtsstich zur gewünschten Stelle zurückbringen.

#### 4. Un ricamo ridimensionato non è abbastanza denso.

Nel ridimensionamento, il software Futura ricalcola i punti di un ricamo importato solo quando si sta usando l'opzione DESIGN>CHANGE SIZE. Per un ricalcolo corretto, l'opzione ha dei limiti. Può ingrandire al massimo fino al 199% e ridurre fino al 51%.

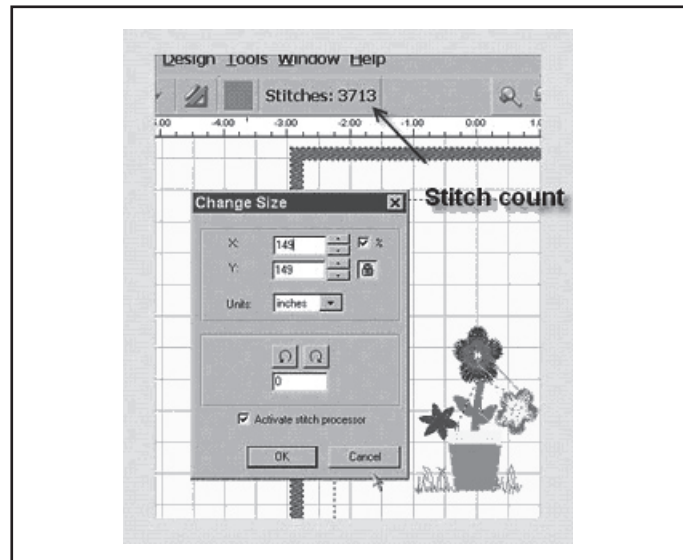

#### 5. Grafica vettoriale o grafica bitmap

Quando scegliete un'immagine, noterete che ci sono diversi tipi di formati. Autopunch ottiene il miglior risultato quando si usa il tipo di immagine vettoriale, come i file con formato .wmf.

Il software deve poter riconoscere i diversi colori (blocchi) del ricamo.

Un progetto ".bmp" può essere costituito da milioni di colori, il che lo rende poco pratico da utilizzare.

Le Clipart possono appartenere a due categorie base, Grafica Vettoriale e Grafica Bitmap.

Il software può rendere vettoriale un'immagine ".bmp" ma, in base al tipo di immagine, potrebbe perdere di definizione. Per usare bene Auto Punch, quindi, è essenziale capire bene il tipo di grafica o di immagine che si sta usando.

Semplificando, possiamo definire la Grafica Vettoriale come quella costituita da blocchi di colore ben separati tra loro. Auto Punch è in grado di leggere alcuni dei suoi formati più comuni: .wmf e .emf.

La Grafica Bitmap è il formato con cui generalmente viene salvata un'immagine acquisita tramite scansione. Il computer riconosce milioni di colori per ricreare un tipo di immagine "realistica". Anche un ricamo a 3 colori che a noi può sembrare dei più semplici ha miliardi di pixels e innumerevoli sfumature. I formati che più comunemente vengono riconosciuti dal software sono: .bmp, .jpg, .tif, .pcx, .tga, and .psd.

Consigli per l'utilizzo di Auto Punch:

- Effettuate scansioni ad "alta risoluzione" (200-300 DPI).
- Effettuate scansioni da 3 a 6 volte più grandi del risultato desiderato.

Le linee troppo sottili per essere cucite correttamente saranno eliminate automaticamente dal programma nella fase revisione del disegno.

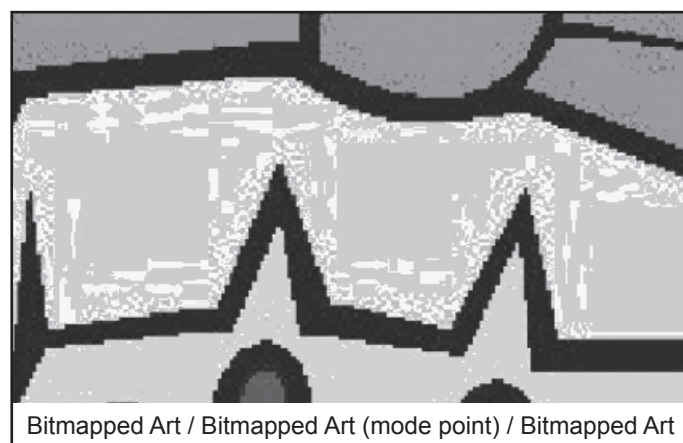
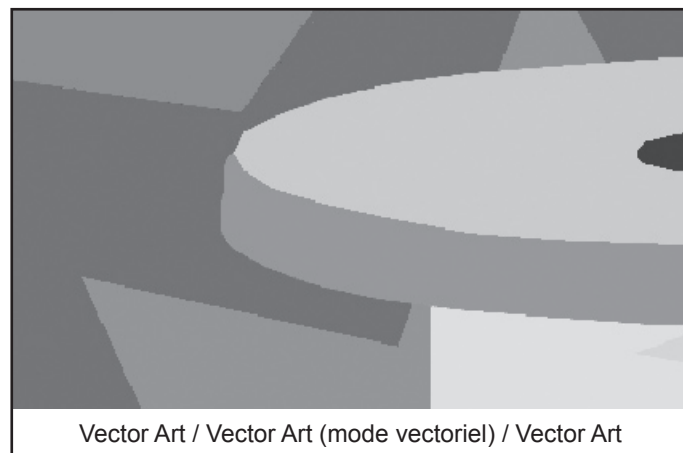



#### 4. Wanneer de steekdichtheid bij verandering van de patroongrootte niet voldoende is

Bij een geïmporteerd patroon zal de Futura software de steekinstellingen omrekenen, echter alleen wanneer de optie PATROON -> GROOTTE VERANDEREN geselecteerd is. Bij verandering van de patroongrootte ligt de bovengrens bij 199 % en de ondergrens bij 51 %. Binnen dit bereik is de Futura in staat om de steekinstellingen correct om te rekenen.

#### 4. Wenn die Stichdichte bei Änderung der Mustergröße nicht ausreicht

Bei einem importierten Muster wird die Futura Software die Sticheinstellungen umrechnen, jedoch nur wenn die Option MUSTER -> GRÖSSE ÄNDERN ausgewählt ist. Bei Änderung der Mustergröße liegt die Obergrenze bei 199 % und die Untergrenze bei 51 %. In diesem Bereich ist die Futura in der Lage, die Sticheinstellungen korrekt umzurechnen.

#### 5. Vector Art of Bitmapped Art

Bij het selecteren van de beelden dient u op de verschillende beeldformaten te letten. AutoPunch levert de beste resultaten met beelden van het vectortype, zoals bijv. \*.wmf. De software moet in staat zijn om een kleur (d.w.z. een informatieblok) te herkennen. Het \*.bmp-formaat kan uit miljoenen kleuren bestaan en is daarom bij de omzetting niet praktisch.

Bij Clipart onderscheidt men tussen twee hoofdcategorieën, Vector Art en Bitmapped Art.

De software kan het \*.bmp-beeld vectoriseren, waarbij echter details – afhankelijk van de afbeelding – verloren kunnen gaan. Het is zeer belangrijk om de aard van de beeldverwerking te begrijpen, die door AutoPunch wordt gebruikt.

Vector Art bewerkt zuivere "grafische" kleurblokken, eenvoudig verklaard. Sommige gebruikelijke formaten van deze aard (zoals \*.wmf en \*.emf) kunnen door AutoPunch worden gelezen.

Bitmapped Art is het bewerkingstype dat normaal gesproken bij het scannen wordt toegepast. De PC ziet miljoenen kleuren en kan daardoor een realistisch beeld genereren. Zelfs een 3-kleuren-patroon dat ons eenvoudig lijkt, bestaat uit miljarden pixels. De gebruikelijke formaten die door de software worden herkend, zijn: .bmp, .jpg, .tif, .pcx, .pcd, .tga, .psd.

Tips voor AutoPunch:

- Met een hoge resolutie (200-300 DPI) scannen
- 3-6 x groter dan het gewenste resultaat scannen

Lijnen, die te dicht bij het borduurverloop zijn, worden door de software bij de beeldbewerking gewist.

#### 5. Vector Art oder Bitmapped Art

Bei Auswahl der Bilder achten Sie auf die verschiedenen Bildformate. AutoPunch liefert die besten Ergebnisse mit Bildern des Vector-Typs, wie z.B. \*.wmf. Die Software muss in der Lage sein, eine Farbe (d.h. einen Informationsblock) zu erkennen. Das \*.bmp-Format kann aus Millionen Farben bestehen und ist deswegen unpraktisch bei der Umsetzung.

Bei Clipart unterscheidet man zwischen zwei Hauptkategorien, Vector Art und Bitmapped Art.

Die Software kann das \*.bmp-Bild vektorisieren, wobei jedoch Details - je nach Bild - verloren gehen können. Es ist sehr wichtig, die Art von Bildverarbeitung zu verstehen, die von AutoPunch verwendet wird.

Vector Art bearbeitet rein "grafische" Farbböcke, einfach erklärt. Manche üblichen Formate dieser Art (wie \*.wmf und \*.emf) können von AutoPunch gelesen werden.

Bitmapped Art ist die Bearbeitungsart, die üblicherweise beim Scannen eingesetzt wird. Der PC sieht Millionen von Farben und kann dadurch ein realistisches Bild erzeugen. Sogar ein 3-Farb-Muster, das uns einfach erscheint, besteht aus Milliarden von Pixels. Die üblichen Formate, die von der Software erkannt werden, sind: .bmp, .jpg, .tif, .pcx, .pcd, .tga, .psd.

Tipps für AutoPunch:

- Mit einer hohen Resolution (200-300 DPI) scannen
- 3-6 x größer als das gewünschte Ergebnis scannen

Linien, die dem Stickverlauf zu nah sind, werden bei der Bildbearbeitung durch die Software gelöscht.

## 6. Quando si ridimensiona un ricamo, viene adattata anche la sua densità?

Con il programma Futura potete ridimensionare i ricami caricati dalla Library e inseriti nel cerchietto sullo schermo, mantenendo tutta la loro integrità. Tutti gli altri formati dovrebbero essere modificati nel menu "DESIGN/CHANGE SIZE" in modo da cambiare la quantità di punti.

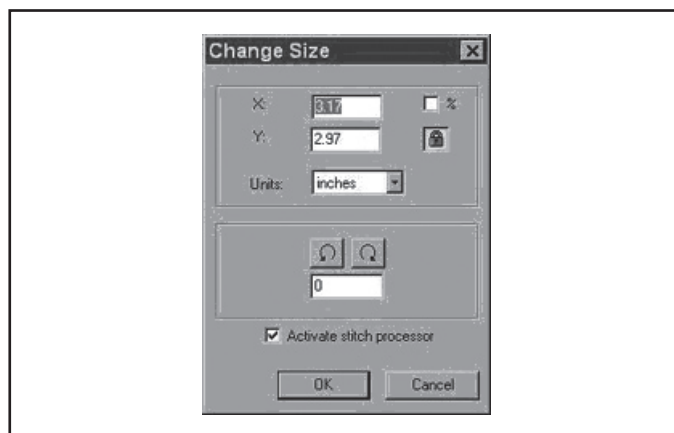

## 7. Ridimensionare singole lettere

Potete ridimensionare delle singole lettere dopo che le avrete poste all'interno del cerchietto e sarete usciti dalla casella del testo. Cliccate con il tasto sinistro, tracciate un box attorno alla lettera desiderata e ridimensionatela a piacere. Poiché le lettere sono integrate nel programma, manterranno la giusta densità.

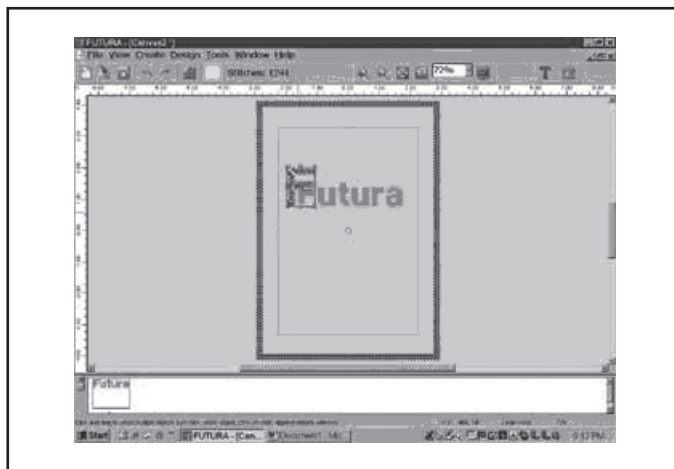

## 8. Cancellare una parte del ricamo.

Cliccate con il tasto sinistro e tracciate un box attorno all'area desiderata. Per aggiungere alla selezione altre aree, tenete premuto il tasto CONTROL e cliccate con il tasto sinistro sull'area successiva. Una volta terminata la selezione, premete il tasto DELETE sulla vostra tastiera.

## 9. C'è un modo per aumentare la densità delle scritte?

La densità è impostata ad un valore standard di 4/10 mm, che è generalmente la densità standard usata per le scritte.

Il valore non è modificabile.

## 10. Perché capita che un ricamo si separi in tanti piccoli segmenti? Un blocco di colore può finire per dividersi in blocchi differenti.

La macchina accetta fino a un determinato numero di punti. Quello che può capitare è che quando vi sono blocchi grandi, con un numero di punti superiore al limite consentito, i punti rimanenti (anche pochi punti) vengano separati e vadano a costituire un nuovo blocco.

## 6. Wordt de patroondichtheid bij wijziging van de patroongrootte correct ingesteld?

Met de Futura-software kunt u patronen uit de bibliotheek selecteren en de grootte ervan op het virtuele borduurraam instellen. De proporties van deze patronen worden hierbij niet veranderd. Alle andere formaten dienen met behulp van het menu PATROON/GROOTTE VERANDEREN te worden gewijzigd, opdat ook het aantal steken wordt gewijzigd.

## 6. Wird die Musterdichte bei Änderung der Mustergröße richtig eingestellt?

Mit der Futura Software können Sie Muster aus der Bibliothek auswählen und deren Größe auf dem virtuellen Stickrahmen einstellen. Die Proportionen dieser Muster werden dabei nicht verändert. Alle anderen Formate sollten mithilfe des Menüs MUSTER/GRÖSSE ÄNDERN bearbeitet werden, damit auch die Anzahl der Stiche geändert wird.

## 7. Grootte van letters veranderen

Voor het wijzigen van de grootte van afzonderlijke letters roept u deze op het virtuele borduurraam op en u verlaat het tekstvenster. Klik vervolgens met de linker muisknop, sleep een kader rondom de gewenste letter en verander de grootte. Omdat de letters voorgeprogrammeerd zijn, wordt de juiste steekdichtheid gehandhaafd.

## 7. Größe von Buchstaben ändern

Zum Ändern der Größe einzelner Buchstaben rufen Sie sie auf dem virtuellen Stickrahmen auf und verlassen Sie das Text-Fenster. Klicken Sie dann mit der linken Maustaste, ziehen Sie einen Rahmen um den gewünschten Buchstaben und verändern Sie die Größe. Da die Buchstaben vorprogrammiert sind, wird die richtige Stichdichte aufrecht erhalten.

## 8. Wissen van een patroongedeelte

Klik met de linker muisknop en sleep een kader rondom het gewenste patroongedeelte. Om nog meer zones te selecteren, houdt u de CTRL-toets ingedrukt en u klikt met de linker muisknop op de volgende zone. Na het selecteren drukt u op de DEL-toets op de PC.

## 8. Löschen eines Musterteils

Klicken Sie mit der linken Maustaste und ziehen Sie einen Rahmen um den gewünschten Musterbereich. Um weitere Bereiche auszuwählen, halten Sie die STRG-Taste gedrückt und klicken Sie mit der linken Maustaste auf den nächsten Bereich. Nach der Auswahl drücken Sie die Entf-Taste auf dem PC.

## 9. Kan de steekdensiteit van toetsenbord-letters worden veranderd?

De steekdensiteit van toetsenbord-letters is ingesteld op een standaardwaarde van 0,4 mm, die normaal gesproken wordt gebruikt voor letters. Deze standaardwaarde kan niet worden veranderd..

## 9. Lässt sich die Stichdichte von Tastatur-Buchstaben verändern?

Die Stichdichte von Tastatur-Buchstaben ist auf einen Standardwert von 0,4 mm eingestellt, der üblicherweise für Buchstaben verwendet wird. Dieser Standardwert lässt sich nicht verändern

## 10. Waarom worden er soms patronen afgesneden? Een kleurveld kan in meerdere kleurvelden worden onderverdeeld.

De naaimachine kan tot een bepaald aantal steken bewerken. Het kan gebeuren dat grote kleurvelden deze grens overschrijden en daarom worden afgesneden. De resterende – eventueel slechts enkele – steken worden als apart kleurveld weergegeven.

## 10. Warum werden manchmal Muster abgeschnitten? Ein Farbfeld kann in mehrere Farbfelder aufgeteilt werden.

Die Nähmaschine kann bis zu einer gewissen Anzahl von Stichen bearbeiten. Es kann passieren, dass große Farbfelder diese Grenze überschreiten und deswegen abgeschnitten werden. Die restlichen - möglicherweise sehr wenige - Stiche werden als separates Farbfeld dargestellt.

11. Quando si invia l'intero ricamo, attraverso l'opzione "Send design" ("invia ricamo") del navigatore (machine navigator).

1. I blocchi dei numeri sono indicate sul pannello di controllo come illustrato.
2. Se volete selezionare un blocco, premere il pulsante di selezione quando la macchina non è in funzione.

NOTA: È impossibile tornare ai numeri precedenti.

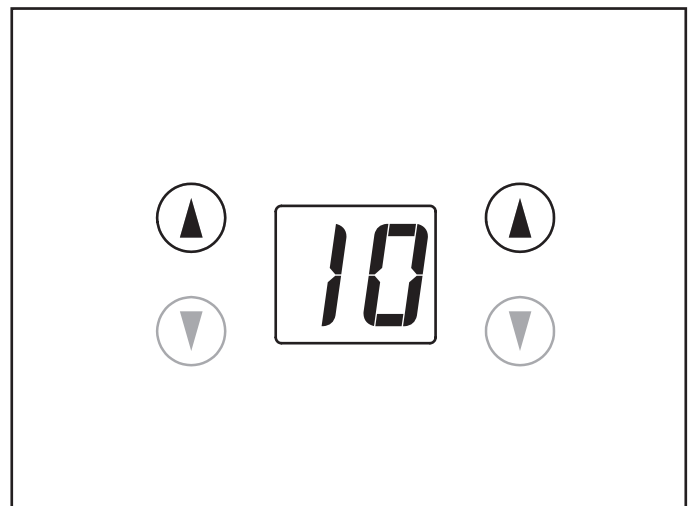

11. Bij het zenden van het gehele patroon via de optie "Patroon zenden" van de machinenavigator,

1. Worden bloknummers weergegeven zoals in de afbeelding;
2. wilt u een blok uitkiezen, druk dan op de cijferkeuzetoets terwijl de naaimachine uitgeschakeld is.

OPMERKING: een terugkeer naar het voorafgaande nummer is niet mogelijk.

11. Beim Senden des ganzen Musters über die Option "Muster senden" des Maschinen-Navigators,

1. Werden Block-Nummern wie in der Abbildung angezeigt;
2. Möchten Sie einen Block auswählen, drücken Sie die Zahlenauswahl bei ausgeschalteter Nähmaschine.

HINWEIS: Eine Rückkehr zur vorherigen Nummer ist nicht möglich.

## 4. ALTRE COSE DA CONOSCERE

### LEVA ALZAPIEDINO

La leva alzapiedino ha tre posizioni.

1. Abbassate il piedino per cucire.
2. Sollevate il piedino in posizione intermedia per inserire o togliere il tessuto.
3. Sollevate il piedino all'altezza massima per cambiare il piedino o per togliere tessuto di grosso spessore.

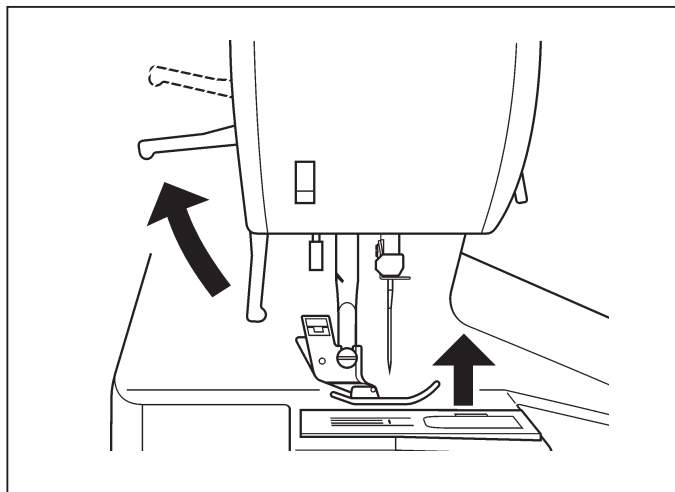

### CONTROLLO DELLA GRIFFA

Le griffe controllano il movimento del tessuto che viene cucito. Possono essere sollevate per le cuciture più comuni, mentre possono essere abbassate per rammendi, cuciture a braccio libero e ricamo di lettere in modo da essere voi, e non le griffe, a spostare il tessuto.

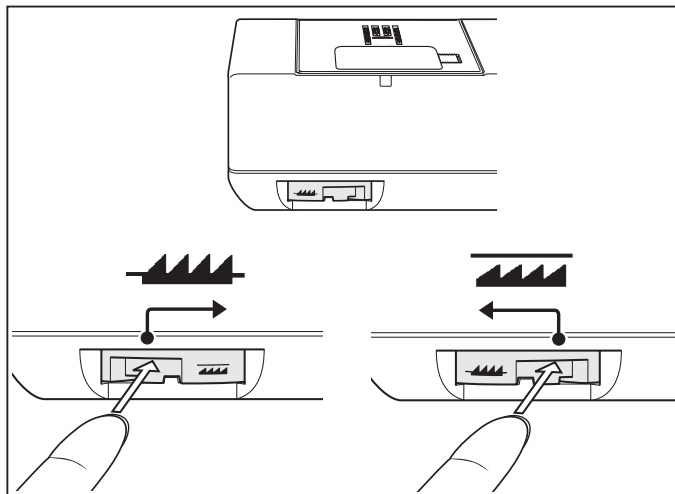

### CUCITURA A BRACCIO LIBERO

La vostra macchina può essere utilizzata sia con il ripiano che a braccio libero.

Quando il piano estraibile è installato, la macchina consente un'ampia superficie di lavoro per una cucitura convenzionale a ripiano.

Per rimuovere il piano estraibile, afferratelo con entrambe le mani e tiratelo verso sinistra, come indicato nella figura. Per riposizionarlo, fatelo scorrere in posizione finché non avvertite uno scatto.

Senza piano estraibile, la macchina diventa un piccolo modello a braccio libero, per cucire abiti da bambino, polsini, gambe di pantaloni e altri punti di difficile accesso.

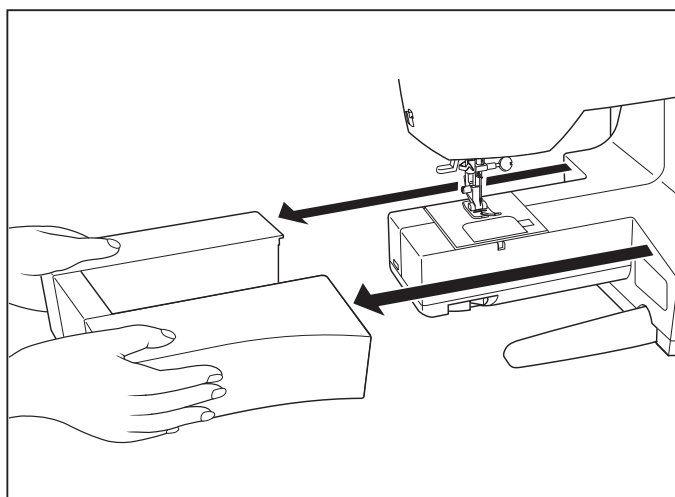

## 4. NUTTIGE TIPS

### PERSVOETHEVEL

U kan uw persvoet in 3 verschillende posities plaatsen.

1. Laat de persvoet zakken om te naaien.
2. Zet de persvoethevel in de middelste stand om de stof te verplaatsen of te draaien.
3. Zet de hevel in de hoogste stand om de voet te wisselen of om dikke stoffen te verwijderen.

### TRANSPORTEURVERZINKKNOP

De transporteertanden controleren de beweging van de stof terwijl U naait. Met deze knop kan U de transporteertanden omhoog of omlaag plaatsen. Voor normaal naaiwerk moeten de transporteertanden altijd in hun hoogste stand staan. Voor stopwerk, vrije hand borduren en het naaien van initialen dient U de transporteertanden te verzinken zodat niet de machine maar U de stof beweegt.

### VRIJE ARM NAAIEN

Uw machine is eenvoudig om te zetten naar een vrije-arm uitvoering.

Voor het verwijderen van de uitschuifafel, deze stevig met beide handen vasthouden en deze zoals afgebeeld naar links lostrekken. Voor het weer aanbrengen van de uitschuifafel, deze op zijn plaats schuiven totdat u een klik hoort. Wanneer de uitschuifafel is verwijderd, kan de machine veranderd worden in een handig vrije arm model voor het naaien van kinderkleren, manchetten, broekspijpen en andere moeilijk te bereiken plaatsen.

## 4. GUT ZU WISSEN

### NÄHFUSSHEBER

Es gibt drei Positionen für den Nähfuß.

1. Nähfuß in unterster Stellung: zum Nähen.
2. Nähfuß In der Mitte: zum Einlegen und Herausnehmen des Nähgutes.
3. Nähfuß in oberster Stellung: wenn Sie den Nähfuß auswechseln oder besonders dicken Stoff herausnehmen. In dieser Stellung rastet der Nähfußheber nicht ein.

### TRANSPORTEUR-VERSENKUNG

Der Transporteur bewirkt die Bewegung des Stoffes beim Nähen. Für normale Näharbeiten sollte er daher „oben“ stehen und für Sonderarbeiten, wie z.B. Stopfen und Freihand-Sticken und Nähen von Monogrammen, vergesenkt werden. Sie können dann den Stoff selbst führen und bewegen.

### FREIARM- ODER FLACHBETT-NÄHEN

Sie können Ihre Maschine sowohl als Freiarm- als auch als Flachbett-Maschine benutzen.

Bei eingebautem Anschiebetisch haben Sie eine große Arbeitsfläche, wie bei einem Flachbett-Modell.

Halten Sie den Anschiebetisch zum Entfernen mit beiden Händen fest und ziehen Sie ihn von der Maschine weg. Zum Einsetzen schieben Sie den Anschiebetisch in die richtige Position, bis er einrastet.

Ohne Anschiebetisch kann die Maschine als Freiarm-Nähmaschine zum Nähen von Kinderbekleidung, Manschetten, Hosenbeinen und anderen schwer zugänglichen Stellen verwendet werden.

## REGOLAZIONE DELLA TENSIONE DEL FILO

### PUNTO DIRITTO

Con il punto diritto, la buona riuscita della cucitura dipende ampiamente dalla tensione del filo superiore e dalla tensione del filo della bobina, che devono essere equilibrate. Questo si verifica quando i due fili si "bloccano" a metà degli strati di tessuto che state cucendo.

### TENSIONE DELLA BOBINA

La tensione della bobina viene regolata correttamente in fabbrica, e non è perciò necessario regolarla.

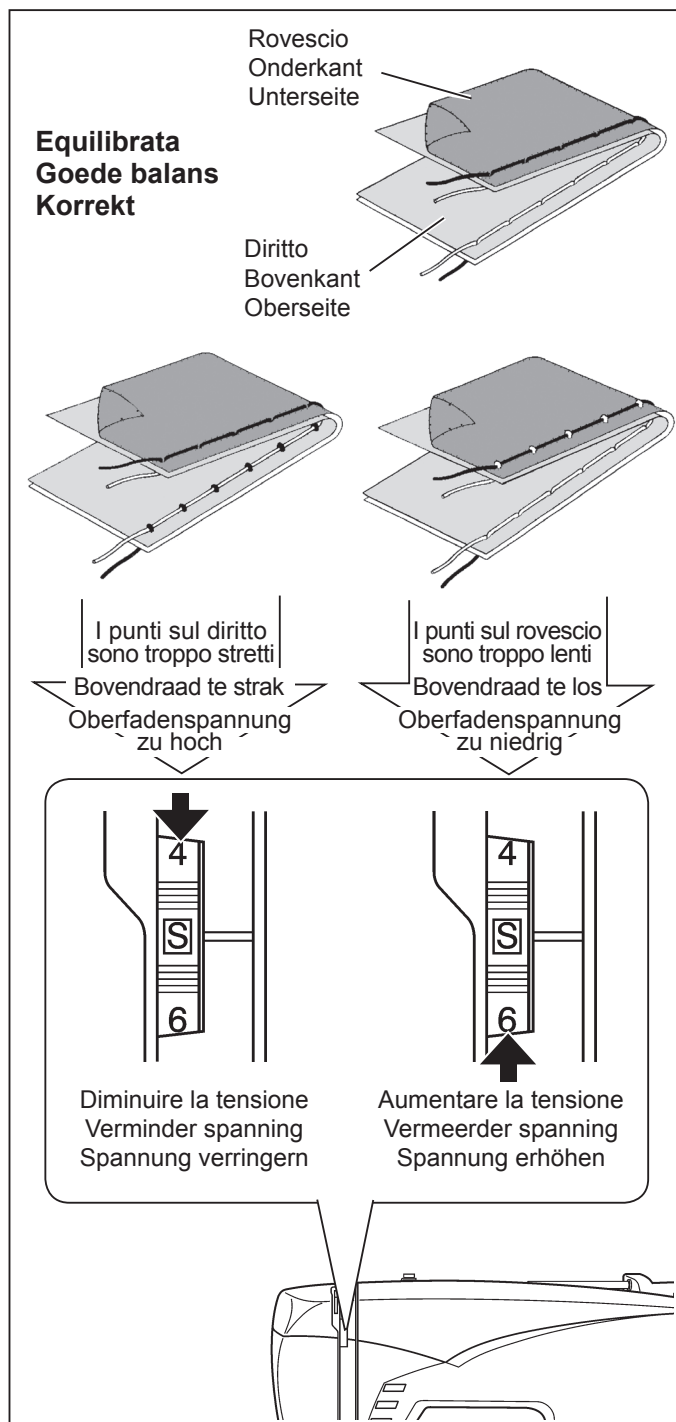

### SOSTITUIRE IL PIEDINO

assicurarsi che l'ago sia nella posizione più alta. Alzare la leva alza piedino.

1. Premete il tasto di sgancio del piedino per togliere il piedino.
2. Mettete il nuovo piedino sulla placca ago, allineando il perno del piedino con il supporto.
3. Abbassate la leva sgancia piedino di modo che il supporto si agganci al piedino.

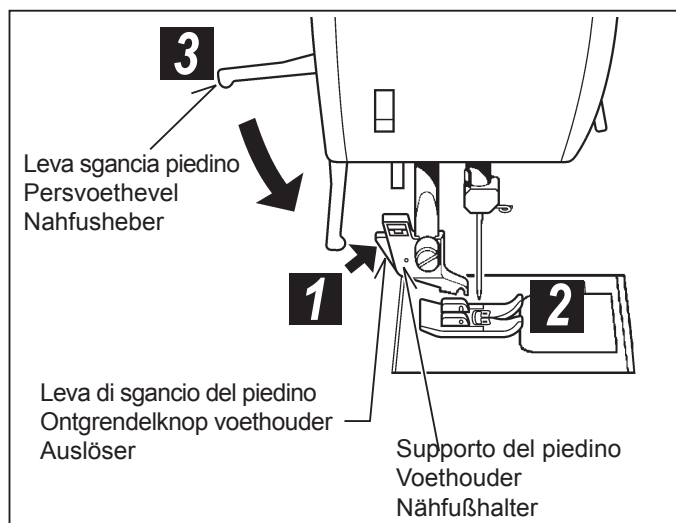



## AFSTELLEN VAN DE BOVENDRAADSPANNING

### RECHTE STEEK

De kwaliteit van uw steek is grotendeels afhankelijk van een juiste instelling van de balans van de draadspanning van zowel bovendraad als onderdraad. De spanning is in balans als het knoepje van het garen precies tussen de twee lagen stof valt (in het midden).

Als u vindt dat wanneer u begint te naaien de steek onregelmatig is, dan moet u de spanning opnieuw instellen.

Stel de spanning altijd af met het persvoetje naar beneden.

## ONDERDRAADSPANNING

De spanning van de onderdraad werd in de fabriek afgesteld en hoeft niet te worden aangepast.

## EINSTELLEN DER FADENSPANNUNG

### GERADSTICH

Eine gut aussehende Naht hängt weitgehend von der richtigen Fadenspannung ab. Die Fadenspannung ist korrekt, wenn Ober- und Unterfaden in der Stoffmitte miteinander verknötet sind.

## UNTERFADENSPANNUNG

Die Unterfadenspannung wurde bei der Auslieferung richtig eingestellt und braucht nicht eingestellt zu werden.

## VERWISSELEN VAN HET VOETJE

Zet de naald in zijn hoogste stand. Zet het voetje omhoog.

1. Druk op de persvoetontgrendelknop om de voet te verwijderen.
2. Plaats het gewenste voetje op de naaldplaat met de pen van het voetje recht onder de opening in de persvoethouder.
3. Laat de persvoethevel zakken zodat het voetje aan de voethouder vastklikt.

## AUSWECHSELN DES NÄHFUSSES

Vergewissern Sie sich, dass die Nadel „oben“ steht. Stellen Sie den Nähfußheber hoch.

1. Drücken Sie auf den Auslöser am Nähfußhalter, um den Nähfuß zu entfernen.
2. Legen Sie den gewünschten Nähfuß auf die Stichplatte, und bringen Sie den Nähfußhalter und die kleine Haltestange des Nähfußes zur Deckung.
3. Lassen Sie den Nähfußheber herunter, sodass der Nähfußhalter im Nähfuß einrastet.

## TASTI OPERATIVI

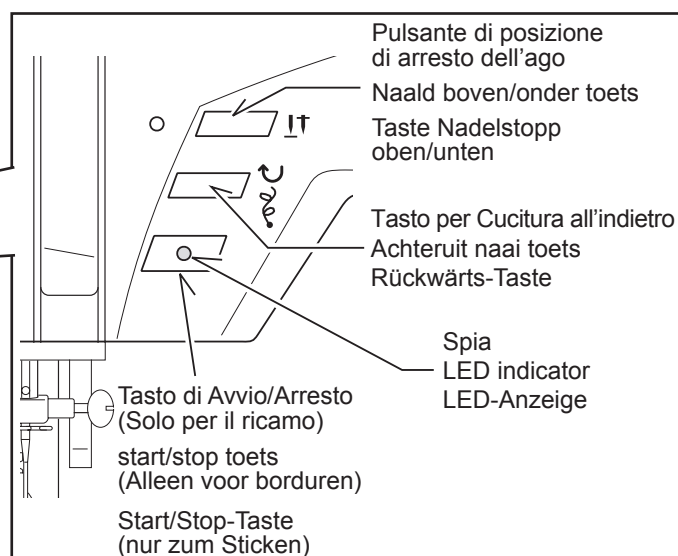
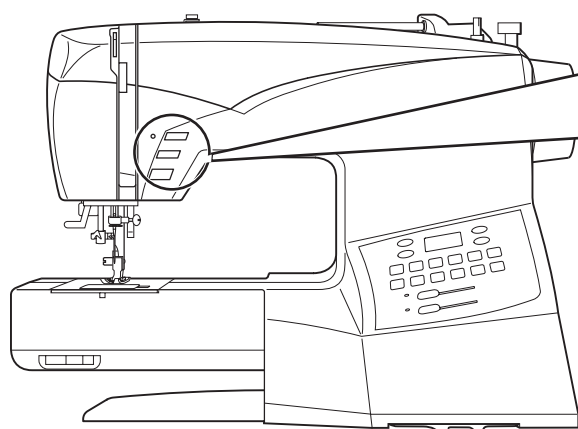

### PULSANTE DI POSIZIONE DI ARRESTO DELL'AGO (↑↓)

Premere il pulsante e lampada LED si illuminerà di colore rosso e l'ago si arresterà nella posizione inferiore ogni volta che smettete di cucire.

Premere ancora per arrestare l'ago nella posizione più alta.

### TASTO PER CUCITURA ALL'INDIETRO

\* **Cucitura all'indietro per punto diritto e zig-zag (↶↷)**  
La cucitura all'indietro viene effettuata fino a che si mantiene premuto il tasto.

La macchina continuerà a cucire all'indietro fino a che il tasto rimarrà premuto.

\* **Travettatura per rifinire altri punti (⋈)**  
La macchina per cucire effettua 4 piccoli punti di rifinitura per concludere tutti i motivi, ad eccezione dei punti diritto e zig-zag. La travettatura sarà eseguita nel punto esatto in cui è stato premuto il tasto di cucitura all'indietro / travettatura.

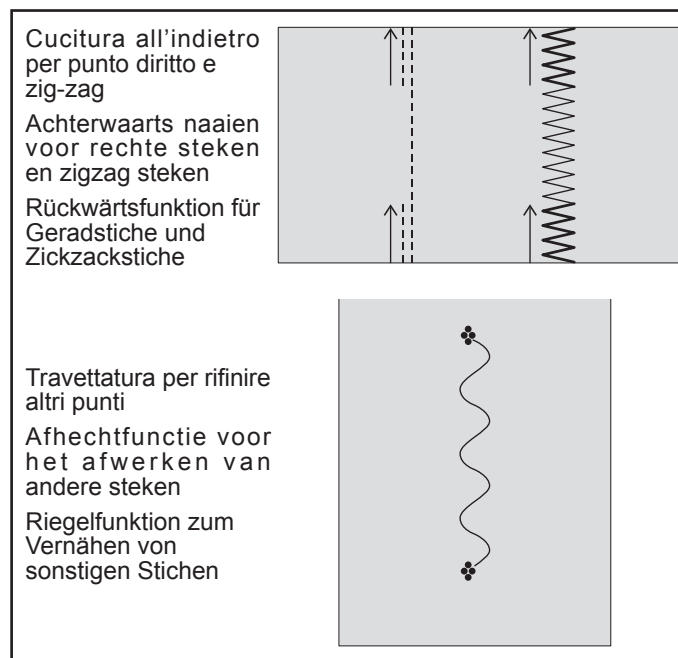

### TASTO DI AVVIO/ARRESTO

Questo interruttore funziona solo quando eseguite ricami.



- \* La luce verde indica che la macchina è pronta a partire.
- \* La luce rossa indica che la macchina sta funzionando.
- \* La luce rossa lampeggiante indica la presenza di un problema o di un errore.
  - \* Se la luce lampeggia per 2 - 3 secondi, avete effettuato una operazione non corretta.
  - \* Un lampeggiamento continuo indica un malfunzionamento.

## BEDIENINGSSCHAKELAARS

## BEDIENUNGSTASTEN

### NAALD BOVEN/ONDER TOETS ( )

Druk op de schakelaar en het lampje licht rood op, stopt de naald in de laagste stand.

Als u nogmaals op de schakelaar drukt, stopt de naald in de hoogte stand.

### TASTE NADELSTOPP OBEN/UNTEN ( )

Wenn Sie die Taste drücken, leuchtet die LED Lampe rot und die Nadel verbleibt in unterer Position, sobald Sie aufhören zu nähen.

Drücken Sie den Knopf nochmals und die Nadel verbleibt in der oberen Position.

### ACHTERUIT NAAI TOETS

#### \* Achterwaarts naaien voor rechte steken en zigzag steken ( )

Voor het achterwaarts naaien houdt u de achterwaartsknop ingedrukt.

De machine naait achteruit, zolang deze knop ingedrukt blijft.

### RÜEKWÄRTS-TASTE

#### \* Rückwärtsfunktion für Geradstiche und Zickzackstiche ( )

Zum Rückwärtsnähen betätigen Sie den Rückwärtsschalter.

Die Maschine näht rückwärts, solange der Schalter betätigt wird.

#### \* Afhechtfunctie voor het afwerken van andere steken ( )

De naaimachine naait 4 kleine naadafwerksteken voor het afhechten van alle steekpatronen behalve rechte en zigzagsteken. De naadafwerksteken worden exact op de plaats uitgevoerd waarbij de achterwaartsknop wordt bediend.

#### \* Riegelfunktion zum Vernähen von sonstigen Stichen ( )

Die Nähmaschine näht 4 kleine Nahtverriegelungsstiche zum Vernähen aller Stichmuster außer Gerad- und Zickzackstichen. Die Nahtverriegelungsstiche werden exakt auf der Stelle ausgeführt, bei der der Rückwärtsschalter betätigt wird.

### START/STOP TOETS

Deze toets werkt alleen bij het naaien van borduurmotieven.

#### LED INDICATOR

- \* Het groene lampje geeft aan dat de machine klaar is om te starten.
- \* Een rood lampje geeft aan dat de machine in bedrijf is.
- \* Een knipperend rood lampje geeft een probleem of een fout aan.
  - \* Als het lampje gedurende 2 – 3 seconden knippert geeft dit aan dat er een verkeerde bediening plaatsvond.
  - \* Als het lampje continu knippert geeft dit aan dat de machine defect is.

### START/STOP-TASTE

Dieser Schalter funktioniert nur beim Sticken.

#### LED-ANZEIGE

- \* Die grüne Anzeige bedeutet, dass die Maschine betriebsbereit ist.
- \* Die rote Anzeige bedeutet, dass die Maschine in Betrieb ist.
- \* Eine blinkende rote Anzeige bedeutet, dass ein Problem oder eine Störung aufgetreten ist.
  - \* Eine für 2 bis 3 Sekunden blinkende Anzeige weist auf eine Fehlbedienung hin..
  - \* Eine kontinuierlich blinkende Anzeige signalisiert eine Maschinenstörung.

## TABELLA AGO, FILO E TESSUTO

La scelta dell'ago e del filato da usare sarà determinata dal tipo di tessuto. La seguente tabella Vi sarà di guida nella scelta dell'ago e del filo adatto e ad essa dovete fare riferimento per tutti i Vostri lavori di cucito. Assicuratevi anche di usare lo stesso tipo di filato nella bobina e nella macchina.

TESSUTI		FILATO	AGHI	
I tessuti sotto indicati possono essere di qualsiasi fibra: cotone-lino-seta-lana-sintetico-rayon ecc. I nomi indicati servono a dare un'idea della pesantezza del tessuto.				
			<b>TIPO</b>	<b>MISURA</b>
<b>LEGGERO</b>	Batista Chiffon Crêpe	Cotone/Poliestere 100% Poliestere *Mercerizzato, mis. 60	2020 gambo rosso	11/80 fascetta arancione
<b>MEDIO/ LEGGERO</b>	Corduroy Flanelia Gabardine Lino Mussola Crêpe di lana	Cotone/Poliestere 100% Poliestere *Mercerizzato, mis. 50 Nylon	2020 gambo rosso	14/90 fascetta blu
<b>MEDIO/ PESANTE</b>	Tessuto bonded Canavaccio Denim Tela olona Tela da vela	Cotone/Poliestere 100% Poliestere *Mercerizzato, mis. 40	2020 gambo rosso	16/100 fascetta viola  18/110 fascetta giallo
<b>MAGLIA</b>	Maglia grossa  Maglia doppia Jersey Tricot	Cotone/Poliestere  Poliestere Nylon	2045 gambo giallo	11/80 fascetta arancione  14/90 fascetta blu  16/100 fascetta viola

\* Non usare su tessuti elasticizzati

\* Per ottenere i risultati migliori, utilizzate sempre aghi di marca Singer.



Prima di procedere alla pulizia scollegate sempre la macchina estraendo la spina dalla presa di corrente.

### Sostituzione dell'ago

1. Sollevate la barra d'ago nella posizione più alta, ruotando il volantino verso di voi.
2. Allentate la vite del morsetto che fissa l'ago ruotandola verso di voi.
3. Togliete l'ago tirando verso il basso.
4. Inserite il nuovo ago nel morsetto con il lato piatto rivolto all'indietro.
5. Premete a fondo l'ago.
6. Serrate bene la vite del morsetto utilizzando il cacciavite.

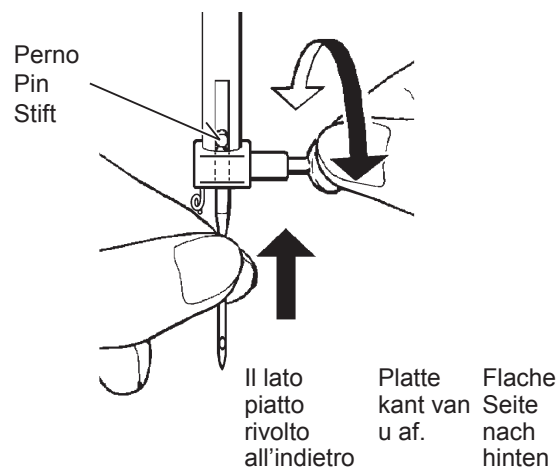
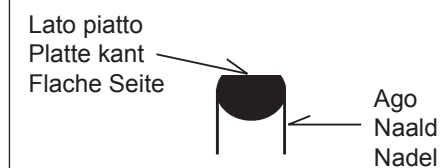

## NAALD-GAREN-STOFTABEL

De stof die u gebruikt bepaalt de keuze van de naald en de draad. Onderstaande tabel geeft praktische richtlijnen voor de keuze van naald en draad.

Raadpleeg steeds de tabel alvorens een nieuw naaiproject te beginnen. En zorg ervoor dat de draad die u in de garenspeel gebruikt van dezelfde maat en soort is als die in de bovendraadaanvoer.

STOFFEN	DRAAD	NAALDEN	TYPE	DIKTE
Onderstaande stoffen kunnen van elke vezelsoort zijn: katoen, linnen, zijde, wol, synthetisch, rayon, gemengde vezels. Deze staan aangegeven als voorbeelden van gewicht.				
<b>Lichtgewicht</b>	Batist Chiffon Crêpe	Met katoen bedekt polyester 100% Polyester *Gemerceriseerd maat 60	2020 rode schacht	11/80 oranje band
<b>Middelzwaar</b>	Corduroy Flanel Gabardine Gingang Linnen Mousseline Wol Crêpe	Met katoen bedekt polyester 100% Polyester *Gemerceriseerd maat 50 Nylon	2020 rode schacht	14/90 blauwe band
<b>Middelzwaar/ Zwaar</b>	Gelaagde geweven stoffen Canvas Jasstof Denim Ongekeperd linnen Zeildoek	Met katoen bedekt polyester 100% Polyester *Gemerceriseerd maat 40 **Zwaar materiaal	2020 rode schacht	16/100 violette band 18/110 gele band
<b>Gebreide stoffen</b>	Gelaagde gebreide stoffen Dubbel gebreide stof Jersey Tricot	Met katoen bedekt polyeste polyeste Nylon	2045 gele schacht	11/80 oranje band 14/90 blauwe band 16/100 violette band

\* Niet gebruiken op rekbaar stoffen.

\* Gebruik voor de beste resultaten altijd een naald van het merk Singer.



Maak de machine steeds los van de stroomvoorziening door de stekker uit het stopcontact te verwijderen.

## STOFF-, GARN- UND NADELTABELLE

Die Auswahl der korrekten Nadel und des richtigen Garns hängt vom zu verarbeitenden Stoff ab.

Folgende Tabelle ist eine praktische Hilfe bei der Auswahl von Nadeln und Garnen. Sehen Sie hier nach, bevor Sie mit jeder Näharbeit anfangen. Achten Sie darauf, dass Sie denselben Garntyp und dieselbe Fadenstärke für Ober- und Unterfaden verwenden.

STOFF	GARN	NADELN	TYPE	STÄRKE
Untenstehende Stoffe können aus Baumwolle, Leinen, Seide, Wolle, Synthetik, Viskose oder Mischfasern bestehen. Sie sind als Beispiele für die entsprechende Gewichtsklasse aufgelistet.				
<b>Leicht</b>	Batist Chiffon Crêpe	Baumwoll-Polyester 100 % Polyester *merzerisiert Nr. 60*	2020 roter Schaft	11/80 orange Markierung
<b>Mittelschwer</b>	Cordsamt, Flanel Gabardine Gingham Leinen Musselin Wollkrepp	Baumwoll-Polyester 100 % Polyester *merzerisiert Nr. 50* Nylon	2020 roter Schaft	14/90 blaue Markierung
<b>Schwer</b>	Kaschirtes Gewebe Kanevas Mantelstoff Jeans Duck Segeltuch	Baumwoll-Polyester 100 % Polyester *merzerisiert Nr. 40* *hochfestes Garn	2020 roter Schaft	16/100 violett Markierung 18/110 gelbe Markierung
<b>Strickwaren</b>	Kaschierte Strickware Doppel-Maschenware Jersey Trikot	Baumwoll-Polyester Polyester Nylon	2045 gelber Schaft	11/80 orange Markierung 14/90 blaue Markierung 16/100 violett Markierung

\* Nicht empfohlen für Stretchwaren

\* Verwenden Sie nur Singer Markennadeln für bessere Ergebnisse



Maschine immer durch Herausziehen des Netzsteckers aus der Steckdose vom Netz trennen.

### Verwisselen van de naald.

1. Zet de naald in zijn hoogste stand door het handwiel naar u toe te draaien.
2. Maak de naaldklemmschroef los, door deze naar u toe te draaien.
3. Trek de naald naar beneden, uit de naaldstang.
4. Plaats de nieuwe naald in het slot, met de platte kant naar achteren.
5. Druk de naald zover mogelijk omhoog.
6. Zet daarna de naaldklemmschroef weer goed vast.

### Nadel auswechseln

1. Handrad gegen sich drehen, bis die Nadel in höchster Stellung steht.
2. Nadelklemmschraube herausdrehen.
3. Nadel nach unten ziehen und herausnehmen.
4. Neue Nadel in den Nadelhalter mit der **abgeflachten Seite nach hinten** einsetzen
5. Nadel bis zum Anschlag nach oben drücken.
6. Nadelklemmschraube mit dem Schraubenzieher festdrehen.

# IN CASO DI PROBLEMA

## PROBLEMI GENERALI

### La macchina non cuce

- \* L'interruttore di accensione è spento. - Accendetelo (Vedi a pagina 10 - 11).
- \* La leva per occhielli non è alzata quando si cuciono i motivi. - Alzare la leva (Vedi a pagina 62 - 65).
- \* La leva per occhielli non è abbassata quando si cuciono gli occhielli. - Abbassare la leva (Vedi a pagina 62 - 65).

### La macchina si inceppa / ha un movimento irregolare

- \* Il filo si è inceppato nel crochet – Pulite il crochet (vedi a pagina 112 - 113).
- \* L'ago è danneggiato – Sostituitelo (vedi a pagina 108 - 109).

### Il tessuto non si muove

- \* Il piedino non è stato abbassato - Abbassate il piedino.

### Il motivo scelto non può essere selezionato

- \* La modalità ago gemello è stata attivata e lampeggia rosso. – Spegnerne l'interruttore.

## PROBLEMI DI CUCITO

### La macchina salta i punti

- \* L'ago non è completamente inserito nel morsetto. - Vedi a pagina 108 - 109.
- \* L'ago è piegato o spuntato - Sostituite l'ago (Vedi a pagina 108 - 109).
- \* La macchina non è stata infilata correttamente. - (Vedi a pagina 18 - 21).
- \* Il filo si è inceppato nel crochet. - Pulite il crochet (vedi a pagina 112 - 113).

### I punti sono irregolari

- \* Le dimensioni dell'ago non sono adatte al tipo di filo e di tessuto. - Vedi a pagina 108 - 109.
- \* La macchina non è stata infilata correttamente. - (Vedi a pagina 18 - 21).
- \* Il filo superiore è troppo poco teso. - Vedi a pagina 104 - 105.
- \* Il tessuto è stato tirato o spinto, forzando il trasporto della macchina. Guidate il tessuto con delicatezza.
- \* La bobina non è stata riavvolta correttamente. - Riavvolgete la bobina (vedi a pagina 14 - 15).

### L'ago si spezza

- \* Il tessuto è stato tirato o spinto, forzando il trasporto della macchina. Guidate il tessuto con delicatezza.
- \* Le dimensioni dell'ago non sono adatte al tipo di filo e di tessuto. - Vedi a pagina 108 - 109.
- \* L'ago non è completamente inserito nel morsetto. - Vedi a pagina 108 - 109.

## PROBLEMI CON IL FILO

### Il filo si ammassa

- \* Il filo superiore e il filo della bobina non sono stati tirati da sotto il piedino prima di iniziare a cucire. - Tirate entrambi i fili da sotto il piedino verso il lato posteriore della macchina, per circa 10 cm, e teneteli con le dita fino a che non sono stati cuciti alcuni punti (Vedi a pagina 22 - 23).

### Il filo dell'ago si spezza.

- \* La macchina non è stata infilata correttamente – Vedi a pagina 18 - 21.
- \* Il filo superiore è troppo teso. - Vedi a pagina 104 - 105.
- \* L'ago è piegato. Sostituitelo (vedi a pagina 108 - 109).
- \* Le dimensioni dell'ago non sono adatte al tipo di filo e di tessuto. - Vedi a pagina 108 - 109.

### Il filo della bobina si spezza

- \* La bobina non è stata infilata correttamente. - Vedi a pagina 16 - 17.
- \* Si accumula filaccia nella scatola bobina o sul crochet - Togliete la filaccia. (Vedi a pagina 112 - 113).

### Il tessuto forma grinze

- \* Il filo superiore è troppo teso. - Regolate la tensione del filo (vedi a pagina 104 - 105).
- \* Il punto ha una lunghezza eccessiva per un tessuto così sottile o delicato. Diminuite la lunghezza del punto (Vedi a pagina 24 - 27).

## PROBLEEMOPLOSSINGEN

### ALGEMEEN

#### MACHINE NAAIT NIET

- \* Schakelaar staat uit. Schakel de stroom in (zie pag. 10 - 11).
- \* Knoopsgat hendel staat niet in de bovenste stand bij het naaien van steekpatronen. - Doe de knoopsgat hendel omhoog (zie pag. 62 - 65).
- \* Knoopsgat hendel staat niet in de onderste stand bij het naaien van een knoopsgat. - Doe de knoopsgat hendel omlaag (zie pag. 62 - 65).

#### MACHINE DRAAIT ZWAAR

- \* Draad in spoelbaan gedraaid. Schoonmaken zie pag. 112 - 113.
- \* Naald is beschadigd. Vervang de naald zie pag. 108 - 109.

#### STOF TRANSPORTEERT NIET

- \* Voetje staat omhoog. Voetje omlaag zetten.

#### GEWENSTE PATRONEN KUNNEN NIET GESELECTEERD WORDEN.

- \* De knop voor het gebruik van de tweeling naald is ingedrukt en licht rood op. - Druk de knop uit.

### STEEKPROBLEMEN

#### STEKEN OVERSLAAN

- \* Naald niet hoog genoeg in de klem. Zie pag. 108 - 109.
- \* Naald verbogen of bot. Vervang de naald zie pag. 108 - 109.
- \* Verkeerd ingereggen. Zie pag. 18 - 21.
- \* Draad klem in grijperrand. Schoonmaken zie pag. 112 - 113.

#### STEKEN NIET MOOI

- \* Verkeerde naald of dikte. Zie pag. 108 - 109.
- \* Verkeerd ingereggen. Zie pag. 18 - 21.
- \* Bovenspanning te los. Zie pag. 104 - 105.
- \* Men trekt aan de stof. Laat het transport het werk doen. De stof alleen geleiden.
- \* Spoeltje verkeerd opgespoeld. Wind de spoel opnieuw op. (zie pag. 14 - 15).

#### DE NAALD BREEKT

- \* Men trekt aan de stof. Laat het transport het werk doen. De stof alleen geleiden.
- \* Verkeerde naalddikte. Zie pag. 108 - 109.
- \* Naald niet hoog genoeg in de klem. Zie pag. 108 - 109.

### GARENPROBLEMEN

#### DRAAD SLAAT VAST

- \* Boven en onderdraad niet onder de voet door naar achteren gelegd bij het begin van een naad. Trek beide draden onder het voetje naar achteren ongeveer 10 cm totdat u een paar steken hebt genaaid (zie pag. 22 - 23).

#### BOVENDRAAD BREEKT

- \* Verkeerd ingereggen. Zie pag. 18 - 21.
- \* Bovendraad spanning te strak. Zie pag. 104 - 105.
- \* Naald verbogen. Vervang de naald zie pag. 108 - 109.
- \* Verkeerde naald of dikte. Zie pag. 108 - 109.

#### SPOELDRAAD BREEKT

- \* Spoeldraad verkeerd ingereggen. Zie pag. 16 - 17.
- \* Ophoping van stof in grijperruimte. Schoonmaken zie pag. 112 - 113.

#### PLOOITJES IN DE STOF

- \* Boven en onderdraadspanning te strak. Zie pag. 104 - 105.
- \* Steeklengte is te lang voor dunne tere stoffen. Steeklengte verkorten (zie pag. 24 - 27).

## NÜTZLICHE TIPPS BEI STÖRUNGEN

### ALLGEMEINE STÖRUNGEN

#### Maschine näht nicht.

- \* Der Hauptschalter ist nicht eingeschaltet. - Hauptschalter einschalten (siehe S. 10 - 11).
- \* Knopflochhebel befindet sich beim Nähen von Stichmustern nicht in der oberen Position. - Bringen Sie den Knopflochhebel in die obere Position (siehe S. 62 - 65).
- \* Knopflochhebel ist beim Nähen von Knopflöchern nicht gesenkt. - Senken Sie den Knopflochhebel (siehe S. 62 - 65).

#### Maschine blockiert/klopft.

- \* Faden im Greifer verfangen. - Greiferraum reinigen (siehe S. 112 - 113).
- \* Die Nadel ist beschädigt. - Nadel auswechseln (siehe S. 108 - 109).

#### Maschine transportiert nicht.

- \* Der Nähfuß ist hochgestellt. - Nähfuß absenken.
- Gewünschte Muster können nicht angewählt werden.
- \* Zwillingesnadelstaste wurde gedrückt und leuchtet rot. - Schalten Sie die Zwillingesnadelstaste aus.

### STICHPROBLEME

#### Stichauslassen

- \* Die Nadel ist nicht ganz in den Nadelhalter eingeschoben. - Siehe S. 108 - 109.
- \* Die Nadel ist stumpf oder verbogen. - Nadel auswechseln (siehe S. 108 - 109).
- \* Die Maschine ist nicht richtig eingefädelt. - Siehe S. 18 - 21.
- \* Faden im Greifer verfangen. - Greiferraum reinigen (siehe S. 112 - 113).

#### Ungleichmäßige Stiche

- \* Nadelstärke passt nicht zu Stoff und Faden. - Siehe S. 108 - 109.
- \* Die Maschine ist nicht richtig eingefädelt. - Siehe S. 18 - 21.
- \* Oberfadenspannung zu lose. - Siehe S. 104 - 105.
- \* Sie haben am Stoff gezogen oder ihn entgegen der Transportrichtung geschoben. - Stoff nur leicht führen.
- \* Unterfaden nicht gleichmäßig aufgespult. - Neu spulen (siehe S. 14 - 15).

#### Nadel bricht

- \* Sie haben am Stoff gezogen oder ihn entgegen der Transportrichtung geschoben. - Stoff nur leicht führen.
- \* Nadelstärke passt nicht zu Stoff und Faden. - Siehe S. 108 - 109.
- \* Die Nadel ist nicht ganz in den Nadelhalter eingeschoben. Siehe S. 108 - 109.

### FADENPROBLEME

#### Fäden verwickeln sich

- \* Ober- und Unterfaden vor Nähbeginn nicht nach hinten unter den Nähfuß gezogen. - Beide Fäden ca. 10 cm nach hinten unter den Nähfuß ziehen und bei den ersten Stichen leicht festhalten (siehe S. 22 - 23).

#### Oberfaden reißt

- \* Die Maschine ist nicht richtig eingefädelt. - Siehe S. 18 - 21.
- \* Oberfadenspannung zu fest. - Siehe S. 104 - 105.
- \* Die Nadel ist verbogen. - Nadel auswechseln (siehe S. 108 - 109).
- \* Die Nadelstärke passt nicht zu Stoff und Faden. - Siehe S. 108 - 109.

#### Unterfaden reißt

- \* Die Spule ist nicht richtig eingefädelt. - Siehe S. 16 - 17.
- \* Flusen an der Spule oder im Greifer. - Flusen entfernen. (Siehe S. 112 - 113).

#### Stoff zieht sich zusammen

- \* Oberspannung zu fest. - Fadenspannung nachstellen (siehe S. 104 - 105).
- \* Stichlänge bei dünnem oder weichem Stoff zu lang. - Stichlänge reduzieren (siehe S. 24 - 27).

## PULITURA DELLA GRIFFA E DELLA ZONA DELLA NAVETTA



Prima di procedere alla pulizia scollegate sempre la macchina estraendo la spina dalla presa di corrente.

**Perché la macchina sia sempre efficiente e duri a lungo occorre pulire regolarmente le parti essenziali.**

1. Alzare l'ago al punto morto superiore.
2. Rimuovere la placca d'ago (1).
3. Rimuovere la scatola bobina (2).
4. Pulire la griffa e la zona della navetta con lo spazzolino per le filaccia.  
Mettere una goccia di olio sul perno centrale della navetta e sulla pista come indicato dalle frecce. (A, B)
5. Rimettere la scatola bobina con la sporgenza posizionata contro la molla. Rimettere la placca d'ago.

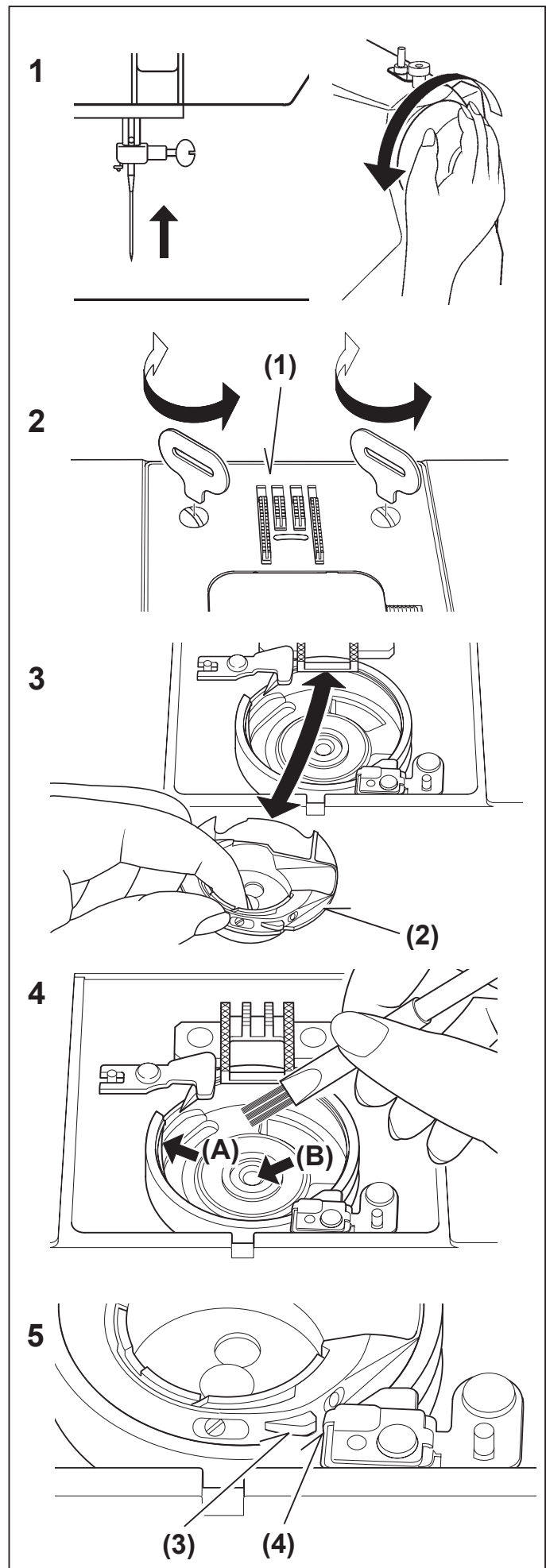



## SCHOONMAKEN VAN GRIJPER EN TRANSPORTEERTANDEN



**LET OP**

Maak de machine steeds los van de stroomvoorziening door de stekker uit het stopcontact te verwijderen.

**Om uw machine in goede conditie te houden, is het noodzakelijk alle essentiële onderdelen steeds goed schoon te maken.**

**Neem altijd de stekker uit het stopcontact.**

1. Zet de naald in de hoogste stand.

2. Verwijder de naaldplaat (1).

3. Verwijder het spoelhuis (2).

4. Maak de transporteertanden en de grijper goed schoon m.b.v. het stofborsteltje. Doe een drupje olie in de grijperbaan op de door de pijltjes aangegeven plaatsen (A,B).

5. Plaats het spoelhuis weer terug in de grijper met het neusje (3) tegen de veer (4). Bevestig daarna de naaldplaat op de machine.

## REINIGUNG DES TRANSPORTEURS UND SPULENKAPSEL



**VORSICHT**

Maschine immer durch Herausziehen des Netzsteckers aus der Steckdose vom Netz trennen.

**Um eine einwandfreie Funktion Ihrer Maschine sicherzustellen ist es nötig, alle wichtigen Teile immer sauber zu halten.**

1. Bringen Sie die Nadel in ihre höchste Stellung.

2. Entfernen Sie die Stichplatte (1).

3. Entfernen Sie die Spulenkapsel (2).

4. Reinigen Sie den Transporteur und den Greiferbereich mit dem Pinsel aus dem Zubehör.

Geben Sie einen Tropfen Nähmaschinenöl auf den Greifertreiber, siehe Pfeile. (A, B)

5. Setzen Sie die Spulenkapsel wieder ein, sodass der Vorsprung (3) an der Feder (4) anliegt. Stichplatte wieder einsetzen.

## OLIARE IL COPERCHIO FRONTALE

1. Rimuovete le due viti ed il coperchio frontale.
2. Mettete una goccia di olio per macchine da cucire nei punti indicati dalle frecce.

### Suggerimenti utili:

Una macchina usata frequentemente dovrebbe essere oliata periodicamente.

Una macchina usata dopo un lungo intervallo di tempo dovrebbe essere oliata prima dell'utilizzo.

### ATTENZIONE:

Rimuovete sempre la polvere e la filaccia prima di oliare.

Per risultati migliori usate sempre Olio per Macchine da Cucire della marca SINGER. L'utilizzo di un olio differente da quello per macchine da cucire può causare danni alla vostra macchina.

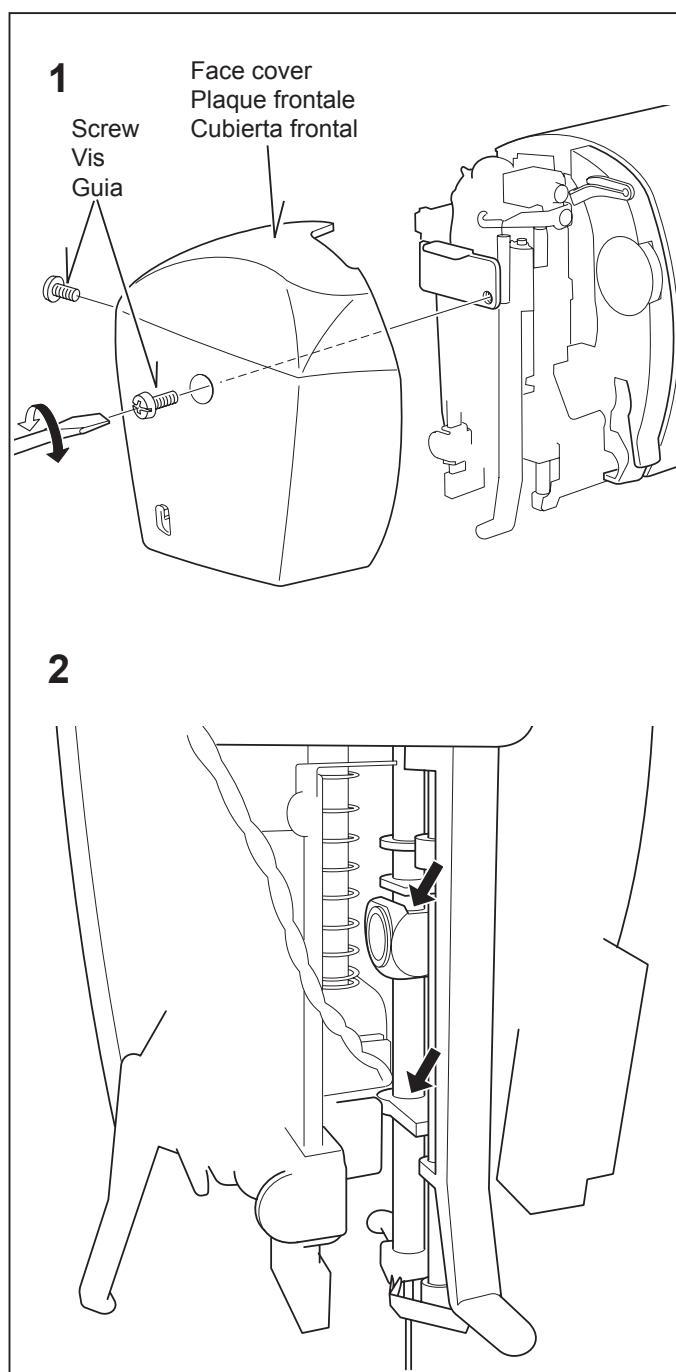

## OLIËN ONDER HET KOPDEKSEL

1. Beide schroeven en kopdeksel verwijderen.
2. Met een druppeltje naaimachineolie de door middel van pijlen gemarkeerde plaatsen smeren.

**Tips:**

Wanneer de naaimachine veelvuldig wordt gebruikt, dient deze regelmatig te worden geolied.

Wanneer de naaimachine na een langere pauze wordt gebruikt, dient deze voor het gebruik te worden geolied.

**PAS OP:**

Voor het oliën, stof en pluusjes altijd verwijderen.

Voor betere resultaten dient u altijd **SINGER** naaimachineolie te gebruiken. Het gebruik van oliën die geen naaimachineoliën zijn, zal uw naaimachine beschadigen.

## ACEITANDO LA CUBIERTA

1. Beide Schrauben und Kopfdeckel entfernen.
2. Mit einem Tropfen Nähmaschinenöl die durch Pfeile gekennzeichneten Stellen schmieren.

**Tips:**

Wird die Nähmaschine häufig verwendet, sollte sie regelmäßig geölt werden.

Wird die Nähmaschine nach einer langen Pause verwendet, sollte sie vor Gebrauch geölt werden.

**VORSICHT:**

Vor dem Ölen, Staub und Flusen immer entfernen.

Für bessere Ergebnisse verwenden Sie nur **SINGER** Nähmaschinenöl. Der Einsatz von Ölen, die keine Nähmaschinenöle sind, wird Ihre Nähmaschine beschädigen.

## ACCESSORI SPECIALI

### PIEDINO PER PUNTO SATIN (PUNTO PIENO)

Il Piedino per punto satin è scanalato per permettere a cuciture a punti molto ravvicinati di passargli sotto con facilità. Può essere una buona alternativa al piedino standard quando si effettuano cuciture elastiche.

Il punto satin è un punto zig-zag molto ravvicinato. E' un punto molto elegante, utilizzato principalmente per applicazioni e travettature. Per cucire con punto satin allentate leggermente la tensione del filo superiore. Quando si cuciono stoffe molto sottili, utilizzate un rinforzo in carta o in tessuto, per evitare arricciamenti.

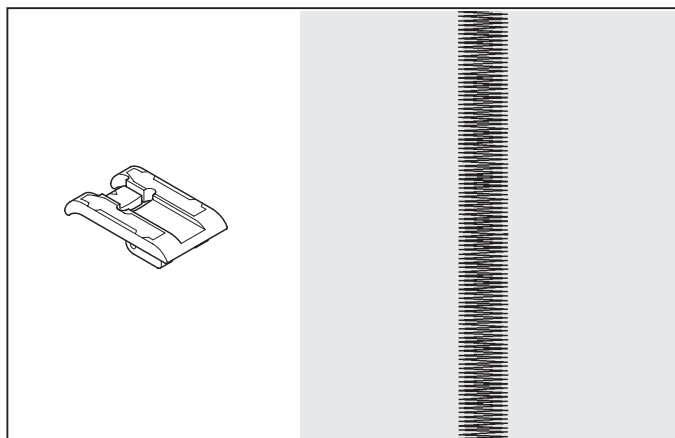

### AGO GEMELLO (Opzionale)

L'ago gemello produce due file di punti paralleli, per creare piegoline, rinforzi doppi e motivi decorativi.

Quando si usa l'ago gemello, l'ampiezza del punto non deve mai essere impostata al di sopra del segno "ago gemello", qualsiasi punto abbiate impostato. In caso contrario, potrebbero rompersi gli aghi e danneggiarsi la vostra macchina per cucire.

Vi raccomandiamo di utilizzare un ago gemello marca Singer da 3mm (Style 2025)

Il piedino per punto raso è un accessorio opzionale.

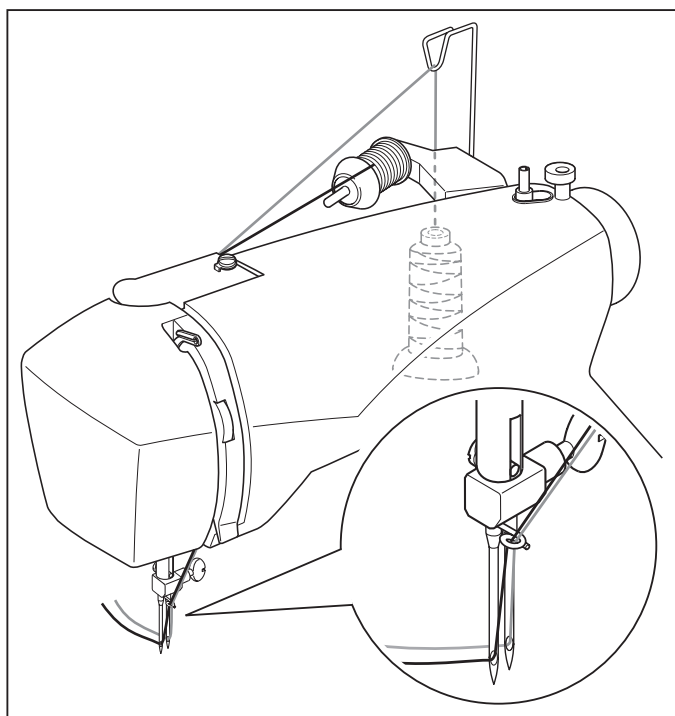

### COME INFILARE UN AGO GEMELLO

1. Mettete un rocchetto su ogni portarocchetto. Infilateli insieme. Fate passare un filo per ogni ago, dal davanti al dietro.
2. Raccogliete il filo della bobina come nel cucito ad ago singolo. Estraiete i tre fili per circa 15 cm, da sotto il piedino, e guidateli verso il lato posteriore della macchina.

**NOTA: Per infilare l'ago gemello non è possibile utilizzare il sistema automatico.**

**Indicazioni utili:**

1. **Selezionare sempre la modalità ago gemello prima di selezionare un motivo. Questo precluderà qualsiasi rottura dell'ago.**
2. **Spegnendo la macchina si ritorna alla modalità normale di cucitura. La funzione ago gemello è attiva solo se l'interruttore lampeggia rosso.**

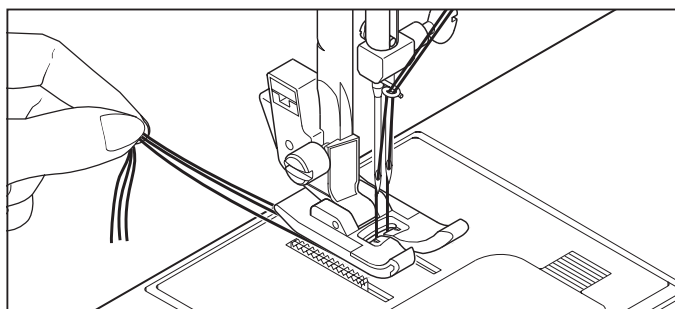

## ACCESSOIRES

### CORDONVOET

De cordonvoet is met een vertanding aan de onderkant uitgevoerd. Dit maakt het uitvoeren van bijzonder nauwe steken mogelijk, die een gesatineerde optiek opleveren. De satijnsteek is ook geschikt als alternatief voor de standaardvoet bij de verwerking van elastische steken.

Nauwe zigzagsteken worden ook wel satijn- of cordonsteken genoemd. Deze steken zijn bijzonder goed geschikt voor applicaties en voor het afwerken. Bij de uitvoering van satijnsteken dient u de draadspanning te verminderen. Om het twijnen te voorkomen, dient u bijvoorbeeld zijdepapier onder zacht weefsel te leggen.

### DUBBELE NAALD (optioneel)

Met de dubbele naald kunnen twee rijen parallelle steken worden gerealiseerd, bijv. voor figuurnaden, dubbele stiksteken en decoratieve steken. Bij het gebruik van dubbele naalden mag de steek nooit de gemarkeerde steekbreedte van de dubbele naald overschrijden, onafhankelijk van de gekozen steek. Anders zullen de naalden breken en de naaimachine zal kunnen worden beschadigd.

Wij adviseren om uitsluitend Singer 3mm-dubbele naalden (style 2025) te gebruiken.

Dubbele naalden zijn speciale accessoires.

### INRIJGEN VAN DE DUBBELE NAALD

1. Plaats telkens een garenrol op de beide garenrolhouders. Beide draden zo inrijgen, alsof u een draad zou inrijgen. Iedere draad door de betreffende naald van voor naar achter trekken.
2. De onderdraad ophalen, zoals bij het naaien met een naald. De drie draden tezamen onder het voetje naar de achterzijde van de machine trekken. Hierbij de draden ongeveer 15 cm uittrekken.

**OPMERKING:** bij het naaien met de dubbele naald mag de draadinrijger niet worden gebruikt.

**Tips:**

1. Druk altijd op de dubbele naald-toets voor het kiezen van een patroon. Daardoor is de mogelijkheid van het breken van de dubbele naalden uitgesloten.
2. Door het uitschakelen van de naaimachine is de normale naaimodus weer actief. De dubbele naaldmodus is alleen actief wanneer de dubbele naaldtoets in de kleur rood brandt.

## SONDERZUBEHÖR

### RAUPENFUß

Der Raupenfuß ist mit einer Verzahnung auf der Unterseite versehen. Dies ermöglicht die Ausführung von besonders engen Stichen, die eine satinierte Optik ergeben. Der Raupenfuß eignet sich auch für die Verarbeitung von elastischen Stichen, als Alternative zu dem Standardfuß.

Enge Zickzackstiche nennen sich auch Satin- oder Raupenstiche. Diese Stiche eignen sich besonders für Applikationen und zum Riegeln. Bei der Ausführung von Satinstichen sollten Sie die Fadenspannung reduzieren. Um das Kräuseln zu vermeiden, unterlegen Sie zartes Gewebe, z.B. mit Seidenpapier.

### ZWILLINGSNADELN (SONDERZUBEHÖR)

Mit den Zwillingssnadeln lassen sich zwei Reihen von parallelen Stichen erzielen, z.B. für Abnäher, Doppelsteppstiche und dekorative Stiche. Beim Einsatz von Zwillingssnadeln sollte **der Stich niemals die markierte Zwillingssnadel-Stichbreite überschreiten**, unabhängig von dem gewählten Stich. Andernfalls werden die Nadeln brechen und die Nähmaschine könnte beschädigt werden.

Wir empfehlen, ausschließlich Singer 3mm-Zwillingssnadeln (Style 2025) zu verwenden.

Zwillingssnadeln sind Sonderzubehör.

### ZWILLINGSNADELN EINFÄDELN









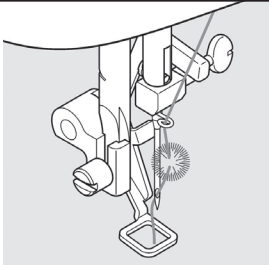

1. Je eine Garnrolle auf beide Garnrollenhalter einsetzen. Beide Fäden so einfädeln, als ob Sie einen Faden einfädeln würden. Jeden Faden durch die entsprechende Nadel von vorne nach hinten ziehen.
2. Unterfaden heraufholen, wie beim Nähen mit einer Nadel. Die drei Fäden zusammen unter den Nähfuß zur Maschinenrückseite ziehen. Dabei die Fäden etwa 15 cm hinaus ziehen.

**HINWEIS:** Zum Einfädeln von Zwillingssnadeln kann der automatische Nadeleinfädler nicht verwendet werden.

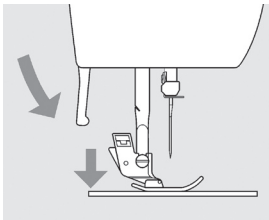
**Tips:**

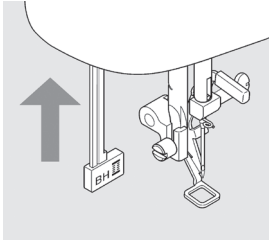
1. Betätigen Sie immer die Zwillingssnadelntaste vor der Auswahl eines Musters. Dadurch ist die Möglichkeit eines Bruchs der Zwillingssnadeln ausgeschlossen.
2. Durch Ausschalten der Maschine ist der normale Nähmodus wieder aktiv. Der Zwillingssnadelmodus ist nur aktiv, wenn die Zwillingssnadelntaste rot leuchtet.

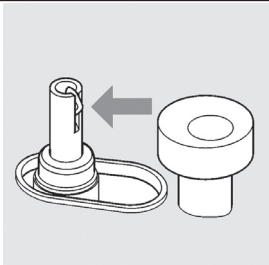
## MESSAGGI DI AIUTO

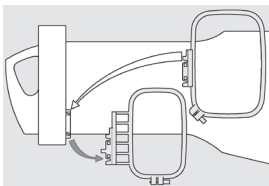
Sul display a numeri In het cijferdisplay Auf dem Zahlendisplay	Sullo schermo del PC op het PC-beeldscherm Auf dem PC-Bildschirm
	
	
	
	
	<b>SAFTY DEVICE ACTIVATED</b>
	
	

I messaggi appaiono come numeri sul pannello di controllo o sullo schermo del PC.

Quando appare un messaggio, risolvere il problema seguendo le istruzioni del messaggio.

Il messaggio sparirà una volta che il problema è stato risolto.

Il cavo USB non è collegato.

→ Collegare il PC alla macchina per cucire con il cavo USB.

E' stata rilevata la rottura del filo o un'infilatura non corretta.

→ Controllare l'infilatura.

La barra piedino non è abbassata.

→ Abbassare la barra piedino agendo sulla leva abbassa piedino.

La leva per occhielli non è abbassata o non è alzata.

→ Abbassare la leva per occhielli quando cucite gli occhielli.

→ Alzare la leva per occhielli quando cucite i motivi.

La macchina è bloccata dal filo incastrato nella scatola bobina o da una rotazione interrotta con forza.

→ Spegner la macchina ed eliminare il problema che ha causato l'interruzione.

L'annaspatoio è spostato a destra (inserito) durante la cucitura.

→ Controllare l'annaspatoio e spostarlo a sinistra.

Il cerchietto piccolo è attaccato al telaio mentre è stato trasmesso un ricamo per il cerchietto grande.

→ Spegner la macchina e inserire il cerchietto grande.

## HULPMELDINGEN

Hulpmeldingen verschijnen in het cijferdisplay van het bedieningsveld en/of op het PC-beeldscherm. Als er een hulpmelding verschijnt, dan verhelpt u het probleem door de instructies op te volgen, die onder de hulpmelding verschijnen. Na het verhelpen van het probleem verdwijnt de hulpmelding.

USB-kabel niet aangesloten

→ PC met behulp van USB-kabel met de naaimachine .

Naalddraadbreuk of machine fout ingeregen

→ Controleer of de machine correct ingeregen is.

Persvoet niet omlaag gezet.

→ Persvoet door omlaag zetten van de persvoethendel laten zakken.

Foutieve stand van de knoopsgathendel

→ Voor het aannaaien van knoopsgaten: knoopsgathendel omlaag zetten.

→ Om steekpatronen te naaien: knoopsgathendel omhoog zetten.

Naaimachinestop vanwege draadverdraaiing in de spoelkapsel of vanwege geforceerde onderbreking van de machinebeweging

→ Hoofdschakelaar uitschakelen en oorzaak van de machinestop verhelpen.

Bij het naaien staat de spoelwinder rechts (spoelwinderstand)

→ Spoelwinder controleren en naar links schuiven.

Klein borduurraam bij het overbrengen van een groot borduurpatroon ingezet

→ Hoofdschakelaar uitschakelen en groot borduurraam aanbrengen.

## HILFSMELDUNGEN

Hilfsmeldungen erscheinen auf dem Zahlendisplay des Bedienfelds und/oder auf dem PC-Bildschirm. Erscheint eine Hilfsmeldung, beheben Sie das Problem durch Befolgen der Anweisungen, die unter der Hilfsmeldung erscheinen. Nach Behebung des Problems verschwindet die Hilfsmeldung.

USB-Kabel nicht angeschlossen

→ PC mit Nähmaschine mit Hilfe des USB-Kabels verbinden.

Oberfadenbruch oder Maschine falsch eingefädelt

→ Prüfen Sie, ob die Maschine richtig eingefädelt ist.

Nähfuß nicht gesenkt.

→ Nähfuß durch Absenkung des Nähfußhebers senken.

Falsche Stellung des Knopflochhebels

→ Zum Annähen von Knöpföchern: Knopflochhebel absenken.

→ Zum Nähen von Stichmustern: Knopflochhebel anheben.

Nähmaschinenstopp wegen Fadenverschlingung in der Spulenkapsel oder wegen gewaltsamer Unterbrechung der Maschinenbewegung













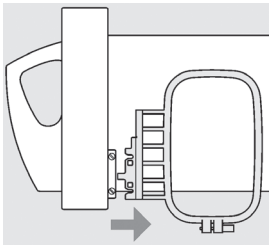

→ Hauptschalter ausschalten und Ursache des Maschinenstopps beheben.

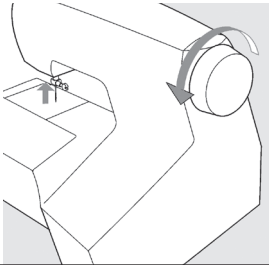
Beim Nähen steht der Spuler rechts (Spulenstellung)

→ Spuler prüfen und nach links schieben.

Kleiner Stickrahmen bei Übertragung eines Großstickmusters eingesetzt

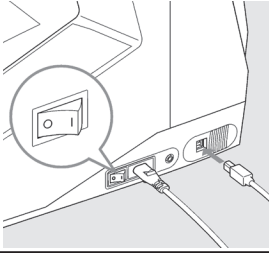
→ Hauptschalter ausschalten und großen Stickrahmen einsetzen.

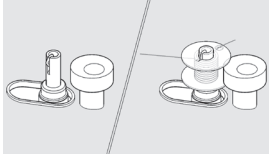
Sul display a numeri In het cijferdisplay Auf dem Zahlendisplay	Sullo schermo del PC op het PC-beeldscherm Auf dem PC-Bildschirm
	
	
	
	
	
	
	
	

Un oggetto estraneo è inserito nel cordone del reostato.  
→ Rimuovere l'oggetto estraneo.

E' stato premuto l'interruttore per ago gemello, mentre sono stati selezionati i motivi che non possono essere realizzati con ago gemello.  
→ Premere ancora l'interruttore.

L'unità da ricamo è inserita con il cerchietto piccolo inserito.  
→ Rimuovere l'unità da ricamo ed il cerchietto piccolo e poi ricollegare l'unità da ricamo o rimuovere il cerchietto piccolo e spegnere e riaccendere la macchina.

L'ago è nel punto più basso mentre si inizia a ricamare.  
→ Alzare l'ago ruotando il volantino verso di voi.

La presa del reostato è inserita o scollegata mentre cucite i motivi.  
→ Non toccare la presa mentre cucite.

Il ricamo è completo.

Controllare il cavo e l'interruttore di alimentazione.  
→ Controllare che il cavo USB sia collegato e che l'interruttore d'alimentazione sia acceso.

L'annaspatoio è in funzione.



In de aansluitbus voor het voetpedaal bevindt zich een vreemd voorwerp

→ Vreemd voorwerp verwijderen.

Dubbele naald-schakelaar ingeschakeld, echter geen patroon voor dubbele naalden geselecteerd

→ Dubbele naald-schakelaar nogmaals indrukken.

Borduurinrichting met klein borduurraam ingezet.

→ Borduurinrichting en klein borduurraam verwijderen. Vervolgens borduurinrichting weer aanbrengen. Of klein borduurraam verwijderen en hoofdschakelaar uit- en weer inschakelen.

Borduurwerk werd met de naald in de omlaag-positie gestart

→ Handwiel naar u toe draaien om de naald omhoog te zetten.

Bij het naaien werd de stekker van het voetpedaal in- en uitgetrokken

→ Stekker van het pedaal bij het naaien niet aanraken

Borduurwerk gereed.

Kabel en hoofdschakelaar controleren

→ Controleer of de USB-kabel aangesloten en de hoofdschakelaar ingeschakeld is.

Spoelwinder in gebruik.

In der Anschlussbuchse für den Fußanlasser befindet sich ein Fremdkörper

→ Fremdkörper entfernen.

Zwillingsnadelschalter eingeschaltet, jedoch kein Muster für Zwillingsnadeln ausgewählt

→ Zwillingsnadelschalter nochmals drücken.

Stickvorrichtung mit kleinem Stickrahmen eingesetzt

→ Stickvorrichtung und kleinen Stickrahmen entfernen. Anschließend Stickvorrichtung wieder einsetzen. Oder kleinen Stickrahmen entfernen und Hauptschalter aus- und wieder einschalten.

Sticken wurde bei gesenkter Nadel gestartet

→ Handrad zu sich drehen, um die Nadel anzuheben.

Beim Nähen wurde der Stecker des Fußanlassers ein- und ausgezogen

→ Stecker des Fußanlassers beim Nähen nicht berühren.

Sticken fertig

Kabel und Hauptschalter prüfen

→ Prüfen Sie, ob der USB-Kabel angeschlossen und der Hauptschalter eingeschaltet ist.

Spuler in Betrieb

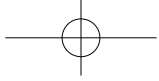
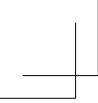

ITALIANO / NEDERLANDS / DEUTSCH

© Part No. 82086

7/07 (4)

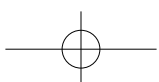

# SINGER®

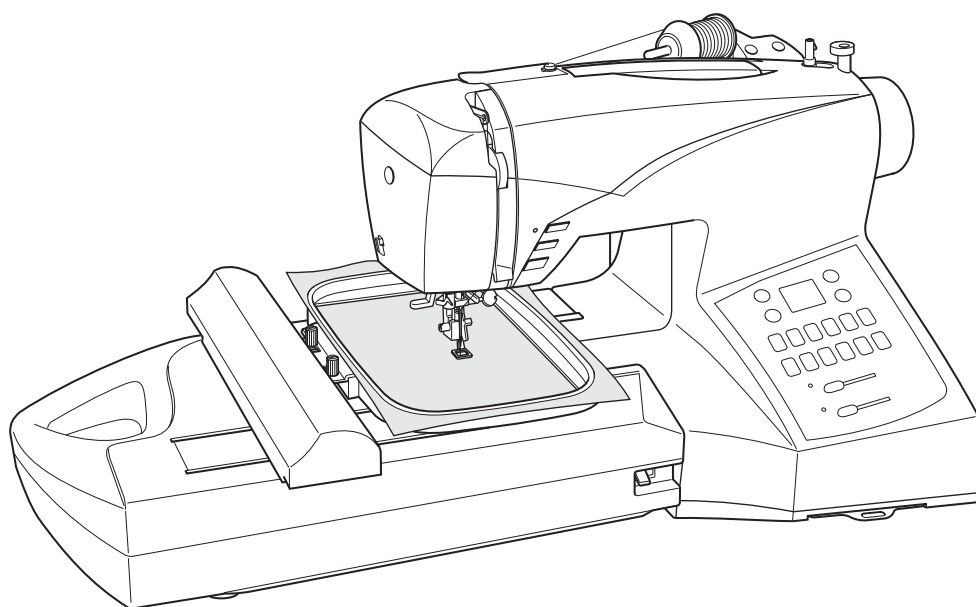

## Futura

### **CE-250/CE-350**

**MANUALE DI ISTRUZIONI  
HANDLEIDING  
GEBRAUCHSANLEITUNG**

# IMPORTANTI NORME DI SICUREZZA

Quando si utilizza un elettrodomestico, è sempre necessario seguire le basilari precauzioni per la sicurezza, comprese quelle qui indicate

Prima di utilizzare questa macchina per cucire leggete per intero questo manuale di istruzioni.

## **PERICOLO** — Per ridurre il rischio di scossa elettrica:

1. La macchina per cucire non deve mai essere lasciata incustodita quando è collegata alla rete elettrica; staccare sempre la spina immediatamente dopo l'uso e prima di interventi di pulizia.”

## **ATTENZIONE** — Per evitare incendi, scosse, scottature o infortuni alle persone:

1. Non permettere che la macchina sia usata per gioco. E' necessaria un'attenta sorveglianza quando vi sono bambini nelle vicinanze o viene utilizzata da minori.
2. Utilizzate questa macchina per cucire solo per gli scopi a cui è destinata, descritti in questo manuale. Applicare solo gli accessori raccomandati dal costruttore, come indicato in questo manuale.
3. Non utilizzate mai questa macchina per cucire se il cavo elettrico o la spina sono danneggiati, se è danneggiata, se è caduta a terra o in acqua. Portatela al più vicino punto vendita o centro assistenza per i necessari controlli, riparazioni, regolazioni elettriche o meccaniche.
4. Non adoperare mai la macchina se qualcuna delle aperture per la ventilazione è ostruita. Mantenere sempre le aperture per la ventilazione della macchina e del reostato libere da accumuli di filaccia, polvere e ritagli di stoffa.
5. Evitate che corpi estranei penetrino al suo interno.
6. Non utilizzatela all'aperto.
7. Non adoperatela in ambienti in cui vengono usati prodotti aerosol (spray) o viene somministrato ossigeno.
8. Per spegnere la macchina, portare tutti gli interruttori in posizione di spento ("0"), quindi staccare la spina dalla presa di corrente.
9. Non togliete la spina tirando il cavo. Per scollegarla, prendete in mano la spina non il cavo.
10. Tenete le dita lontane dalle parti in movimento. Fate particolare attenzione alla zona attorno all'ago.
11. Non cucite mai con una placca d'ago danneggiata. L'ago potrebbe rompersi.
12. Non utilizzate aghi piegati.
13. Durante la cucitura, non spingete il tessuto e non tiratelo. L'ago potrebbe piegarsi e rompersi.
14. Spegnete sempre la macchina ("0") ogni qualvolta sia necessario operare nella zona dell'ago, come infilare l'ago, cambiarlo, infilare la bobina, sostituire il piedino o altro.
15. Staccate sempre la spina dalla presa di corrente quando dovete rimuovere le parti di copertura, lubrificare ed eseguire ogni altra operazione di manutenzione descritta in questo manuale.

## **ATTENZIONE** — Parti in movimento. Per ridurre il rischio di infortuni, spegnete sempre la macchina prima di ogni manutenzione. Prima di utilizzarla chiudete tutti i coperchi.

# CONSERVATE QUESTE ISTRUZIONI

Questo prodotto è destinato ad un uso domestico o privato.

## **REOSTATO**

Utilizzate modello YC-485 EC o JF-1000 con questa macchina per cucire.

**Questo elettrodomestico è conforme alla direttive CE 2004/108/CE relativa alla compatibilità elettromagnetica.**



Attenzione: per essere smaltito questo prodotto deve essere riciclato in sicurezza in accordo con la legislazione del Paese in materia di riciclaggio relativa ai prodotti elettrici/ elettronici. In caso di dubbi contattare il proprio rivenditore autorizzato.

SINGER è un marchio registrato di The Singer Company Limited o le sue consociate.  
©2009 The Singer Company Limited o sue consociate. Tutti i diritti riservati.